

# Prinfina LASER BX3240

# クイックガイド

目次

プリンターを安全にお使いいただくために

各部の紹介

1

用紙が詰まったときの取り除きかた

2

困ったときには

3

用紙をセットするとき

4

消耗品の交換方法とご購入方法

5

主なメッセージ一覧

6

ご使用前に、この使用説明書を最後までよくお読みの上、正しくお使いください。また、この使用説明書が必要になったとき、すぐに利用できるように保管してください。安全に正しくお使いいただくために、操作の前には必ず本書の「プリンターを安全にお使いいただくために」をお読みください。

# 目次

## 目次

プリンターを安全にお使いいただくために

<b>1</b>	<b>各部の紹介</b>	<ul style="list-style-type: none"><li>●全体 P9</li><li>●背面 P10</li><li>●内部 P11</li><li>●操作部 P12</li><li>●画面 P13</li></ul>
<b>2</b>	<b>用紙がつまったときの 取り除きかた</b>	<ul style="list-style-type: none"><li>●用紙がつまったとき P14</li><li>●ヨウシミスフィード キュウシトレイ P15</li><li>●ヨウシミスフィード ホンタイナイブ P16</li><li>●ヨウシミスフィード ホンタイハイシグチ P18</li><li>●ヨウシミスフィード リョウメソユニット (ウシロ) P22</li></ul>
<b>3</b>	<b>困ったときには</b>	<ul style="list-style-type: none"><li>●困ったときには P24</li></ul>
<b>4</b>	<b>用紙をセットするとき</b>	<ul style="list-style-type: none"><li>●使用できる用紙の種類とサイズ P25</li><li>●給紙トレイに用紙をセットする P26</li><li>●手差しトレイ (マルチ) に用紙をセットする P28</li><li>●普通紙以外の用紙について P30</li></ul>
<b>5</b>	<b>消耗品の交換方法と ご購入方法</b>	<ul style="list-style-type: none"><li>●トナーカートリッジを交換する P31</li><li>●消耗品のご購入について P34</li></ul>
<b>6</b>	<b>主なメッセージ一覧</b>	<ul style="list-style-type: none"><li>●主なメッセージ一覧 P35</li><li>●エラーコードが表示されないメッセージ P36</li><li>●エラーコードが表示されるメッセージ P39</li></ul>
		<ul style="list-style-type: none"><li>●お問い合わせ先 P41</li></ul>

# プリンターを安全にお使いいただくために

## ●安全に関する共通的な注意について

次に述べられている安全上の説明をよく読み、十分理解してください。

- ・操作は、このマニュアル内の指示、手順に従って行ってください。
  - ・装置やマニュアルに表示されている注意事項は必ず守ってください。
- これを怠ると、けが、火災や装置の破損を引き起こすおそれがあります。

## ●シンボルについて

安全に関する注意事項は、次に示す見出しによって表示されます。これは安全注意シンボルと「警告」および「注意」という見出し語を組み合わせたものです。



これは、安全注意シンボルです。人への危害を引き起こす潜在的な危険に注意を喚起するために用います。起こりうる傷害または死を回避するためにこのシンボルのあとに続く安全に関するメッセージに従ってください。



これは、死亡または重大な傷害を引き起こすかもしれない潜在的な危険の存在を示すのに用います。



これは、軽度の傷害、あるいは中程度の傷害を引き起こすおそれのある潜在的な危険の存在を示すのに用います。

**注意**

これは、装置の重大な損害、または周囲の財物の損害を引き起こすおそれのある潜在的な危険の存在を示すのに用います。



### 【表記例1】感電注意

△の図記号は注意していただきたいことを示し、△の中に「感電注意」などの注意事項の絵が描かれています。



### 【表記例2】分解禁止

⊘の図記号は行ってはいけないことを示し、⊘の中に「分解禁止」などの禁止事項の絵が描かれています。



### 【表記例3】電源プラグをコンセントから抜け

●の図記号は行っていただきたいことを示し、●の中に「電源プラグをコンセントから抜け」などの強制事項の絵が描かれています。

## ●操作や動作は

マニュアルに記載されている以外の操作や動作は行わないでください。装置について何か問題がある場合は、電源を切り、電源プラグをコンセントから抜いたあと、お買い求め先にご連絡ください。

## ●自分自身でもご注意を

装置やマニュアルに表示されている注意事項は、十分検討されたものです。それでも、予測を越えた事態が起こることが考えられます。操作に当たっては、指示に従うだけでなく、常に自分自身でも注意するようにしてください。

# プリンターを安全にお使いいただくために

## ⚠警告



### 異常な熱さ、煙、異常音、異臭

万一、異常な熱さ、煙が出ている、異常音、へんなにおいがするなどの異常が発生した場合は、電源スイッチOFFにし、電源プラグをコンセントから抜いてください。そのまま使用すると、感電、火災の原因になります。すぐに電源プラグを抜けるように、機械は電源コンセントに出来るだけ近い位置に設置し、コンセントの周りには物を置かないでください。



### アース線の接続

アース線を必ず接続してください。アースが接続されないで、万一、漏電した場合は、火災や感電の原因になります。

- ・コンセントのN線がアースに接続されていることを確認の上、接続してください。
- ・アース線のアース接続部と専門業者の施工したコンセントのアース端子を確実に接続してください。
- ・アース接続は、必ず電源プラグをコンセントにつなぐ前に行ってください。
- ・アース接続を外す場合は、必ず電源プラグをコンセントから抜いてから行ってください。感電の原因になります。
- ・移動後にも必ずアース線を接続してください。



### 使用する電源

専門業者の施工したAC100V、50/60Hz、9Aの専用コンセント以外には接続しないでください。パソコンなどのサービスマスターコンセントには接続しないでください。容量不足で過熱し発煙や火災の原因となります。



### 電源コードの取り扱い

同梱されている電源コードセットは本機専用です。他の機器には使用しないでください。また、同梱されている電源コードセット以外の電源コードセットは本機には使用しないでください。火災や感電の原因になります。

- ・電源コードを傷つけたり、破損したり、束ねたり、加工したりしないでください。また、ものを載せたり、押しつけたり、引っ張ったり、折り曲げたり、熱器具のそばで使用すると電源コードの銅線が露出したりショートや一部断線で、過熱して感電や火災の原因になります。
- ・延長コードの使用は避けてください。



### 装置内部への異物の混入

通気孔などから内部にクリップや虫ピンなどの金属類や液体や燃えやすい物などを入れてください。そのまま使用すると、感電や火災の原因になります。



### 電源プラグの抜き差し

- ・電源プラグをコンセントから抜き差しするときは、乾いた手で行ってください。濡れた手で行うと感電の原因になります。
- ・電源プラグをコンセントに差し込むとき、または抜くときは必ず電源プラグを持って行ってください。電源コード部分を引っ張るとコードの一部が断線してその部分が過熱し、火災の原因になります。
- ・休暇や旅行などで長期間ご使用にならないときは、電源プラグをコンセントから抜いてください。使用していないときも通電しているため、万一、部品破損時には火災の原因になります。
- ・電源プラグの刃に金属などが触れると火災や感電の原因になります。



### 電源プラグの接触不良やトラッキング

電源プラグは次のようにしないと、トラッキングの発生や接触不良で過熱し、火災の原因になります。

- ・電源プラグは、根元までしっかり差し込んでください。
- ・電源プラグは、ほこりや水滴が付着していないことを確認し、差し込んでください。付着している場合は、乾いた布などで拭き取ってから、差し込んでください。
- ・グラグラしないコンセントを使ってください。



### 装置の内部

本書の指示に従って行う作業を除いて、安全のため装置内部は不用意に手を入れしないでください。機構部などでけがをする原因になります。

本書の指示による作業で装置内部を点検する時は、ネックレスやプレスレットなどが装置内部に触れないように注意してください。やけどや感電の原因になります。



### 装置上に物を置く

花瓶、植木鉢などの水の入った容器や虫ピン、クリップ、アクセサリーなどの小さな金属物を置かないでください。内部に入った場合、そのまま使用すると、感電や発煙、発火の原因になります。



### 可燃性のガスや揮発性液体の近くでの使用

可燃性のスプレーやマニキュア、ペディキュア、除光液、アルコール、シンナーなど揮発性の液体は、プリンターの近くまたは内部で使ったりおかないでください。プリンターの中に入って引火すると火災の原因になります。

## 警告



### 修理・改造・分解

本書の指示に従って行う紙づまりの処理や消耗品の交換、オプションなどの増設作業を除いては、自分で修理や改造・分解をしないでください。装置内部には電圧の高い部分やレーザー光源があり、火災や感電、やけど、失明の原因になります。



### タコ足配線

同じコンセントに多数の電源プラグを接続するタコ足配線はしないでください。コードやコンセントが過熱し、火災の原因になるとともに、電力使用量オーバーでブレーカーが落ち、ほかの機器にも影響を及ぼします。



### 湿気やほこりの多い場所での使用

浴槽、洗面台、台所の流し台、水道の蛇口付近、洗濯機など、水を使用する場所の近傍、加湿器のそば、湿気の多い地下室、水泳プールの近傍やほこりの多い場所、雨や雪が降りかかるような場所では使用しないでください。電気絶縁の低下によって火災や感電の原因になります。

本体内部にほこりが溜まることによって、内部の精密部品の冷却を妨げ、故障ややけどの原因になります。



### 温度差のある場所への移動

移動する場所間で温度差が大きい場合や空調を入れた直後などで急激な温度変化が生じた場合、装置の表面や内部に結露することがあります。結露した状態で使用すると、発煙、発火や感電の原因となります。使用する場所で、数時間そのまま放置してからご使用ください。



### 通気孔

通気孔は内部の温度上昇を防ぐためのものです。物を置いたり立てかけたり、壁の近くで使用して通気孔をふさがないようにください。ベッドやソファ、毛足の長いじゅうたんなどの上に設置しないでください。内部の温度が上昇し、発煙、発火や故障の原因になります。



### 日本国以外での使用

本プリンターは日本国内専用です。電圧の違いや環境の違いにより国外で使用すると火災や感電の原因になります。また他国には独自の安全規格が定められており本プリンターは適合していません。



### 電源スイッチについて

電源を切っても、一部の回路には通電されています。休暇や旅行など長期間ご使用にならないときは、電源プラグをコンセントから抜いてください。万一、部品破損時には発煙、発火の原因になります。



### 落下などによる衝撃

装置を落下させたり、ぶつかけたりするなど過大な衝撃を与えないでください。内部に変形や劣化が生じ、そのまま使用すると、感電や火災の原因になります。



### トナーカートリッジ

トナーカートリッジ(使用済みトナーを含む)またはトナーの入った容器を火中に投入しないでください。カートリッジ内に残ったトナー粉に着火し、急激に燃え上がりトナー粉がはねたりして、やけどや火災の原因になります。



### 用紙やトナーカートリッジ

用紙やトナーカートリッジ(使用済みトナーを含む)、トナーの入った容器は、火気のある場所に保管しないでください。引火して、やけどや火災の原因になります。



### 掃除機の使用

掃除機を使用する場合はトナー専用掃除機を使用してください。トナー専用掃除機以外ではトナーが飛散したり粉塵爆発することがあります。



### ポリ袋の取り扱い

装置梱包用のポリ袋は、小さなお子さまの手の届くところに置かないでください。かぶつたりすると、窒息するおそれがあります。取り出したらすぐにお子さまの手の届かない所へかたづけてください。



### オプションの増設

オプションを接続するときは、電源プラグをコンセントから抜き、すべてのケーブル類をプリンターから外してください。また、マニュアルの説明に従い、マニュアルで使用できることが明記されたオプションを使用してください。それ以外のオプションを使用すると、接続仕様の違いによる装置の故障から発煙、発火、火災や故障の原因になります。

・ボードを止めるネジはしっかりと締めてください。



### プリンターの移動

プリンターを移動させる場合は、電源プラグをコンセントから抜き、すべてのケーブル類や転倒防止器具などを外したことを確認の上行ってください。接続したまま移動すると、装置やコードが変形したり傷ついたりして火災や感電の原因になります。外付けのオプションを追加している場合は、取り外してから移動してください。一緒に移動すると落下してけがの原因になります。

# プリンターを安全にお使いいただくために

## ⚠️注意



### プリンター内部品への接触

装置内部には高温の部分があります。使用中あるいは使用直後は定着ユニットや「高温注意」のラベルが貼ってあるその周囲は非常に高温になっていることがあります。

- ・部品が常温になるまで約30分以上待ってください。
- ・定着ユニットを持ち上げるときは、必ず取っ手部分を持ってください。触れるとやけどの原因になります。



### 接続端子への接触

接続端子に手や金属で触れたり、針金などの異物を挿入したりしないでください。金属片のある場所に置かないでください。発煙したり接触不良などにより故障の原因になります。



### 金属など端面への接触

装置の移動、オプションの追加などで金属やプラスチックなどの端面に触れる場合は、注意して触れてください。または、綿手袋を着用してください。けがをするおそれがあります。



### プリンターの移動

プリンター本体は約17Kgあります。機械を移動するときは、両側面にある運搬用取っ手を持ち、ゆっくりと体に負担がかからない状態で腰などを痛めないように注意して持ち運んでください。無理をして持ち上げたり、乱暴に扱ったり落としたりすると、けがの原因になります。



### アルミ電解コンデンサーについて

装置に使用されているアルミ電解コンデンサーは有寿命部品です。設計寿命は、1日に約8時間、1ヶ月で25日間使用で約5年です。寿命になると、電解液の漏れや枯渇が生じます。特に電源ユニットでの電解液の漏れは、発煙・感電の原因になることがあります。これらの危険を避けるために、設計寿命を超えて使用する場合は、保守部品単位で交換してください。また、業務用など昼夜連続運転相当では5年より寿命は短くなります。



### 電源プラグの抜きとりについて

電源プラグを抜く時は、必ず電源プラグを持って抜いてください。電源コードを引っ張らないでください。コードが傷つき火災や感電の原因になります。



### レーザー光について

レーザー光は人体に有害となるおそれがあります。そのため、本装置内部で発生する放射は保護ケースと外部カバーによって保護されており、お客様が通常の操作をする場合にはレーザー光が漏れることはありませんが、安全のために以下の注意事項を必ずお守りください。

- ・本書で指示された以外のカバーは絶対に開けないでください。レーザー光が漏れて目に入った場合、目に傷害が起こる原因になります。レーザー光は目に見えませんが、注意が必要です。



### 不安定な場所での使用

ぐらついた台の上や傾いたところ、狭い場所など不安定な場所には置かないでください。落ちたり倒れたりして、けがをするおそれがあります。



### トナーについて

- ・トナーを吸い込んだ場合は、多量の水でうがいをして、空気の新鮮な場所に移動してください。
- ・トナーが目に入った場合は、直ちに大量の水で洗浄してください。
- ・トナーが手などの皮膚についた場合は、石鹸水でよく洗い流してください。
- ・トナーを飲み込んだ場合は、胃の内容物を大量の水で希釈してください。必要に応じて医師の診断を受けてください。



### トナーについて

紙づまりなどで用紙を装置内部から取り除く時は、紙づまりしている用紙の上ののっているトナーが飛び散らないように丁寧に取り除いてください。手や衣服がトナーで汚れた場合は、すぐに水で洗い流してください。温水で洗うなど過熱するとトナーが融着しとれなくなることがあります。



### 目的以外の使用

踏み台やブックエンドなど、プリンター本来の目的以外に使用しないでください。壊れたり、倒れたりして、けがや故障の原因になります。乗ったり、よりかかったりしないでください。こわれたり、倒れたりしてけがの原因になります。重いものを置かないでください。装置が破損するおそれがあります。また、バランスがくずれて倒れたり、落下してけがの原因になります。

## ⚠ 注意



**オプションの取り付け**  
オプションの取り付け、取り外しは、プリンターの電源を切り、電源プラグをコンセントから抜いて、プリンター本体が常温であることを確認してから行ってください。



**信号ケーブルについて**  
ケーブルは足などに引っかかないように、配線してください。足をひっかけると、けがや接続機器の故障の原因になります。また大切なデータが失われるおそれがあります。また、ケーブルの上に重量物を載せたり、熱器具のそばに配線しないでください。ケーブル被覆が破れ、接続装置などの故障の原因になります。



**電源プラグ**  
電源プラグは年に1回以上コンセントから抜いて、プラグの刃と刃の周辺部分を清掃してください。埃がたまるとう火災の原因になります。



**換気について**  
狭い部屋で長時間連続してご使用になるときは、換気にご注意ください。



**小さなお子さまなどの使用時**  
小さなお子さまなどがお使いになるときは、必ず大人の方の見守りが必要です。カバーに指を挟んだりして、けがの原因になります。トナーカートリッジなどの消耗品はお子さまの手が届かないところへ保管してください。



**用紙について**  
ステープラーの針がついたままの用紙の再利用や銀紙、カーボン含有紙などの導電性の用紙は使用しないでください。火災の原因になります。用紙を補給するときや紙づまりを取り除く時は用紙の端で手を切ったりしないように注意して取り扱ってください。用紙交換の際、指はさみ、指のけがにご注意ください。

## 注意



**屋外での使用**  
屋外では使用しないでください。故障の原因になります。



**高温になるところでの使用**  
直射日光が当たる場所やストーブのような熱器具の近くに置かないでください。故障の原因になります。



**特殊な環境での使用**  
急激な温度変化や湿度変化がある場所、振動がある場所、強い磁気や電磁波を発生する場所の近く、実験室など化学反応を起こすような場所、塩分を多量に含んだ空気や毒性のガスを含んでいる場所には設置しないでください。使用した場合、あるいは使用しない場合でも故障の原因となります。



**磁気を嫌う物について**  
トナーカートリッジにフロッピーディスクなど、磁気を嫌う製品を近づけないでください。データ破損などの原因になることがあります。



**高電力機器との使用**  
エアコン、コピー機、シュレッダーなど高電力機器と同じコンセントやブレーカで使用すると、ノイズにより文字化けなどが発生する場合があります。どうしてもこれらの機器と同じコンセントで使用することが避けられない場合には、フィルタ付OAタップなどをご使用願います。



**静電気について**  
プリンターやオプションは精密機器です。わずかな静電気も故障の原因になります。あらかじめ金属に触れるなどして、体から静電気を逃がしておいてください。



**電波障害について**  
ほかのエレクトロニクス機器に隣接して設置した場合、お互いに悪影響を及ぼすことがあります。特に近くにテレビやラジオなどがある場合、雑音が入ることがあります。その場合は、次のようにしてください。  
・ テレビやラジオなどからできるだけ離す  
・ テレビやラジオなどのアンテナの向きを変える  
・ コンセントを別にする



**プリンターの廃棄**  
プリンターや消耗品を廃棄する時には、廃棄物管理表（マニフェスト）の発行が義務づけられています。詳しくは、お買い求め先にご相談いただくか、各都道府県産業廃棄物協会にお問い合わせください。廃棄物管理表は、(社)全国産業廃棄物連合協会に用意されています。



**トナーカートリッジの回収**  
使用済み消耗品（トナーカートリッジ）の回収を行っております。ご購入いただいた販売店へのご依頼、あるいはホームページでのお申し込みをお願いいたします。

# プリンターを安全にお使いいただくために

## 安全に関する本機の表示について

本機に表示されている安全に関する情報です。

### 警告、注意のラベル位置について

本機には、下記に示す位置に安全にお使いいただくための、△警告、△注意のラベルまたは刻印があります。表示にしたがって安全にお使いください。

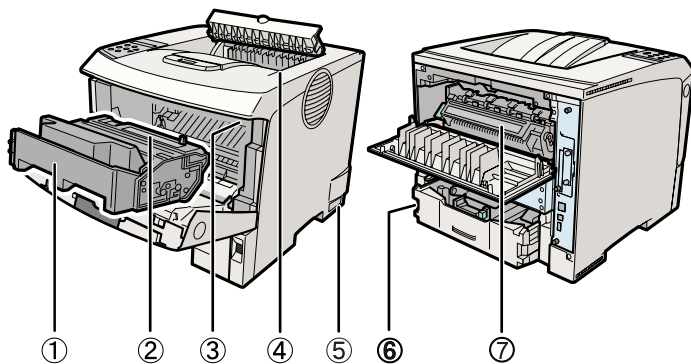

BMT001S

#### 1) トナーの操作注意



トナー(使用済みトナーを含む)または、トナーの入った容器は、子供の手に触れないようにしてください。

トナー (使用済みトナーを含む) または、トナーの入った容器は、子供の手に触れないようにしてください。

#### 2) トナーの火中投棄警告

 <b>WARNING</b> <b>ATTENTION</b> <b>WARNING</b> <b>AVVISO</b> <b>AVISO</b> <b>ADVERTENCIA</b> 警告		● Do not incinerate toner or toner containers. Toner dust may cause flashback when exposed to an open flame.
		● Ne pas incinérer les cartouches ni les boîtes de cartouches de toner. Exposée à une flamme nue, la cendre de toner peut provoquer un retour de flamme.
		● Verbrennen Sie keinen Toner oder Tonerkartusche. Tonerstaub kann beim Kontakt mit offenem Feuer explodieren.
		● Non gettare il toner o i contenitori del toner sul fuoco. La polvere del toner si può incendiare dalla fiamma.
		● No incinerar el tóner ni los contenedores de tóner. El polvo de tóner puede inflamarse al ser expuesto al fuego.
		● Não exibir o Toner ou a sua embalagem ao fogo. O pó de Toner poderá explodir quando exposto a chama viva.
		● トナー又はトナーの入った容器を直接焼却炉等の火中に投入しないでください。火傷をするおそれがあります。

BMU149S

トナー又はトナーの入った容器を直接焼却炉等の火中に投入しないでください。火傷をするおそれがあります。

#### 3) 定着ユニットの高温注意(トナーカートリッジと定着ユニットの間にある遮へい板に貼られています)



BMU151S

(機械内部には) 高温の部分があります。このラベルが貼ってある周辺には触れないでください。やけど(けが)の原因になります。



4) 定着ユニットの高温注意（本体排紙口カバーを開けたところから見える定着ユニットに貼られています）



BMU150S

（機械内部には）高温の部分があります。このラベルが貼ってある周辺には触れないでください。やけど（けが）の原因になります。

5) 本体重量注意



BMU0153S

プリンター本体は17kg以上あります。機械を移動するときは、両側面の中央部分にある取っ手を持ち、ゆっくりと体に負担がかからない状態で持ち上げてください。無理をして持ち上げたり、乱暴に扱って落としたりすると、けがの原因になります。

6) アース接続の警告



BMT014S

アース接続をせずに万一漏電した場合は、火災や感電の原因となるため、必ずアース接続をしてください。

7) 定着ユニットの高温注意



BMU152S

（機械内部には）高温の部分があります。このラベルが貼ってある周辺には触れないでください。やけど（けが）の原因になります。

本体形名および製造番号の表示位置

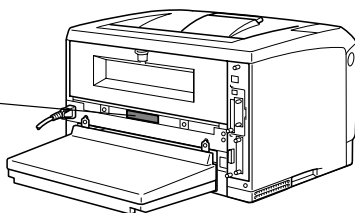
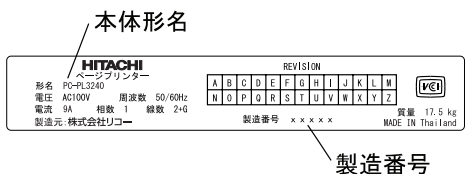

・本体形名、製造番号の書かれたラベルは、サービスや保守の際の確認に必要です。はがさないでください。

# プリンターを安全にお使いいただくために

## ●省エネモードについて

### ・低電力機能

- ・本機には、低電力機能として「省エネモード」が搭載されています。一定時間本機を操作しない時間が続いたとき、自動的に電力の消費量が低く抑えられます。省エネモードは、パソコンから印刷の指示をするか、操作部のキーを押すと解除されます。
- ・省エネモードへの移行時間は、システム設定メニューで変更します。システム設定の変更のしかたは、「ソフトウェアガイド」「システム設定メニュー」を参照してください。

### ・機能の仕様

低電力機能	消費電力	3.9W 以下
	省エネモードへの移行時間	1 分
	復帰時間	12 秒以下

## ●エネルギー消費効率

本機のエネルギー消費効率は、以下のとおりです。

区分名	エネルギー消費効率
C	127kWh/ 年

## ●再生紙

環境に与える負荷の少ない再生紙の使用をお勧めしています。推奨紙などは販売担当者にご相談ください。

# 全体

プリンターの前面と右側面の各部の名称とはたらきについて説明します。

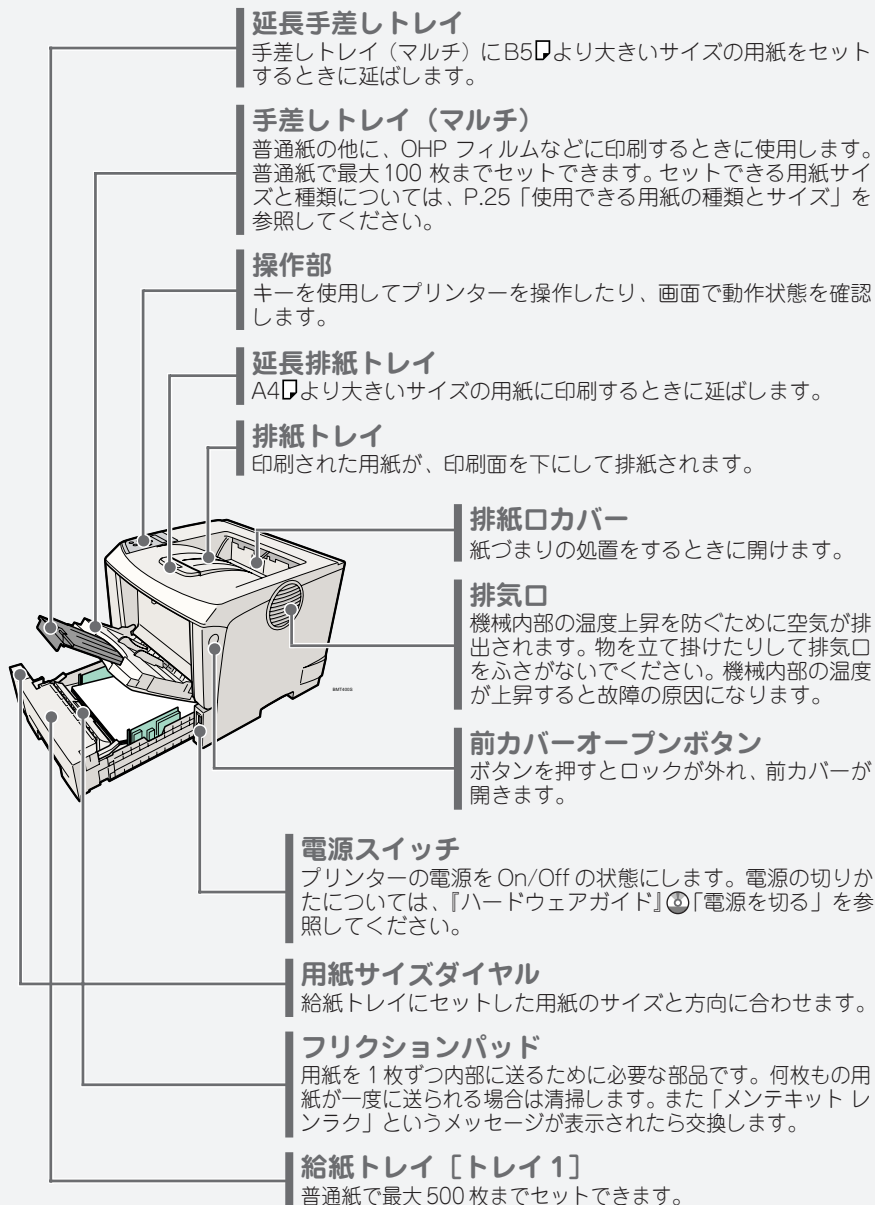

# 背面

プリンター背面の各部の名称とはたらきについて説明します。

1

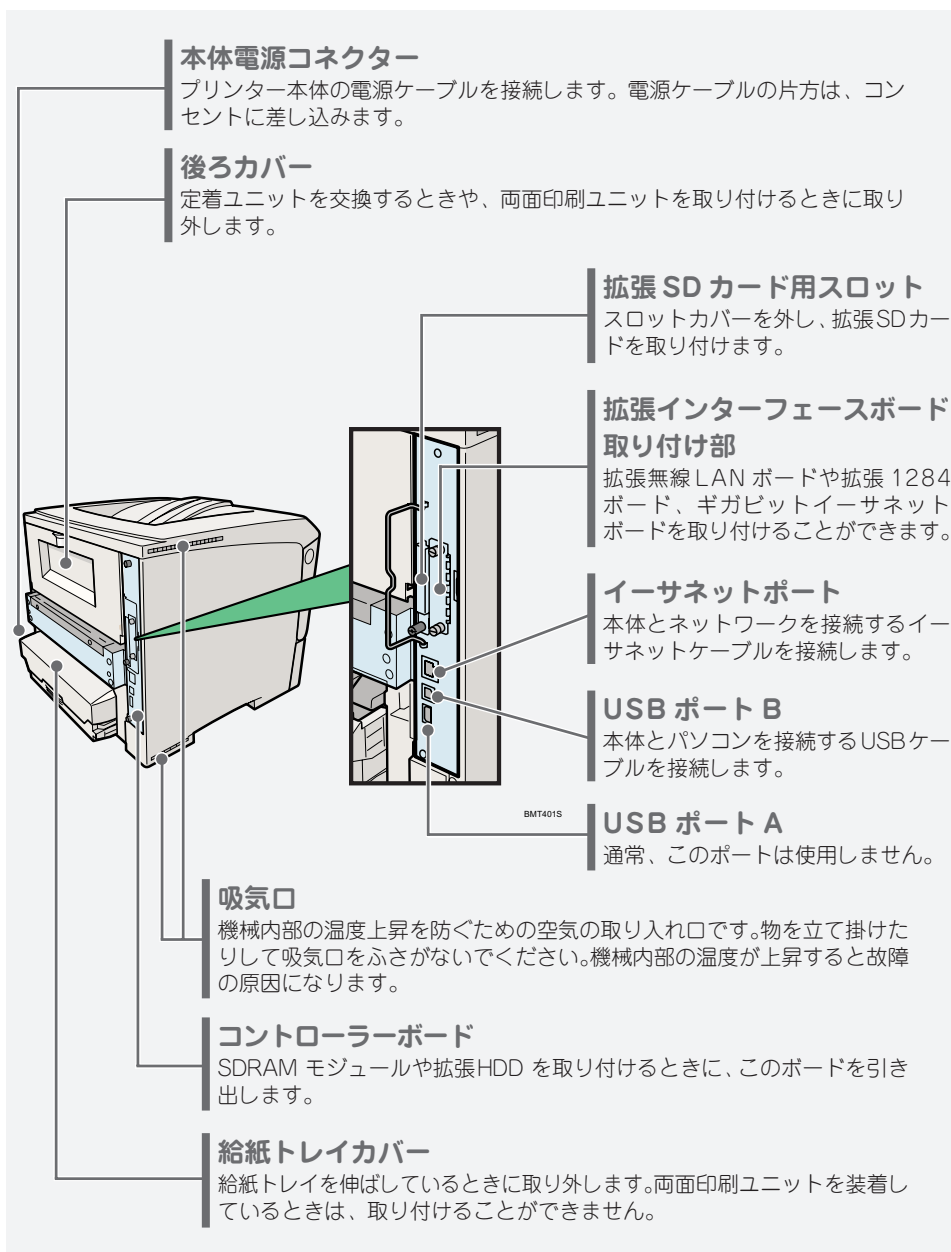

## 内部

プリンター内部の各部の名称とはたらきについて説明します。

### トナーカートリッジ

トナーと感光体が一体化しているカートリッジです。トナー交換のメッセージが表示されたら交換します。(トナーカートリッジは点線で示しています。)

[前面]

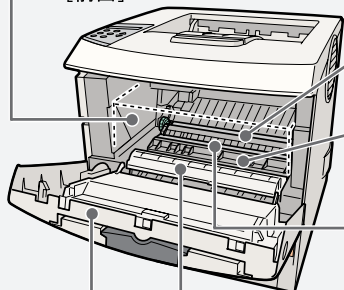

### 転写ローラー

「メンテキット レンラク」のメッセージが表示されたら交換します。

### 転写ローラーカバー

転写ローラーを交換するときに開けます。

### レジストローラー

用紙を送るための金属製のローラーです。トナーカートリッジを交換するときなどに周辺の紙粉を清掃します。

### ガイド板

紙づまりの処置をするときに開けます。

### 前カバー

トナーカートリッジやメンテナンス部品の交換、紙づまりの処置をするときに開けます。

### 定着ユニット

トナーを用紙に定着させるためのユニットです。「メンテキット レンラク」のメッセージが表示されたら交換します。

[背面]

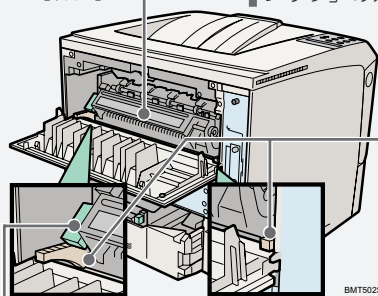

### 定着ユニット固定レバー

定着ユニットを取り外すときに、左右のレバーを上げます。

### 封筒レバー

封筒印刷時にしわが発生する場合に使用します。本レバーを操作することで印刷状態が改善されることがあります。

#### 補足

- 転写ローラーおよび定着ユニットは有償メンテナンスキットに含まれます。有償メンテナンスキット交換の際は、保守会社に連絡して、交換を依頼してください。

# 操作部

プリンター内部の各部の名称とはたらきについて説明します。

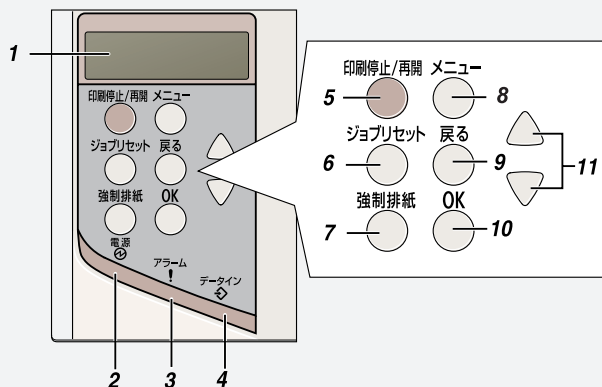

1

## 1 画面

プリンターの状態やエラーメッセージが表示されます。省エネモードに移行すると、バックライトが消灯します。設定が有効になっている項目の左側には、「\*」が表示されます。

## 2 電源ランプ

電源が入っているときに点灯します。ただし、省エネモードになっているときは消灯します。

## 3 アラームランプ

エラーが発生しているときに点灯します。画面でエラーの内容を確認してください。

## 4 データインランプ

パソコンから送られたデータを受信しているときに点滅します。印刷待ちのデータがあるときは点灯します。

## 5 [印刷停止 / 再開] キー

印刷中または受信中のデータを一時停止するときに押します。一時停止中はランプが点灯します。

## 6 [ジョブリセット] キー

印刷中または受信中のデータを取り消すときに押します。

## 7 [強制排紙] キー

オフライン状態のときはプリンター内に残っているデータを強制的に印刷します。オンライン状態のときに送られたデータの用紙サイズや用紙種類が、実際にセットされている用紙サイズや用紙種類と合わなかった場合に、強制的に印刷することができます。

## 8 [メニュー] キー

設定を変更したり、現在の設定を確認するときに押します。各種の設定中に〔メニュー〕キーを押すと、通常の画面に戻ります。

## 9 [戻る] キー

設定を有効にせずに上位の階層に戻るとき、またはメニューから通常の表示に戻るときに押します。

## 10 [OK] キー

設定や設定値を確定させるとき、または下位の階層に移動するときに押します。

## 11 [▲] [▼] キー

表示画面をスクロールさせるとき、設定値を増減させるときに押します。キーを押すにつけると、表示が早くスクロールしたり、あるいは数値が 10 単位で増減します。

BMT0966

## 画面

操作部の画面について説明します。画面には操作の状態、メッセージや機能のメニューが表示されます。

### 待機画面と印刷中画面

上が待機画面、下が印刷中の画面です。印刷中に[ジョブリセット]キーを押すと印刷を中止します。

インサツキマス	プリンターの状態
RPCS	使用されているプリンタードライバー

インサツウテス トレイ	選択されているトレイ
RPCS A430	選択されている紙種

### メニュー画面の操作

[メニュー]キーを押すと最初に下のようなメニュー画面が表示されます。[▼][▲]キーで目的のメニュー項目を表示させ、[OK]キーを押すとそのメニュー項目の階層に移動します。

<メニュー>	現在のメニュー階層
ヨウシセツテイ	選択できる項目

↓ [▼][▲]

<メニュー>	[▼][▲]キーでメニューを選択します。
テストインサツ	

↓ [OK]

<テストインサツ>	[OK]キーでメニューを決定します。
1.イカツリストインサツ	

### 設定値を入力する場合

IPv4 アドレスや不定形サイズなどの設定値を入力する場合は、[▼][▲]キーで設定値を増減させ、[OK]キーを押して確定させます。

<IPv4アドレス>	<フレイクサイズ>
1■ 22. 33. 44.	30 297.■ mm

### エラーメッセージが表示された場合

送信データとプリンター側の設定が一致していないときに表示される、エラーメッセージを例に説明します。この場合、[ジョブリセット]キーを押すと印刷を中止し、[強制排紙]キーを押すとどのトレイから印刷するかが選択できます。[OK]キーを押すと選択したトレイから印刷します。

トレイ1 サイズフハンゴ (マタハ キョウセイインサツ)	エラーメッセージ内容
---------------------------------	------------

↑↓

トレイ2カラ インサツシマスカ? A530	対処方法
--------------------------	------

エラーメッセージは対処方法が表示されるものとされないものがあります。対処方法が表示されないものについては「ハードウェアガイド」③「困ったときには」を参照してください。

## 用紙がつまったとき

プリンターに用紙がつまったときは、ディスプレイにエラーメッセージとつまっている場所が表示されます。紙づまりの位置を確認し、用紙を取り除いてください。

### ⚠ 注意



- 機械内部には高温の部分があります。「高温注意」のラベルの貼ってある周辺には触れないでください。やけどの原因になります。



- 紙づまりの処置やトナー（使用済みトナーを含む）を補給または交換するときは、トナーで衣服や手などを汚さないように注意してください。トナーが手などの皮膚についた場合は、石鹸水でよく洗い流してください。
- 衣服についた場合は、冷水で洗い流してください。温水で洗うなど加熱するとトナーが布に染み付き、汚れが取れなくなることがあります。
- 定着ユニットは高温になります。定着ユニットを取り外す際は、後ろカバーを開けてから（両面ユニットを引き出してから）1 時間以上待ち、定着ユニットが常温になってから行ってください。やけどの原因になります。

## 2

### ★重要

- 用紙を取り除くときは電源を切らないでください。電源を切ると設定した機能や数値が取り消されます。
- 用紙は破れないように確実に取り除いてください。本体内部に紙片が残ると、再び用紙がつまったり、故障の原因になります。
- 何度も用紙がつまるときは、以下の原因が考えられます。
  - 用紙サイズダイヤルまたは操作部の設定と、セットした用紙のサイズ・方向が合っていない。
  - 給紙トレイの用紙ガイドの位置がずれている。
  - フリクションパッドや給紙コロが汚れている。
- つまった用紙にはトナーが付着しています。手や衣服などに触れると汚れますのでご注意ください。
- 上記の内容を確認した上でも用紙がつまるときは保守会社に連絡してください。



# 「ヨウシミスフィード キュウシトレイ」の場合

「ヨウシミスフィード キュウシトレイ」が表示されたときの対処方法について説明します。本体給紙トレイからつまった用紙を取り除いてください。

- 1** 給紙トレイを止まるまで引き出し、つまった用紙を取り除きます。

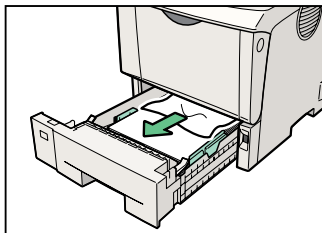

- 2** 給紙トレイを奥までゆっくりと押し込みます。

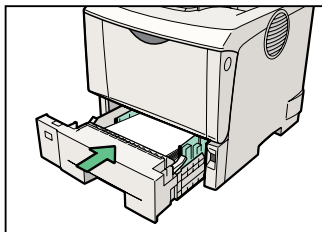

- 3** 前カバーを一度開けて、閉めます。

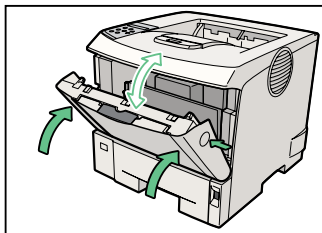

↓ 補足

- 前カバーの開閉を行わないとエラーは解除されません。

# 「ヨウシミスフィード ホンタイナイブ」の場合

「ヨウシミスフィード ホンタイナイブ」が表示されたときの対処方法について説明します。本体内部からつまった用紙を取り除いてください。

★重要

- つまった用紙を勢よく引っ張ると用紙がやぶれ、本機内部に紙片が残る可能性があります。
- 手差しトレイ（マルチ）から印刷しているときに「ヨウシミスフィード ホンタイナイブ」が表示されたときは、手差しトレイ（マルチ）にセットしてある用紙を取り除いて、手差しトレイ（マルチ）を閉めてから前カバーを開閉させてください。

- 1** 前カバーオープンボタンを押して前カバーを開けます。

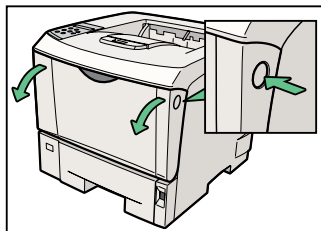

BMU0126

- 2** トナーカートリッジの取っ手を持ち、少し持ち上げながら手前に引き抜きます。

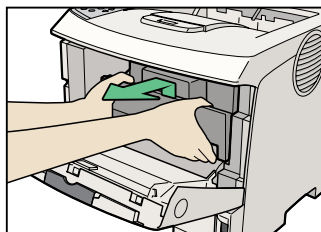

BMU0135

↓補足

- トナーカートリッジを置くときは、机などの平らで突起物などのない場所を選んでください。
- トナーカートリッジは、斜めに立て掛けたり逆さまにしないでください。

- 3** トナーが手に付着しないようにガイド板を上げて①、用紙の両端を持って内部からつまった用紙を取り除きます②。

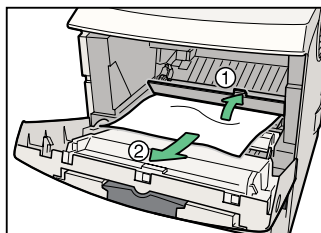

BMU0015

- 4 トナーカートリッジの取っ手を持ち、プリンター内部に押し込みます。

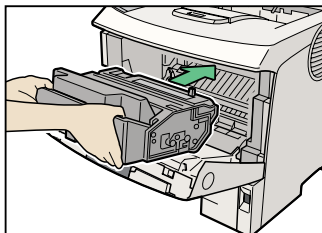

- 5 奥に突き当たったところで、トナーカートリッジを押し下げます。

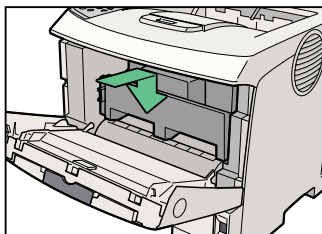

- 6 前カバーを閉めます。

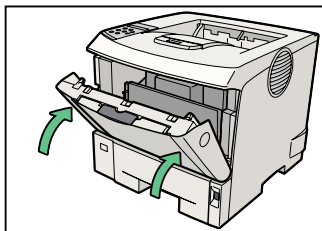

# 「ヨウシミスフィード ホンタイハイシグチ」の場合

「ヨウシミスフィード ホンタイハイシグチ」が表示されたときの対処方法について説明します。排紙口用の紙を取り除いてください。

## ⚠ 注意



- 機械内部には高温の部分があります。「高温注意」のラベルの貼ってある周辺には触れないでください。やけどの原因になります。



- 定着ユニットは高温になります。定着ユニットを取り外す際は、後ろカバーを開けてから（両面ユニットを引き出してから）1 時間以上待ち、定着ユニットが常温になってから行ってください。やけどの原因になります。

## ★重要

- つまった用紙を勢よく引っ張ると用紙がやぶれ、本機内部に紙片が残る可能性がありますので、ゆっくり引き抜いてください。

# 2

## 1 排紙口カバーを開けます。

「OPEN」の矢印の方向（手前）に引き上げると開きます。

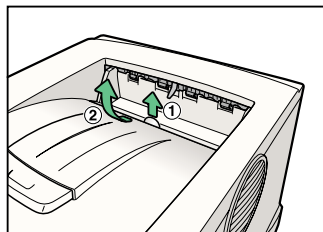

BMJ0625

## 2 用紙を取り除きます。

用紙は無理に引き抜かないでください。つまった用紙を取り除けた場合は、手順 13に進みます。

つまった用紙が取り除けない場合や見当たらない場合は、排紙口カバーを開いたまま、用紙を背面から取り除きます。

両面印刷ユニットを取り付けている場合は、手順 4 へ進んでください。

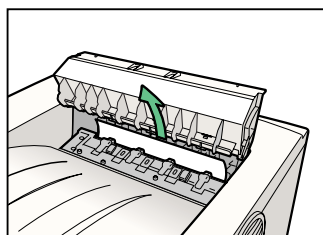

BMJ0633

**3** 本機の後ろカバーを開け、後ろカバーを水平方向に取り外します。

手順 6 へ進んでください。

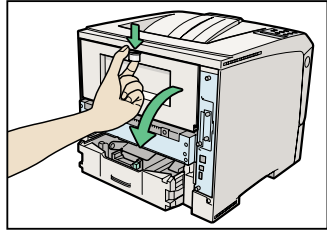

BMUJ0345

**4** 両面印刷ユニットを取り付けている場合は、両面印刷ユニット側面のレバーを押し下げ①、両面印刷ユニットを止まる位置まで引き出します②。

両面印刷ユニットを引き出すときは、電源コードやインターフェースケーブルが抜けないように注意してください。

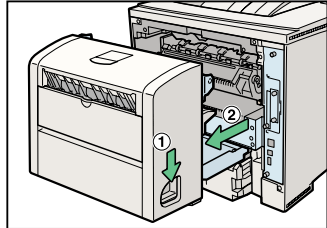

BMUJ0775

**5** 両面印刷ユニット底板のレバーを押し下げて① 両面印刷ユニットを本機から引き抜きます②。

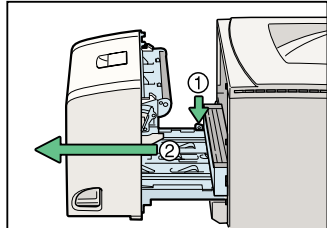

BMUJ0785

**6** 定着ユニット固定レバーを上げてロックを解除します。

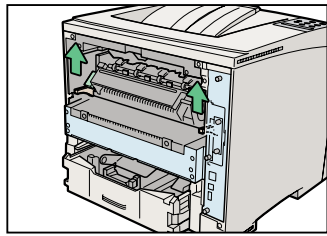

BMUJ0705

# 「ヨウシミスフィード ホンタイハイシグチ」の場合 (つづき)

**7** 定着ユニットを取り出します。

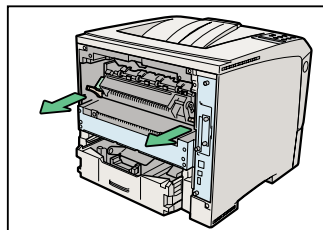

**8** カバーを開いて、つまっている用紙を取り除きます。

用紙を取り除いた後、カバーを閉めます。

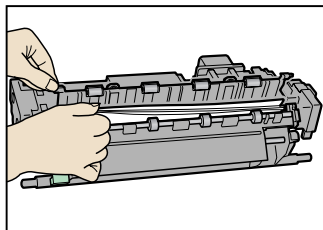

★重要

- 定着ユニットの金属部は高温ですので触らないでください。やけどの原因になります。

**9** 定着ユニットをプリンター内部にセットします。

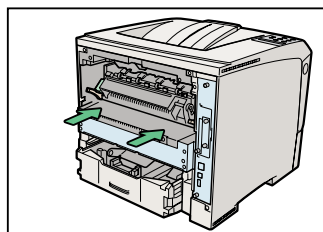

**10** 定着ユニット固定レバーをカチッと音がするまで、押し下げます。

両面印刷ユニットを取り付けている場合は、手順 13 へ進んでください。

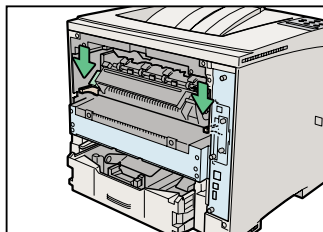

- 11** プリンター内部に沿わせて、後ろカバーを水平方向にセットします。

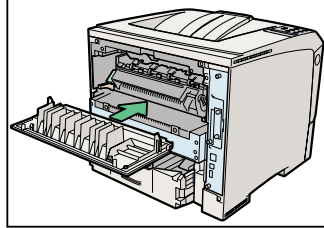

- 12** 本機の後ろカバーを閉めます。

手順 14へ進んでください。

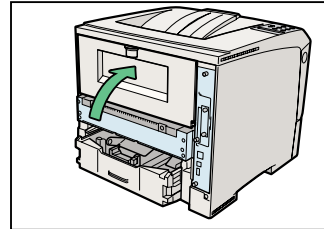

- 13** 両面印刷ユニットを本機背面のレールに差し込み、しっかりと本機に押し込みます。

インターフェースケーブルを挟まないように注意してください。

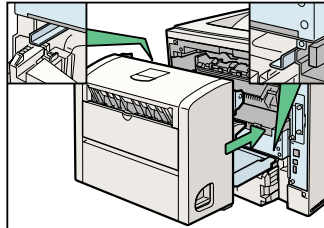

- 14** 排紙口カバーをカチッと音がするまで押し戻します。

つまった用紙が見当たらないときや、エラーメッセージが消えないときは、本体内部に用紙が残っている可能性があります。本体内部につまんだ紙がないか確認してください。

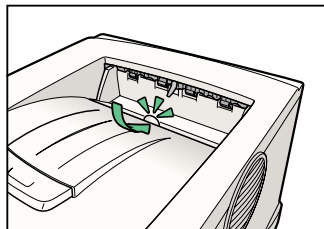

## 「ヨウシミスフィード リョウメンユニット (ウシロ)」の場合

「ヨウシミスフィード リョウメンユニット (ウシロ)」が表示されたときの対処方法について説明します。両面印刷ユニットにつまった用紙を取り除いてください。

### ⚠ 注意



- 機械内部には高温の部分があります。「高温注意」のラベルの貼ってある周辺には触れないでください。やけどの原因になります。

### ★重要

- つまった用紙を勢いよく引っ張ると用紙がやぶれ、本機内部に紙片が残る可能性がありますので、ゆっくり引き抜いてください。
- A5□の用紙については、両面印刷ユニットを引き出しても用紙が取り除けないことがあります。この場合は反対側の本体給紙トレイを引き抜いて、用紙を取り除いてください。

2

### 1 両面印刷ユニット後ろカバーを開けます。

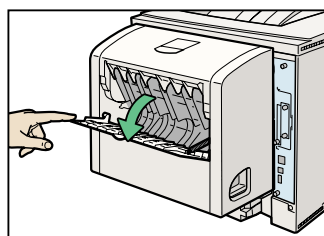

### 2 両面印刷ユニット後ろカバーの内部につまっている用紙を取り除きます。

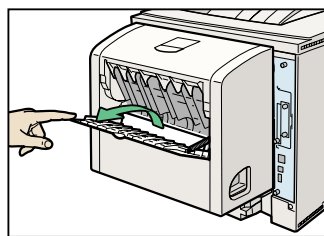

### 3 両面印刷ユニット後ろカバーを閉めます。

### 4 レバーを引き上げて①、両面印刷ユニットカバーを開けます②。

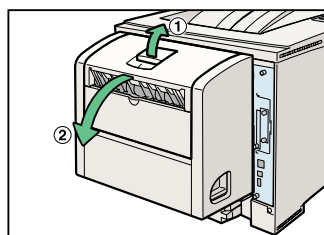



## 5 両面印刷ユニットカバーの内部につまっている用紙を取り除きます。

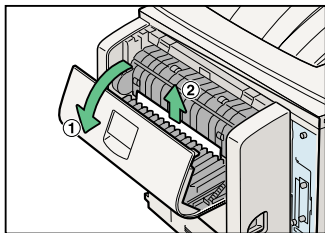

## 6 両面印刷ユニットカバーを閉めます。

つまった用紙をすべて取り除けた場合は、エラーメッセージの表示が消えます。エラーメッセージの表示が消えない場合は、次の手順へ進んでください。

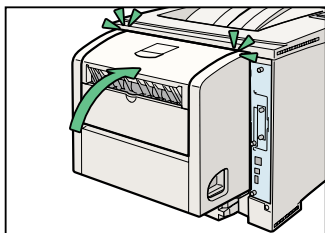

## 7 両面印刷ユニット側面のレバーを押し下げ①、両面印刷ユニットを止まる位置まで引き出します②。

両面印刷ユニットを引き出すときは、電源コードやインターフェースケーブルが抜けないように注意してください。

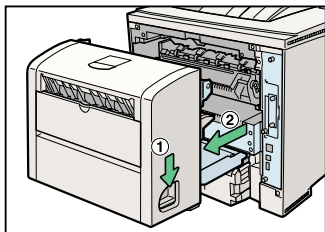

## 8 ガイド板を起こして用紙を取り除きます。

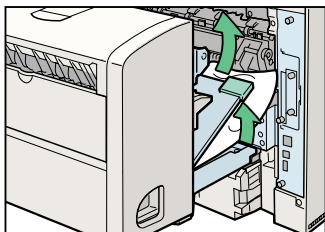

## 9 両面印刷ユニットを本機にしっかりと押し込みます。

エラーメッセージが消えない場合は、本体内部に用紙が残っている可能性があります。本体内部につまった紙がないか確認してください。インターフェースケーブルを挟まないように注意してください。

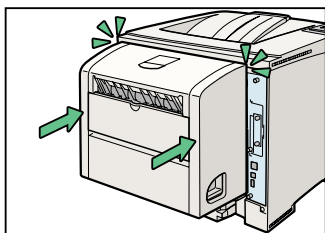

# 困ったときには

★重要

- 「困ったときには」でのチェックが終わったら、プリンターの動作確認やパソコンとの接続確認としてテスト印刷を行ってください。プリンターの動作確認のためのテスト印刷については、『ソフトウェアガイド』④「テスト印刷をする」を参照してください。パソコンとの接続確認のためのテスト印刷は、プリンタードライバーから行います。

目参照

- 困ったときの対処方法については、『ハードウェアガイド』④「印刷がはじまらないとき」「思いどおりに印刷できないとき」、またはプリンタードライバーのヘルプを参照してください。

## 思いどおりに印刷できないとき

何度も用紙が詰まったり、印刷結果がかすれていたり・・・思いどおりに印刷できないときは、以下の原因が考えられます。該当項目を参照してください。

### □ 用紙が正しくセットされていますか？

- トレイに正しく用紙がセットされていないと紙づまりの原因になります。
- セットした用紙と操作部の設定が合っていないと用紙の裏面が汚れたり、紙づまりの原因になります。

→P.25「用紙をセットするとき」、または『ハードウェアガイド』④「用紙をセットする」を参照してください。

### □ プリンターが汚れていませんか？

- 印刷面が部分的にかすれる（白ヌケする）場合は、レジストローラー周辺を清掃してください。
- 用紙が一度に何枚も送られる場合は、フリクションパッドを清掃してください。

→『ハードウェアガイド』④「清掃」を参照してください。

### □ プリンタードライバーは最新のバージョンですか？

- プリンタードライバーを最新にバージョンアップすることで、トラブルを解決できる場合があります。最新のプリンタードライバーにバージョンアップするときは、新しいプリンタードライバーを入手して、古いプリンタードライバーを削除してからインストールしてください。最新のプリンタードライバーは、インターネットの日立製作所ホームページから入手できます。http://prinfinajp

### □ トナーカートリッジに衝撃を与えたり、振ってはいませんか？

- トナーシールを引き抜いた後でトナーカートリッジに衝撃を与えると、印刷面に汚れが出たり、トナーこぼれや故障の原因になります。誤ってトナーカートリッジを振ってしまったときは、印刷面に汚れが出なくなるまで（50枚程度）印刷を繰り返してください。

レジストローラー

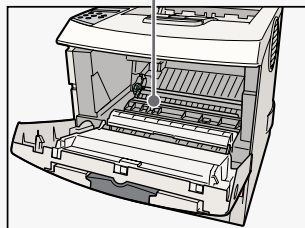

BM17015

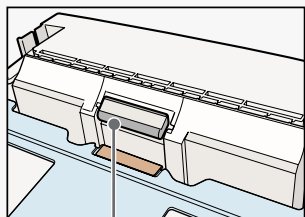

BM10015

フリクションパッド

# 使用できる用紙の種類とサイズ

## 本体給紙トレイ【トレイ1】

用紙の種類	セットできる用紙サイズ
普通紙 再生紙 特殊紙 色紙 レターヘッド付き用紙 ラベル紙 + Custom1～8	用紙サイズダイヤルで設定できる用紙サイズ <ul style="list-style-type: none"> <li>• 定型サイズ：A4☑、B5☑、A5☑</li> <li>• 海外向けサイズ：Legal☑、Letter☑、5<sup>1</sup>/<sub>2</sub> × 8<sup>1</sup>/<sub>2</sub>☑</li> </ul> 用紙サイズダイヤルを「✳」に合わせ、操作部での設定を必要とする用紙サイズ <ul style="list-style-type: none"> <li>• 定型サイズ：A5☑、A6☑</li> <li>• 海外向けサイズ：5<sup>1</sup>/<sub>2</sub> × 8<sup>1</sup>/<sub>2</sub>☑</li> <li>• 不定形サイズ（カスタム）：幅 140～216mm、長さ 140～356mm</li> </ul>

## 250枚増設トレイ【トレイ2】【トレイ3】

用紙の種類	セットできる用紙サイズ
普通紙 再生紙 特殊紙 色紙 レターヘッド付き用紙 ラベル紙 + Custom1～8	用紙サイズダイヤルで設定できる用紙サイズ <ul style="list-style-type: none"> <li>• 定型サイズ：A4☑、B5☑、A5☑</li> <li>• 海外向けサイズ：Letter☑、5<sup>1</sup>/<sub>2</sub> × 8<sup>1</sup>/<sub>2</sub>☑</li> </ul> 用紙サイズダイヤルを「✳」に合わせ、操作部での設定を必要とする用紙サイズ <ul style="list-style-type: none"> <li>• 不定形サイズ（カスタム）：幅 140～216mm、長さ 210～297mm</li> </ul>

## 500枚増設トレイ【トレイ2】【トレイ3】

用紙の種類	セットできる用紙サイズ
普通紙 再生紙 特殊紙 色紙 レターヘッド付き用紙 ラベル紙 + Custom1～8	用紙サイズダイヤルで設定できる用紙サイズ <ul style="list-style-type: none"> <li>• 定型サイズ：A4☑、B5☑、A5☑</li> <li>• 海外向けサイズ：Legal☑、Letter☑、5<sup>1</sup>/<sub>2</sub> × 8<sup>1</sup>/<sub>2</sub>☑</li> </ul> 用紙サイズダイヤルを「✳」に合わせ、操作部での設定を必要とする用紙サイズ <ul style="list-style-type: none"> <li>• 不定形サイズ（カスタム）：幅 140～216mm、長さ 160～356mm</li> </ul>

## 手差しトレイ（マルチ）

用紙の種類	セットできる用紙サイズ
普通紙 再生紙 特殊紙 色紙 レターヘッド付き用紙 ラベル紙 OHP フィルム 厚紙 封筒 + Custom1～8	<ul style="list-style-type: none"> <li>• 定型サイズ：A4☑、B5☑、A5☑☑、B6☑、A6☑</li> <li>• 海外向けサイズ：Legal☑、Letter☑、5<sup>1</sup>/<sub>2</sub> × 8<sup>1</sup>/<sub>2</sub>☑☑</li> <li>• 不定形サイズ：幅 64～216mm、長さ 140～900mm</li> <li>• 郵便ハガキ（ハガキ）☑</li> <li>• 往復ハガキ（Cd）☑☑</li> <li>• 封筒：長形3号（フウトウ チョウ3）☑ 洋長3号（フウトウ ヨウチョウ3）☑</li> </ul>

# 給紙トレイに用紙をセットする

給紙トレイ、増設給紙トレイへの用紙のセット方法について説明します。給紙トレイと増設給紙トレイへの用紙のセット方法は同じです。ここではトレイ 1 を例に説明します。

★重要

- セットする用紙の量は、給紙トレイ内に示された上限表示を超えないようにしてください。紙ぶまりの原因になることがあります。
- 1つのトレイに異なる種類の用紙を混在させないでください。
- 印刷中に前カバーや手差しトレイ（マルチ）の開閉、給紙トレイの引き出しを行わないでください。
- 給紙トレイを勢いよく入れると、給紙トレイの給紙ガイドがずれることがあります。給紙トレイはゆっくり入れてください。

**1** 給紙トレイを止まる位置までゆっくりと引き出します。

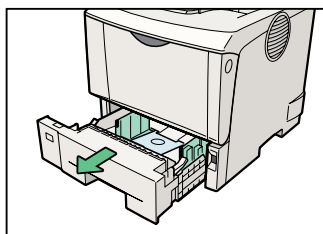

**2** 前面を持ち上げて引き抜きます。

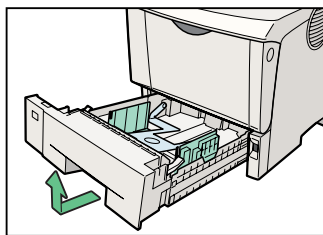

**3** 用紙をセットする前に、用紙をよくさばきます。

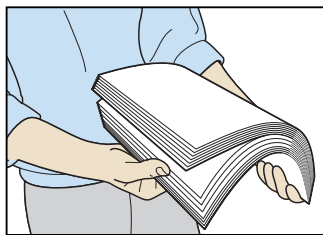

**4** 用紙ガイドの緑色のクリップをつまみながら、用紙ガイドを広げます。

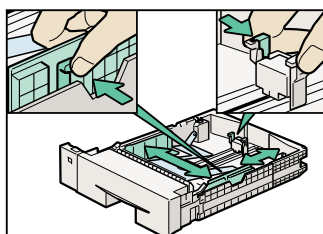

## 5 印刷する面を下にして用紙をセットします。

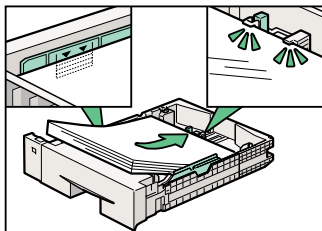

BMUJ0165

## 6 用紙ガイドの緑色のクリップをつまみながら、セットした用紙サイズに合わせます。

用紙と用紙ガイドの間にすき間がないことを確認してください。すき間がある場合は、用紙ガイドを操作して調整してください。

用紙ガイドを用紙にきつく押し当てすぎると、給紙がうまくいかない原因になるので注意してください。

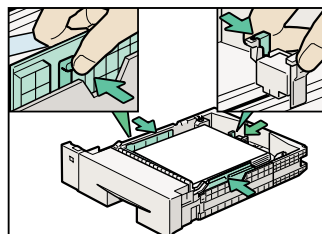

BMT0165

## 7 前面を持ち上げるようにして給紙トレイを差し込み、奥までゆっくと押し込みます。

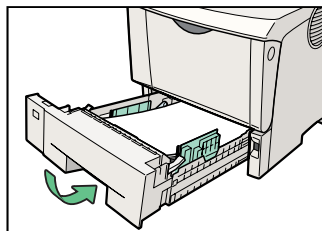

BMUJ0205

### 目 参照

- 給紙トレイにセットできる用紙については、P.25「使用できる用紙の種類とサイズ」を参照してください。
- A4□以上の用紙のセット方法については、『ハードウェアガイド』④「用紙サイズを変更する」を参照してください。
- 用紙サイズダイヤルにないサイズ of 用紙や不定形サイズの用紙、用紙種類の設定については『ハードウェアガイド』④「用紙サイズダイヤルにないサイズの用紙をセットする」、「不定形サイズの用紙をセットする」、「用紙種類を設定する」を参照してください。

# 手差しトレイ (マルチ) に用紙をセットする

手差しトレイ (マルチ) には、普通紙以外に郵便はがきやA4□より長い用紙など、給紙トレイにセットできない用紙をセットすることができます。

★重要

- セットした用紙がサイドガイドのつめの下に収められていることを確認してください。
- A4□以上の長さの用紙は1枚ずつセットし、正しく用紙が送られるように手で持って支えてください。また、用紙の厚さや紙幅により用紙の送られ方や画質が異なりますので、事前にご使用になる用紙で印刷結果を確認してください。

- 1** 手差しトレイ (マルチ) の上部を押し  
て開けます。

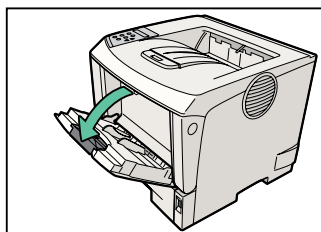

BMJ0033

- 2** サイドガイドを広げ、印刷面を上にし  
て用紙が突き当たるまで差し込みます。

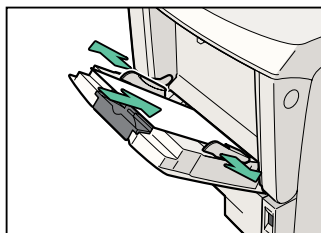

BMJ0045

- 3** サイドガイドを用紙に押し当てます。

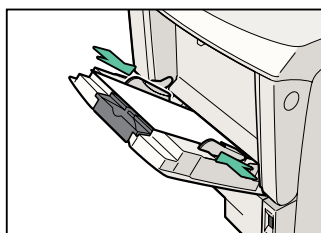

BMJ0065

#### 4 操作部の【メニュー】キーを押します。

メニュー画面が表示されます。

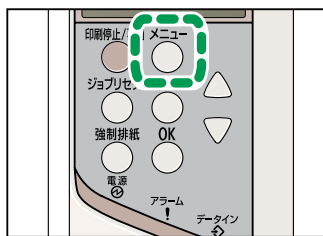

#### 5 【▼】【▲】キーを押して【ヨウシセッテイ】を表示させ、【OK】キーを押します。

用紙設定画面が表示されます。

<メニュー>  
ヨウシセッテイ

#### 6 【▼】【▲】キーを押して【1. テサシ ヨウシサイズ】を表示させ、【OK】キーを押します。

手差しトレイ（マルチ）の用紙サイズの選択画面が表示されます。

<ヨウシセッテイ>  
1. テサシ ヨウシサイズ

#### 7 【▼】【▲】キーを押して、セットした用紙サイズとセット方向の組み合わせを表示させ、【OK】キーを押します。

設定が確定し、約2秒後に用紙設定画面に戻ります。

<テサシ ヨウシサイズ>  
\* B 6 タテ

#### 8 【メニュー】キーを押します。

通常の画面に戻ります。

インサツデキマス  
R P C S

#### 目 参照

- 手差しトレイにセットできる用紙については、P.25「使用できる用紙の種類とサイズ」を参照してください。
- 不定形サイズの用紙や用紙種類の設定については、『ハードウェアガイド』④「不定形サイズの用紙をセットする」、「用紙種類を設定する」を参照してください。

# 普通紙以外の用紙について

本機は普通紙以外に、さまざまな種類の用紙が使えます。ここでは、封筒、郵便ハガキ、ラベル紙、OHP フィルムについて説明します。

## 封筒

- 操作部では [ヨウシユルイ] を [フウトウ] に設定。
- 手差しトレイで給紙可。両面印刷不可。
- 印刷面を上にしてセットしてください。
- 和封筒を手差しトレイ (マルチ) にセットする場合は、印刷面を上にしてセットしてください。開いた状態のフラップ (ふた) は、セット方向の反対側になります。印刷するときは、プリンタードライバーの [その他] タブを選択し、[180度回転] にチェックを入れて印刷してください。
- 洋封筒を印刷するときの印刷面の方向は、和封筒と同様のセット方向になります。フラップ (ふた) は閉じた状態で右側にくるようにセットしてください。
- 封筒の種類や環境によっては、シワが発生するなど、正しく印刷されないことがあります。その場合は、封筒をセットするトレイやセット方向を変更してお試しください。

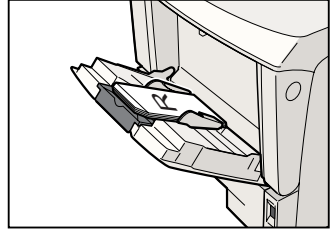

BMT4105

## 郵便ハガキ

- 操作部では [ヨウシユルイ] を [アツガミ] に設定。
- プリンタードライバーの設定では [原稿サイズ] で [郵便ハガキ] または [往復ハガキ] を選択します。自動で最適な用紙種類が選択されます。
- 手差しトレイで給紙可。両面印刷不可。
- 印刷面を上にしてセットしてください。
- インクジェットプリンター専用はがき、私製はがき (絵はがきなどの厚いはがき、絵入りはがきなど裏書き防止用の粉のついてはがき、他のプリンターで一度印刷したはがき、表面加工されているはがき、表面に凹凸のあるはがき) は使用しないでください。故障の原因になります。
- はがきをセットするときは、はがきをさばいて端をそろえてください。
- はがきを何枚も印刷すると、大量の紙粉が内部付着します。こまめな清掃を手掛けてください。
- 絵入りのはがきなどを給紙すると、絵柄裏書き防止用の粉が給紙ローラーに付着し、給紙できなくなる場合があります。

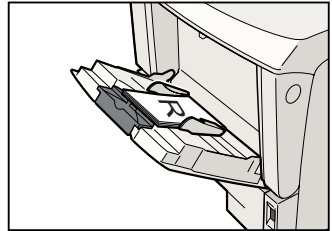

BMT4095

# 4

## ラベル紙

- すべてのトレイで給紙可。両面印刷不可。
- 弊社推奨のラベル紙を使用してください。
- 複数の用紙が重なって送られないように、用紙をバラバラとさばいてからセットしてください。重なって送られる場合は、1枚ずつセットしてください。

## OHP フィルム

- 手差しトレイで給紙可。両面印刷不可。
- 弊社推奨のOHP フィルムを使用してください。
- 推奨以外のOHP フィルムを使用すると、定着ユニットに用紙が巻き付くことがあり、故障の原因になります。
- OHP フィルムは、1枚ずつセットしてください。
- OHP フィルムをセットするときは、裏表を誤らないように注意してください。故障の原因となります。
- OHP フィルムに印刷するときは、出てきたOHP フィルムを1枚ずつ取り除いてください。

### 目 参照

- 用紙に関する注意や保管、使用できない用紙については、『ハードウェアガイド』⑥「用紙に関する注意」を参照してください。
- 用紙のセット方法や用紙の種類、不定形サイズの設定については、『ハードウェアガイド』⑤「用紙をセットするとき」を参照してください。
- 各種用紙の情報については、『ハードウェアガイド』(⑥)「消耗品一覧」を確認してください。



# トナーカートリッジを交換する

## ⚠ 警告



・トナー(使用済みトナーを含む)または、トナーの入った容器を火中に投入しないでください。トナー粉がはねて、やけどの原因になります。



・トナー(使用済みトナーを含む)または、トナーの入った容器は、火気のある場所に保管しないでください。引火して、やけどや火災の原因になります。



・本製品に使用しているポリ袋・手袋などを乳幼児の近くに放置しないでください。口や鼻をふさぎ、窒息する恐れがあります。

## ⚠ 注意



- ・トナー(使用済みトナーを含む)または、トナーの入った容器は、子供の手に触れないようにしてください。もし子供が誤ってトナーを飲み込んだ場合は、直ちに医師の診断を受けてください。
- ・トナー(使用済みトナーを含む)を吸い込んだ場合は、多量の水でうがいをし、空気の新鮮な場所に移動してください。必要に応じて医師の診断を受けてください。
- ・トナー(使用済みトナーを含む)が目に入った場合は、直ちに大量の水で洗浄してください。必要に応じて医師の診断を受けてください。
- ・トナー(使用済みトナーを含む)を飲み込んだ場合は、胃の内容物を大量の水で希釈してください。必要に応じて医師の診断を受けてください。
- ・紙づまりの処置やトナー(使用済みトナーを含む)を補給または交換するときは、トナーで衣服や手などを汚さないように注意してください。トナーが手などの皮膚についた場合は、石鹸水でよく洗い流してください。
- ・衣服についた場合は、冷で洗い流してください。温水で洗うなど加熱するとトナーが布に染み付き、汚れが取れなくなることがあります。
- ・使用済みトナーは、トナー粉が飛び散らないように袋に入れて保管してください。

操作部に次のメッセージが表示されたときは、トナーカートリッジの寿命が近づいています。新しいトナーカートリッジを用意してください。

次のメッセージが表示されてからトナー交換メッセージが表示されるまでの印刷可能枚数の目安は 200 枚です。

カートリッジ ヨウイ

操作部に次のメッセージが表示されたときは、印刷を続行することはできませんが、印刷結果は保証いたしかねます。印刷面にかすれ、スジ、汚れが発生する場合は、新しいトナーカートリッジに交換してください。

カートリッジ コウカン

また、次のメッセージが表示されたときは、印刷が停止します。トナーがなくなったか、トナーカートリッジの寿命によって機器本体の故障原因になる可能性があるため、新しいトナーカートリッジに交換してください。

カートリッジヲ  
コウカンシテクダサイ

# トナーカートリッジを交換する (つづき)

- 1** 前カバーオープンボタンを押して前カバーを開けます。

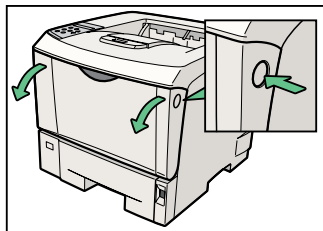

- 2** トナーカートリッジの取っ手を持ち、少し持ち上げながら手前に引き抜きます。

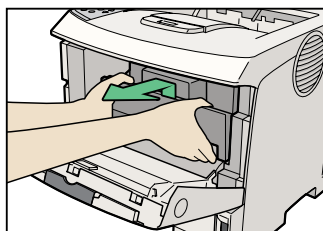

- 3** 金属製のレジストローラーの位置を目安に、水を固く絞った布でレジストローラー周辺の紙粉を拭きとります。アルコールや洗剤などは使用しないでください。

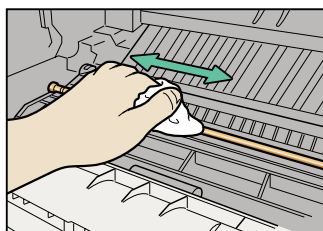

- 4** 新しいトナーカートリッジを梱包箱から取り出します。

- 5** トナーカートリッジを水平な場所に置き、片手を添えながらトナーシールを2本水平に引き抜きます。

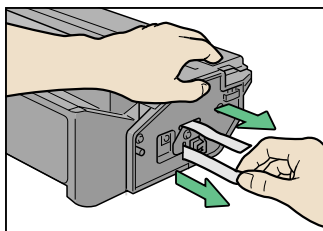

★重要

- トナーシールを引き抜かないで使用すると故障の原因になります。必ずトナーシールを2本とも引き抜いてから使用してください。
- トナーカートリッジを振ったり、衝撃を与えたりしないでください。印刷面の汚れや、トナーこぼれ、故障の原因になります。
- 手や衣服を汚さないように注意してください。

- 6** トナーカートリッジの取っ手を持ち、プリンター内部に押し込みます。

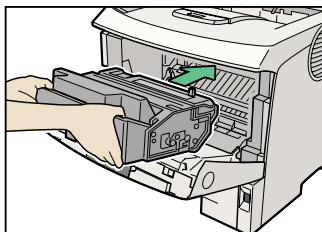

- 7** 奥に突き当たったところで、トナーカートリッジを押し下げます。

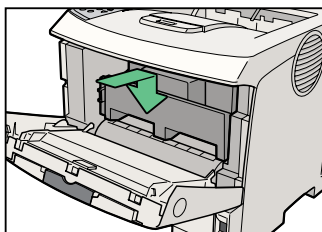

- 8** 前カバーを閉めます。

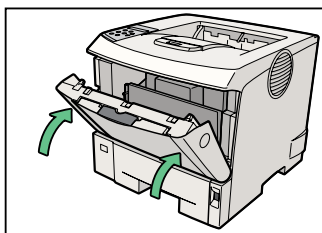

## 有償メンテナンスキットを交換するとき

操作部に次のメッセージが表示されたときは、有償メンテナンスキット（フリクションパッド、給紙コロ、転写ローラー、定着ユニット）の交換時期です。保守会社に連絡してください。

メンテキット レンラク

# 消耗品のご購入について

消耗品のご購入については、本機をお買い上げの販売店へご連絡ください。または、インターネットで簡単にご注文できる、便利な Prinfina-M@ll をご利用ください。

<https://mall.rps.ricoh.co.jp/>

## 消耗品一覧

商品名	商品コード	印刷可能ページ数
トナーカートリッジ 6K	PC-PZ32401A	約 6,000 ページ
トナーカートリッジ 12K	PC-PZ32401B	約 12,000 ページ

### ↓ 補足

- トナーカートリッジの印刷可能ページ数は、A4 サイズで「ISO/IEC 19752」に準拠し、印字濃度が工場出荷初期設定値の場合です。「ISO/IEC 19752」とは、国際標準化機構 (International Organization for Standardization) より発行された「印字可能枚数の測定方法」に関する国際標準です。
- トナーカートリッジの寿命は、トナーの残量およびカートリッジ部品の消耗度合いで決まります。実際の印刷可能ページ数は、印刷する用紙の種類・サイズ、セット方向、印刷内容、一度に印刷する枚数、環境条件によって異なります。トナーカートリッジは使用期間によっても劣化するため、上記目安より早く交換が必要になる場合があります。
- トナーカートリッジ (消耗品) は保証対象外です。ただし、ご購入になった時点で不具合があった場合は購入された販売店までご連絡ください。

## 使用済みカートリッジの回収について

弊社では、環境保全を優先課題の一つとし、使用済み製品の回収・リサイクルを積極的に行っております。複数の回収方法を用意しておりますので、回収にご協力ください。なお、回収方法の詳細は下記のホームページをご覧ください。

<https://mall.rps.ricoh.co.jp/>

# 主なメッセージ一覧

操作部の画面にエラーメッセージが表示されたときは、以下の表を参考にして対処してください。ここでは主なエラーメッセージについて説明しています。その他のエラーメッセージについては、『ハードウェアガイド』④「困ったときには」を参照してください。

↓ 補足

- 「エラーコードが表示されるメッセージ」(P.39) は、システム設定メニューの「エラーヒヨウジセット」を「スベテヒヨウジ」に設定すると、画面に表示されるようになります。
- 省エネモード中にエラーが発生した場合は、エラーメッセージは表示されません。
- エラーメッセージが表示されたまま省エネモードに移行すると、エラーの対処を行ってもメッセージは消えません。その場合は操作部のいずれかのボタンを押して、省エネモードを解除してください。

目 参照

- 『ハードウェアガイド』④「困ったときには」を参照してください。

本機の状態を表示しているメッセージについて説明します。

メッセージ / 交互表示されるメッセージ		原因・対処方法・参照先
A行	インサツデータマチ	データ待ちの状態です。
	オフライン	印刷を実行するときは、[印刷停止/再開]キーを押して、オンライン状態にしてください。
	オマチクダサイ	準備中またはトナー補給中です。「インサツデキマス」と表示されるまでお待ちください。
カ行	カートリッジ コウカン	トナーカートリッジが寿命になりました。印刷面にかすれ、スジ、汚れ等が出たときは、新しいトナーカートリッジに交換してください。詳しくは、P.31「トナーカートリッジを交換する」を参照してください。
	カートリッジ ヨウイ	トナーカートリッジの寿命に近づいています。新しいトナーカートリッジを用意してください。

## エラーコードが表示されないメッセージ (50音順)

メッセージ / 交互表示されるメッセージ		原因・対処方法・参照先
カ行	カートリッジラ コウカンシテクダサイ	トナーカートリッジは使用できません。新しいトナーカートリッジに交換してください。詳しくは、P.31「トナーカートリッジを交換する」を参照してください。
	キョウセイインサツマタハ ジョブリセットシテクダサイ / (用紙サイズ) (用紙種類)	自動選択の対象となるトレイ# (1～3、テサシ) に、プリンタードライバーや操作部で指定した用紙サイズ、用紙種類と一致するトレイがありません。任意のトレイを選び、指定した用紙をセットします。操作部または用紙サイズダイヤルで用紙サイズ、用紙種類を合わせます。給紙トレイを変更して印刷する場合は[強制排紙] キーを、送信データを取り消すときは [ジョブリセット] キーを押してください。
サ行	サービスコール EC デンゲン サイトウニュウ / ナオラナイバアイハ レンラクシテクダサイ	本機の内部で通信エラーが発生しています。電源を入れ直してください。それでも同じメッセージが表示されるときは、保守会社に連絡してください。
	サービスコール XXX-X デンゲン サイトウニュウ / ナオラナイバアイハ レンラクシテクダサイ	故障しています。電源を入れ直してください。それでも同じメッセージが表示されるときは、保守会社に連絡してください。その際、エラーコード (XXX-Xの部分) も連絡してください。
	ジョブリセットチュウ	印刷ジョブをリセット中です。「インサツデキマス」と表示されるまでお待ちください。

メッセージ / 交互表示されるメッセージ	原因・対処方法・参照先
<p>タ行</p> <p>トレイ# / サイズヲヘンコウ (マタハ キョウセイインサツ) / (用紙サイズ) (用紙種類)</p>	<p>表示されたトレイ# (1~3、テサシ) の用紙サイズが、プリンタードライバーや操作部で指定したサイズと異なります。表示されたトレイに必要なサイズの用紙をセットした上で、操作部または用紙サイズダイヤルで用紙サイズを設定し直してください。その後、印刷が始まります。給紙トレイを変更して印刷する場合は、「強制排紙」キーを、送信データを取り消すときは「ジョプリセット」キーを押してください。</p>
<p>トレイ# / セツテイヘンコウ (マタハ キョウセイインサツ) / (用紙サイズ) (用紙種類)</p>	<p>表示されたトレイ# (1~3、テサシ) の用紙のサイズまたは種類が、プリンタードライバーや操作部で指定した用紙のサイズまたは種類と異なります。表示されたトレイに必要なサイズと種類の用紙をセットした上で、操作部または用紙サイズダイヤルで用紙サイズまたは用紙種類を設定してください。その後、印刷が始まります。給紙トレイを変更して印刷する場合は[強制排紙]キーを、送信データを取り消すときは[ジョプリセット]キーを押してください。</p>
<p>ハ行</p> <p>ブンショガアリマセン</p>	<p>試し印刷または機密印刷の対象となるファイルがありません。試し印刷または機密印刷の対象となるファイルを確認してください。</p>
<p>マ行</p> <p>メンテキット レンラク</p>	<p>有償メンテナンスキット (フリクションパッド、給紙コロ、転写ローラー、定着ユニット) の交換時期です。保守会社に連絡してください。</p>

# エラーコードが表示されないメッセージ(50音順)(つづき)

メッセージ / 交互表示されるメッセージ		原因・対処方法・参照先
ヤ行	ヨウシガアリマセン	指定したトレイに用紙をセットしてください。詳しくは、P.25「用紙をセットするとき」を参照してください。
	ヨウシサイズガチガイマス キョウセイハイシキー / (用紙サイズ) (用紙種類) ↓ ヨウシヲ セットシナオシテ OK キーヲ オシテクダサイ / (用紙サイズ) (用紙種類)	用紙サイズダイヤルの設定と実際に通紙した用紙サイズが一致していません。(給紙方向の長さに±50mm以上の差がある場合、エラーの発生した紙の排紙後に表示されます。) エラーと表示された給紙トレイの給紙サイズと用紙サイズダイヤルの設定が一致するように合わせてください。その後、[OK] キーを押すと、印刷が始まりません。
	ヨウシミスフィード キュウシトレイ / キュウシトレイヲヒキダシテ ヨウシヲトリノゾイテクダサイ	本体の給紙部で紙づまり、または用紙の不送りが発生しました。本体給紙トレイを引き出して用紙を取り除いた後、前カバーを開閉してください。
	ヨウシミスフィード ホンタイナイブ / マエカバーヲアケテ ヨウシヲトリノゾイテクダサイ	プリンター本体の内部、または手差しトレイ(マルチ)で紙づまりが発生しました。前カバーを開けてトナーカートリッジをいったん取りだし、用紙を取り除いてください。または、手差しトレイ(マルチ)にセットしてある用紙を一度取り除いて、手差しトレイ(マルチ)を閉めてから前カバーを開閉させてください。
	ヨウシミスフィード ホンタイハイシグチ / ハイシグチカバーヲアケテ ヨウシヲトリノゾイテクダサイ	プリンター本体の排紙部で紙づまりが発生しました。排紙口カバーを開けて、用紙を取り除いてください。
	ヨウシミスフィード リョウメンユニット(ウシロ) / リョウメンユニットカバーヲアケテ ヨウシヲトリノゾイテクダサイ	両面印刷ユニットで紙づまりが発生しました。両面印刷ユニットのカバーを開けて用紙を取り除いてください。



# エラーコードが表示されるメッセージ(コード番号順)

メッセージ/交互表示されるメッセージ	原因・対処方法・参照先
86 : パラメーター	<p>RPCS プリンタードライバーで文法エラーが発生しました。プリンタードライバーが本機と整合していない可能性があります。プリンターの機種や、選択しているエミュレーションに合ったプリンタードライバーをお使いください。</p> <p>パソコンとプリンターの間で何か障害が発生している可能性があります。正しく接続されているか確認してください。</p>
87 : メモリーオーバー	<p>印刷する用紙サイズのためのメモリー領域がありません。SDRAM モジュールを増設するか、小さいサイズの用紙サイズを指定してください。</p> <p>SDRAM モジュールの増設については、『ハードウェアガイド』④「SDRAM モジュールを取り付ける」を参照してください。</p>
92/93 : メモリーオーバー	<p>メモリー領域が不足しています。SDRAM モジュールを増設するか、送信データを減らしてください。</p> <p>SDRAM モジュールの増設については、『ハードウェアガイド』④「SDRAM モジュールを取り付ける」を参照してください。</p>
A9 : ページエラー	<p>試し印刷、機密印刷でページオーバーが起きました。印刷するページ数を減らしてください。</p>
BF : リョウメンエラー	<p>メモリー不足のため、または両面印刷できない用紙サイズが指定されたため、両面印刷の指定が解除されました。SDRAM モジュールを増設するか、送信データを減らしてください。</p> <p>SDRAM モジュールの増設については、『ハードウェアガイド』④「SDRAM モジュールを取り付ける」を参照してください。</p> <p>用紙については、『ハードウェアガイド』④「用紙の種類ごとの注意」を参照してください。</p>

## エラーコードが表示されるメッセージ (50音順) (つづき)

メッセージ / 交互表示されるメッセージ	原因・対処方法・参照先
P1 : コマンドエラー	<p>RPCS のコマンドエラーが発生しました。電源を入れ直してください。それでも同じメッセージが表示される場合は、次のいずれかを確認してください。</p> <ul style="list-style-type: none"><li>• ホストとプリンターの間で正常に通信ができるか。</li><li>• 機種に合ったプリンタードライバーを使用しているか。</li><li>• プリンタードライバーのメモリーを正しく設定しているか。</li></ul>

# お問い合わせ先

## どうしても解決しないとき

主な対処策や操作部の画面を確認して対処されても症状が改善されない場合、まず本機の故障がソフトウェアのトラブルかを判断します。その上でそれぞれのお問い合わせ先へご連絡ください。

本体でのテストページができるか確認します。

## システム設定リストの印刷の仕方

システム設定リストの印刷方法については、『ソフトウェアガイド』④「テスト印刷をする」を参照してください。



## お問い合わせ先

### ■消耗品に関するお問い合わせ

弊社製品の消耗品ご注文は、インターネットショップまたは本機をお買い上げの販売店にご連絡ください。

- ・インターネットショップ Prinfinam@ll  
<https://mall.rps.rioh.co.jp/>

### ■操作方法、製品の仕様に関するお問い合わせ

- ・HITAC カスタマ・アンサ・センター (HCA センター)



## 0120-2580-12

- ご利用時間：9：00～12：00 / 13：00～17：00  
(土・日・祝日・弊社指定休日を除く)

<http://prinfinam.jp/>

### ■商標

・Microsoft<sup>®</sup>、Windows<sup>®</sup>、WindowsNT<sup>®</sup>、MS-DOS<sup>®</sup>、Windows Server<sup>®</sup>、Windows Vista<sup>®</sup> は、米国 Microsoft Corporation の米国及びその他の国における登録商標または商標です。

- ・その他の製品名、名称は各社の商標または登録商標です。

日立製作所は環境保全を経営の優先課題のひとつと考え、リサイクル推進にも注力しております。

本製品には、新品と同一の当社品質基準に適合した、リサイクル部品を使用している場合があります。

機械の改良変更等により、本書のイラストや記載事項とお客様の機械とが一部異なる場合がありますのでご了承ください。

### おことわり

1. 本書の内容に関しては、将来予告なしに変更することがあります。

2. 本製品（ハードウェア、ソフトウェア）および使用説明書（本書・付属説明書）を運用した結果の影響については、いっさい責任を負いかねますのでご了承ください。

3. 本書の一部または全部を無断で複写、複製、改変、引用、転載することはできません。

# HITACHI

## Prinfina LASER BX3240

# クイックガイド

目次

プリンターを安全にお使いいただくために

**1** 各部の紹介

**2** 用紙がつまったときの取り除きかた

**3** 困ったときには

**4** 用紙をセットするとき

**5** 消耗品の交換方法とご購入方法

**6** 主なメッセージ一覧

株式会社 日立製作所

情報・通信システム社 ITプラットフォーム事業本部

〒259-1392 神奈川県秦野市堀山下1番地

<http://prinfina.jp/>

Printed in Thailand

JA 2014年4月 M001-8551A



M0018551A