

## 1. 2 HA8000/RS220

(1)HA8000/RS220 AN1



HA8000/RS220 AN1  
(筐体色：黒)

HA8000/RS220 AN1 システム装置 機器仕様

項目名	RS220 AN1	
	RAID (2.5型 SAS) 型	RAID (2.5型 SAS) [ディスクレイアウトオプション: キャッシュバックアップ] 型
筐体タイプ	ラックタイプ [2U]	
CPU (周波数)	Intel®Xeon® プロセッサ E5-2637v3 (3.50GHz) / E5-2603v3 (1.60GHz) / E5-2620v3 (2.40GHz) / E5-2640v3 (2.60GHz) / E5-2660v3 (2.60GHz) / E5-2690v3 (2.60GHz) / E5-2697v3 (2.60GHz) / E5-2699v3 (2.30GHz)	
プロセッサ数 (コア数/スロット数)	最小1/最大2 (Intel®Xeon® プロセッサ E5-2637v3: 4/8, Intel®Xeon® プロセッサ E5-2603v3: 6/6, Intel®Xeon® プロセッサ E5-2620v3: 6/12, Intel®Xeon® プロセッサ E5-2640v3: 8/16, Intel®Xeon® プロセッサ E5-2660v3: 10/20, Intel®Xeon® プロセッサ E5-2690v3: 12/24, Intel®Xeon® プロセッサ E5-2697v3: 14/28, Intel®Xeon® プロセッサ E5-2699v3: 18/36)	
	キャッシュメモリー	1次/1CPU 2次/1CPU 3次/1CPU
チップセット	Intel 社製 C612	
システムバス (QPI) 周波数 *1	Intel®Xeon® プロセッサ E5-2603v3: 6.4GT/s, Intel®Xeon® プロセッサ E5-2620v3/E5-2640v3: 8.0GT/s, Intel®Xeon® プロセッサ E5-2637v3/E5-2660v3/E5-2690v3/E5-2697v3/E5-2699v3: 9.6GT/s	
メインメモリー	容量	最小: 8GB / 最大: 768GB [(384GB/CPU)x2]
	スロット数	24 [(12スロット/CPU)x2]
仕様	メモリー容量	8GB (4GBx2), 16GB (8GBx2), 32GB (16GBx2), 64GB (32GBx2) 4GB: DDR4 2133 Registered DIMM (ECC付き) 8GB/16GB: DDR4 2133 Registered DIMM (ECC付き, SDDC対応) 32GB: DDR4 2133 Load-Reduced DIMM (ECC付き, SDDC対応) Independent Mode対応, Mirroring Mode対応, Lock Step Mode対応, Sparring Mode対応
	仕様	Emulex Pilot3 [オプション] / 32MB
表示機能	7セグメント/VRAM 表示解像度 (表示色) *2 640x480ドット (1677万色), 800x600ドット (1677万色), 1024x768ドット (1677万色), 1280x1024ドット (1677万色)	
ハードディスク (本体内部)	最大容量	RAID 0: 28.8TB (1.8TBx16) *4 *5 RAID 5: 27.0TB (1.8TBx16) *4 *5
	オプション HDD 容量	HDD: 300GB, 450GB, 600GB, 1.2TB, 1.8TB (2.5型) / SSD: 200GB, 400GB, 800GB (2.5型)
	インターフェース	HDD: SAS 12Gbps, SSD (200GB): SATA 6Gbps, SSD (400GB, 800GB): SAS 12Gbps
	回転数	10000r/min (300GB, 600GB, 1.2TB, 1.8TB), 15000r/min (300GB, 450GB, 600GB)
	ホットプラグ/ホットスワップ	ホットプラグ対応/ホットスワップ対応
RAID コントローラ	コントローラ	MR9362-8i (LSI SAS3108 ROC) [PCIボード/PCI Express 3.0x8]
	インターフェース	SAS 12Gbps/SATA 6Gbps
	キャッシュ容量	1GB/2GB (SDRAM/ECC)
	オプション RAID レベル	RAID 0, 1, 5, 6, 10, JBOD
DVD-ROM	超薄型, 読み込み速度 DVD-ROM: 最大8倍速 / CD-ROM: 最大24倍速 (SATA 1.5Gbps) x1ドライブ (オプション)	
DVD-RAM	超薄型, 書き込み速度 DVD-RAM: 最大5倍速, 読み込み速度 DVD-RAM: 最大8倍速 / CD-ROM: 最大24倍速 (SATA 1.5Gbps) x1ドライブ (オプション)	
拡張スロットベイ	2.5型 [HDD専用]	標準8/最大16
	3.5型 [フルハイブリッド/SSD専用]	1 (5型ハイブリッド/SSD用ケージにて5型へ変換 (オプション))
	5型 (超薄型) [DVD専用]	1 (5型ハイブリッド/SSD用ケージにて5型へ変換 (オプション))
PCI スロット	標準インターフェース	
	LAN	コントローラ
	インターフェース	Wake On LAN 機能
	外形寸法	
質量 [最小値] (内は最大質量値)	約21.0kg (30.4kg)	
電源	電圧 周波数	AC100V/AC200V 50Hz/60Hz
	電源ケーブルの形状 (本数)	接地型2極差込プラグ (標準: 1本, 冗長化電源ユニット (オプション) 搭載時: 2本)
冗長電源	1 (必須オプション) +1 (オプション) [ホットプラグ対応]	
電力制御	オプション [ホットプラグ対応]	
電力制御	動的パワーキャパシタ	
運用時消費電力 *9 / 最大消費電力	AC100V: 758W/1063W, AC200V: 739W/1009W	
最大消費電流	AC100V: 12.4A, AC200V: 6.1A	
省エネ法 (2011年度) に基づく表示	区分	L
	エネルギー消費効率 *10	Intel®Xeon® プロセッサ E5-2603v3: 0.35, Intel®Xeon® プロセッサ E5-2637v3/E5-2620v3/E5-2640v3/E5-2660v3/E5-2690v3/E5-2697v3/E5-2699v3: 対象外
VCCI 基準 *11 / 騒音 *12	クラスA情報技術装置/60dB以下	
インストール OS	Windows Server 2012 R2 Standard 日本語版 (Additionalライセンス付) / Windows Server 2012 R2 Standard 日本語版 / Windows Server 2012 Standard 日本語版 (Additionalライセンス付) / Windows Server 2012 Standard 日本語版 / Windows Server 2008 R2 Enterprise 日本語版 (SP1) *13 / Windows Server 2008 R2 Standard 日本語版 (SP1) *14	
オプション OS	<a href="http://www.hitachi.co.jp/Prod/comp/OSD/pc/ha/products/software/index.html#OS">http://www.hitachi.co.jp/Prod/comp/OSD/pc/ha/products/software/index.html#OS</a>	
添付ソフトウェア	Hitachi Server Navigator [OSインストールツール (Windows版) / フォームエディタツール], Hitachi Compute Systems Manager [サーバ管理ツール], Hitachi RAID Navigator [ディスク管理ツール (Windows/Linux版)], Log Monitor (Windows/Linux版), Log Monitor Logger (Windows版), IT Report Utility (Windows版)	
主な添付品	取扱説明書, Hitachi Server Navigator, Hitachi Compute Systems Manager, ラック搭載用ガイドレール	

\*1: Intel QuickPath Interconnect の略です。  
 \*2: 使用するディスクレイアウトの制限などにより、実際に設定できる解像度、表示色が異なる場合があります。  
 \*3: ハードディスクの容量表記は、1TB=1000Byte, 1GB=1000Byte 換算値です。1TB=1024Byte, 1GB=1024Byte 換算のものとは表記上容量でも、実容量は少なくなります。  
 \*4: RAID 容量が 2.1TB (2199GB) を超える場合、OS をインストールする論理ドライブについては、OS が認識できる最大 2.1TB (2199GB) を超えないよう LU (Logical Unit=論理ユニット) 分割を行う必要があります。尚、工場出荷時の標準 LU 設定は、1つ目の RAID グループに1つの LU が設定されます。(RAID 容量 2.1TB 以下時: LU 容量=RAID 容量, RAID 容量 2.1TB 超え時: LU 容量=2.1TB (2199GB) [容量は機種により数 MB 異なります。]) / 残り未設定)  
 \*5: ハードディスク増設時の最大容量です。  
 \*6: 全ての USB 機器の接続を保証するものではありません。又、使用する OS によっては、USB 3.0 のポートでも USB 2.0 での動作となります。  
 \*7: LAN 拡張カード (100BASE-T/100BASE-TX/10BASE-T (2port) +10GBASE-SR (2port)) は、IPv6 での PXE boot は非サポートです。又、100BASE-T/100BASE-TX/10BASE-T 側のポートは、kdump 非サポートです。  
 \*8: LAN 拡張カードのポートでのポートとなり。ポート番号は搭載の LAN 拡張カードにより異なります。Hitachi Compute Systems Manager が必要となります。尚、非サポート管理ツール専用ポートについては非サポートです。  
 \*9: 通常使用時の目安の値です。  
 \*10: エネルギー消費効率とは、省エネ法で定める測定方法により測定された消費電力を省エネ法で定める複合性能指数で除したものです。  
 \*11: 情報処理装置等電波障害自主規制協議会基準、クラスA 情報技術装置を家庭環境で使用すると、電波妨害を引き起こすことがあります。この場合には使用者が適切な対策を講ずるよう要求されることがあります。  
 \*12: ISO7779 に準拠した弊社測定値です。設置環境の温度やシステム装置の負荷状態により、本基準値を超えることがあります。設置環境や設置場所により運転音が大きいと感じられることがありますので、一般事務所に設置する場合には環境や場所十分に注意して導入してください。  
 \*13: Windows Server 2012 R2 Standard 日本語版 (Additional ライセンス付き) [Windows Server 2008 R2 Enterprise 日本語版 (SP1) インストール代金付き] 型としてサポートします。  
 \*14: Windows Server 2012 R2 Standard 日本語版 [Windows Server 2008 R2 Standard 日本語版 (SP1) インストール代金付き] 型としてサポートします。

● 前面

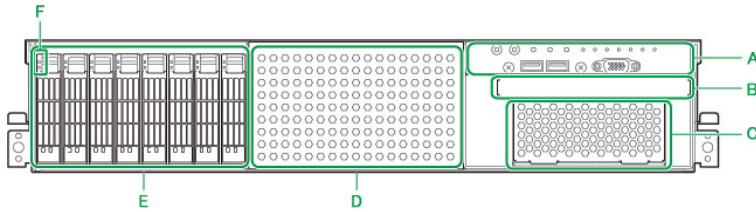

- A : 操作パネル**  
システム装置を操作するためのスイッチや、システム装置の状態を表すランプなどがあります。
- B : 拡張ストレージベイ (5 型(超薄型))**  
購入時に選択された内蔵 DVD-ROM ドライブまたは内蔵 DVD-RAM ドライブが装備されます。
- C : 拡張ストレージベイ (3.5 型)**  
リムーバブルデバイスを取り付けます。

- D : 拡張ストレージベイ (2.5 型) 9~16**  
オプションのハードディスクキットを増設することでベイを拡張できます。
- E : 拡張ストレージベイ (2.5 型) 1~8**  
内蔵ハードディスク(2.5 型)を取り付けます。
- F : HDD ステータスランプ (緑またはアパー)**  
点灯のしかたによって、各拡張ストレージベイのハードディスクの状態を示します。

● 操作パネル

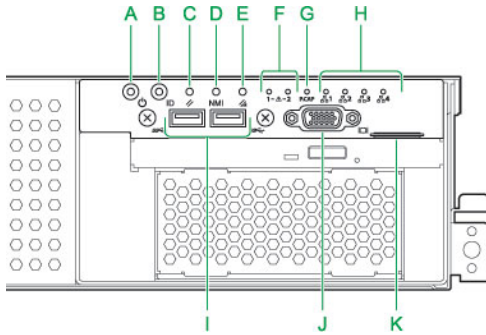

- A : POWER ランプスイッチ (緑)**  
システム装置の電源を入・切るときに押します。POWER ランプスイッチを押してシステム装置の電源を投入すると点灯します。
- B : UID (ユニット ID) ランプスイッチ (青)**  
システム装置前面および背面の UID ランプを点灯/消灯させるときに押します。UID ランプは、複数のシステム装置の中から特定の装置を識別したいときなど、目印として点灯させます。システム動作には影響しません。
- C : RESET スイッチ**  
システム装置をハード的にリセット(再起動)するときを押します。
- D : NMI スイッチ**  
NMI を発行するときを押します。
- E : BMC RESET スイッチ**  
システム装置の BMC をリセット(再起動)するときには押します。

- F : STATUS ランプ**  
STATUS ランプ 1(緑)と STATUS ランプ 2(アパー)で構成されます。点灯のしかたによって、次のようにシステム装置の動作状態を示します。
- G : パワーキャッピングランプ (緑)**  
点灯のしかたによって、パワーキャッピング機能の状態を示します。
- H : LINK/ACT ランプ (緑)**  
背面のネットワークインタフェースコネクタの状態を示します。搭載の LAN 拡張カードによりポートの順序が異なります。

- I : USB コネクタ (フロント) 1, 2**  
オプションの USB メモリーなどの USB 対応機器を使用するとき接続します。
- J : ディスプレイインタフェースコネクタ**  
ディスプレイを接続します。
- K : スライドタグ**  
システム装置の形名が記載されたラベルです。引き出して確認します。

● 背面

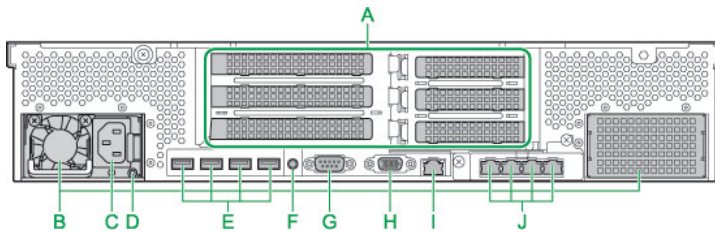

- A : 拡張スロット (PCI)**  
PCI Express 仕様のボードを取り付けることができます。
- B : 電源スロット 1, 2**  
電源ユニットを搭載します。スロット番号は左から順に1, 2となります。電源スロット2には冗長化用として、オプションの電源ユニットを搭載することができます。
- C : 電源コネクタ**  
電源ケーブルを接続します。冗長用の電源ユニットを搭載の場合、冗長用の電源ユニットにも電源ケーブルを接続します。
- D : 電源ランプ (緑またはアパー)**  
点灯のしかたによって、電源ユニットの状態を示します。
- E : USB コネクタ (リア) 1, 2, 3, 4**  
キーボード、マウス等を接続します。また、USB 対応機器を接続します。

- F : UID (ユニット ID) ランプスイッチ (青)**  
システム装置前面および背面の UID ランプを点灯/消灯させるときに押します。UID ランプは、複数のシステム装置の中から特定の装置を識別したいときなど、目印として点灯させます。システム動作には影響しません。
- G : シリアルインタフェースコネクタ (COM A)**  
無停電電源装置 (UPS) などシリアルインタフェースを使用する機器を接続します。
- H : ディスプレイインタフェースコネクタ**  
ディスプレイを接続します。
- I : マネジメントインタフェースコネクタ**
- J : ネットワークインタフェースコネクタ 1, 2, 3, 4**  
LAN 拡張カード専用スロットに、LAN 拡張カードが搭載されます。

<システム装置および内蔵オプション編>

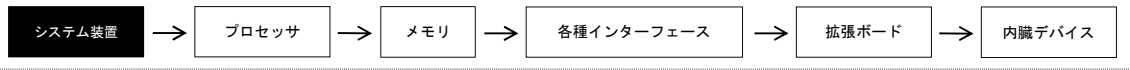

<外付けオプション編>へ

- ・ディスプレイ装置、・スイッチングHUB、・外付け装置、
- ・無停電電源装置<タワータイプ用>等

<ラックキャビネット編>

- ・ラックオプション品、
- ・無停電電源装置<ラックタイプ>

## システム装置 [おまかせ安心モデルⅡ24] カスタムモデル

### ① HA8000/RS220 AN1 [RAID (2.5型SAS)] おまかせ安心モデルⅡ24

OS	CPU	MEM	LAN	RAID	HDD	DVD-ROM / DVD-RAM	電源ユニット	おまかせ安心モデルⅡ24							
								5年		4年		3年		保守料 *5 (月額、税別)	
								セット形名	希望小売価格 (税別)	セット形名	希望小売価格 (税別)	セット形名	希望小売価格 (税別)	維持保守	出張修理
Windows Server 2012 R2 Datacenter日本語版バンドルモデル	選択 *1	選択 *2	選択 *4	MR9362-8i [1GB Cache] (LST SAS3108 ROC SAS/SATA I/F)	選択 *5	選択 *6	選択 (冗長化可) *3	GUC221AN-LDNANNC	¥1,797,000	GUC221AN-KDNANNC	¥1,576,000	GUC221AN-JDNANNC	¥1,394,000	¥2,458	¥1,908
Windows Server 2012 R2 Standard日本語版 (Additionalライセンス付き) プレインストールモデル								GUB221AN-LDNANNP	¥1,313,000	GUB221AN-KDNANNP	¥1,092,000	GUB221AN-JDNANNP	¥910,000	¥2,458	¥1,908
Windows Server 2012 R2 Standard日本語版 (Additionalライセンス付き) バンドルモデル								GUB221AN-LDNANNU	¥1,313,000	GUB221AN-KDNANNU	¥1,092,000	GUB221AN-JDNANNU	¥910,000	¥2,458	¥1,908
Windows Server 2012 R2 Standard日本語版 プレインストールモデル								GUB221AN-LDNANNM	¥1,203,000	GUB221AN-KDNANNM	¥982,000	GUB221AN-JDNANNM	¥800,000	¥2,458	¥1,908
Windows Server 2012 R2 Standard日本語版 バンドルモデル								GUB221AN-LDNANNC	¥1,203,000	GUB221AN-KDNANNC	¥982,000	GUB221AN-JDNANNC	¥800,000	¥2,458	¥1,908
Windows Server 2012 Datacenter日本語版 バンドルモデル								GUC221AN-LDNANNB	¥1,797,000	GUC221AN-KDNANNB	¥1,576,000	GUC221AN-JDNANNB	¥1,394,000	¥2,458	¥1,908
Windows Server 2012 Standard日本語版 (Additionalライセンス付き) プレインストールモデル								GUB221AN-LDNANN4	¥1,313,000	GUB221AN-KDNANN4	¥1,092,000	GUB221AN-JDNANN4	¥910,000	¥2,458	¥1,908
Windows Server 2012 Standard日本語版 (Additionalライセンス付き) バンドルモデル								GUB221AN-LDNANNT	¥1,313,000	GUB221AN-KDNANNT	¥1,092,000	GUB221AN-JDNANNT	¥910,000	¥2,458	¥1,908
Windows Server 2012 Standard日本語版 プレインストールモデル								GUB221AN-LDNANN2	¥1,203,000	GUB221AN-KDNANN2	¥982,000	GUB221AN-JDNANN2	¥800,000	¥2,458	¥1,908
Windows Server 2012 Standard日本語版 バンドルモデル								GUB221AN-LDNANNB	¥1,203,000	GUB221AN-KDNANNB	¥982,000	GUB221AN-JDNANNB	¥800,000	¥2,458	¥1,908
Windows Server 2012 R2 Standard日本語版 (Additionalライセンス付き) [Windows Server 2008 R2 Enterprise日本語版 (SP1) インストール代行サービス付き] モデル								GUB221AN-LDNANNQ	¥1,323,000	GUB221AN-KDNANNQ	¥1,102,000	GUB221AN-JDNANNQ	¥920,000	¥2,458	¥1,908
Windows Server 2012 R2 Standard日本語版 [Windows Server 2008 R2 Standard日本語版 (SP1) インストール代行サービス付き] モデル								GUB221AN-LDNANNV	¥1,213,000	GUB221AN-KDNANNV	¥992,000	GUB221AN-JDNANNV	¥810,000	¥2,458	¥1,908
OSなしモデル				GUA221AN-LDNANNO	¥1,093,000	GUA221AN-KDNANNO		¥872,000	GUA221AN-JDNANNO	¥690,000	¥2,458	¥1,908			
指静脈ログオンバック				GUB221AN-LDNANNK	¥1,498,000	—		—	—	—	¥2,458	¥1,908			
Windows Server 2012 R2 Datacenter日本語版バンドルモデル				GUC221AN-LDNBNNC	¥1,852,000	GUC221AN-KDNBNNC		¥1,631,000	GUC221AN-JDNBNNC	¥1,449,000	¥2,875	¥2,233			
Windows Server 2012 R2 Standard日本語版 (Additionalライセンス付き) プレインストールモデル				GUB221AN-LDNBNNP	¥1,368,000	GUB221AN-KDNBNNP		¥1,147,000	GUB221AN-JDNBNNP	¥965,000	¥2,875	¥2,233			
Windows Server 2012 R2 Standard日本語版 (Additionalライセンス付き) バンドルモデル				GUB221AN-LDNBNNU	¥1,368,000	GUB221AN-KDNBNNU		¥1,147,000	GUB221AN-JDNBNNU	¥965,000	¥2,875	¥2,233			
Windows Server 2012 R2 Standard日本語版 プレインストールモデル				GUB221AN-LDNBNNM	¥1,258,000	GUB221AN-KDNBNNM		¥1,037,000	GUB221AN-JDNBNNM	¥855,000	¥2,875	¥2,233			
Windows Server 2012 R2 Standard日本語版 バンドルモデル				GUB221AN-LDNBNNC	¥1,258,000	GUB221AN-KDNBNNC		¥1,037,000	GUB221AN-JDNBNNC	¥855,000	¥2,875	¥2,233			
Windows Server 2012 Datacenter日本語版 バンドルモデル				GUC221AN-LDNBNNB	¥1,852,000	GUC221AN-KDNBNNB		¥1,631,000	GUC221AN-JDNBNNB	¥1,449,000	¥2,875	¥2,233			
Windows Server 2012 Standard日本語版 (Additionalライセンス付き) プレインストールモデル				GUB221AN-LDNBNN4	¥1,368,000	GUB221AN-KDNBNN4		¥1,147,000	GUB221AN-JDNBNN4	¥965,000	¥2,875	¥2,233			
Windows Server 2012 Standard日本語版 (Additionalライセンス付き) バンドルモデル				GUB221AN-LDNBNNT	¥1,368,000	GUB221AN-KDNBNNT		¥1,147,000	GUB221AN-JDNBNNT	¥965,000	¥2,875	¥2,233			
Windows Server 2012 Standard日本語版 プレインストールモデル				GUB221AN-LDNBNN2	¥1,258,000	GUB221AN-KDNBNN2		¥1,037,000	GUB221AN-JDNBNN2	¥855,000	¥2,875	¥2,233			
Windows Server 2012 Standard日本語版 バンドルモデル				GUB221AN-LDNBNNB	¥1,258,000	GUB221AN-KDNBNNB		¥1,037,000	GUB221AN-JDNBNNB	¥855,000	¥2,875	¥2,233			
Windows Server 2012 R2 Standard日本語版 (Additionalライセンス付き) [Windows Server 2008 R2 Enterprise日本語版 (SP1) インストール代行サービス付き] モデル	GUB221AN-LDNBNNQ	¥1,378,000	GUB221AN-KDNBNNQ	¥1,157,000	GUB221AN-JDNBNNQ	¥975,000	¥2,875	¥2,233							
Windows Server 2012 R2 Standard日本語版 [Windows Server 2008 R2 Standard日本語版 (SP1) インストール代行サービス付き] モデル	GUB221AN-LDNBNNV	¥1,268,000	GUB221AN-KDNBNNV	¥1,047,000	GUB221AN-JDNBNNV	¥865,000	¥2,875	¥2,233							
OSなしモデル	GUA221AN-LDNBNNO	¥1,148,000	GUA221AN-KDNBNNO	¥927,000	GUA221AN-JDNBNNO	¥745,000	¥2,875	¥2,233							
指静脈ログオンバック	GUB221AN-LDNBNNK	¥1,553,000	—	—	—	—	¥2,875	¥2,233							

OS	CPU	MEM	LAN	RAID	HDD	DVD-ROM / DVD-RAM	電源ユニット	おまかせ安心モデルⅡ24							
								5年		4年		3年		保守料 *5 (月額、税別)	
								セット形名	希望小売価格 (税別)	セット形名	希望小売価格 (税別)	セット形名	希望小売価格 (税別)	維持保守	出張修理
Windows Server 2012 R2 Datacenter日本語版バンドルモデル	選択 *1	選択 *2	選択 *4	MR9362-81 [1GB Cache] (LSI SAS3108 ROC SAS/SATA I/F [キャッシュメモリー付])	選択 *5	選択 *6	選択 *3 (冗長化可)	GUC221AN-LDNCNNC	¥1,827,000	GUC221AN-KDNCNNC	¥1,606,000	GUC221AN-JDNCNNC	¥1,424,000	¥2,683	¥2,083
Windows Server 2012 R2 Standard日本語版 (Additionalライセンス付き) プレインストールモデル								GUB221AN-LDNCNNP	¥1,343,000	GUB221AN-KDNCNNP	¥1,122,000	GUB221AN-JDNCNNP	¥940,000	¥2,683	¥2,083
Windows Server 2012 R2 Standard日本語版 (Additionalライセンス付き) バンドルモデル								GUB221AN-LDNCNNU	¥1,343,000	GUB221AN-KDNCNNU	¥1,122,000	GUB221AN-JDNCNNU	¥940,000	¥2,683	¥2,083
Windows Server 2012 R2 Standard日本語版 プレインストールモデル								GUB221AN-LDNCNNM	¥1,233,000	GUB221AN-KDNCNNM	¥1,012,000	GUB221AN-JDNCNNM	¥830,000	¥2,683	¥2,083
Windows Server 2012 R2 Standard日本語版 バンドルモデル								GUB221AN-LDNCNCC	¥1,233,000	GUB221AN-KDNCNCC	¥1,012,000	GUB221AN-JDNCNCC	¥830,000	¥2,683	¥2,083
Windows Server 2012 Datacenter日本語版 バンドルモデル								GUC221AN-LDNCNNB	¥1,827,000	GUC221AN-KDNCNNB	¥1,606,000	GUC221AN-JDNCNNB	¥1,424,000	¥2,683	¥2,083
Windows Server 2012 Standard日本語版 (Additionalライセンス付き) プレインストールモデル								GUB221AN-LDNCNN4	¥1,343,000	GUB221AN-KDNCNN4	¥1,122,000	GUB221AN-JDNCNN4	¥940,000	¥2,683	¥2,083
Windows Server 2012 Standard日本語版 (Additionalライセンス付き) バンドルモデル								GUB221AN-LDNCNNT	¥1,343,000	GUB221AN-KDNCNNT	¥1,122,000	GUB221AN-JDNCNNT	¥940,000	¥2,683	¥2,083
Windows Server 2012 Standard日本語版 プレインストールモデル								GUB221AN-LDNCNN2	¥1,233,000	GUB221AN-KDNCNN2	¥1,012,000	GUB221AN-JDNCNN2	¥830,000	¥2,683	¥2,083
Windows Server 2012 Standard日本語版 バンドルモデル								GUB221AN-LDNCNNB	¥1,233,000	GUB221AN-KDNCNNB	¥1,012,000	GUB221AN-JDNCNNB	¥830,000	¥2,683	¥2,083
Windows Server 2012 R2 Standard日本語版 (Additionalライセンス付き) [Windows Server 2008 R2 Enterprise日本語版 (SP1) インストール代行サービス付き] モデル								GUB221AN-LDNCNNQ	¥1,353,000	GUB221AN-KDNCNNQ	¥1,132,000	GUB221AN-JDNCNNQ	¥950,000	¥2,683	¥2,083
Windows Server 2012 R2 Standard日本語版 [Windows Server 2008 R2 Standard日本語版 (SP1) インストール代行サービス付き] モデル								GUB221AN-LDNCNNV	¥1,243,000	GUB221AN-KDNCNNV	¥1,022,000	GUB221AN-JDNCNNV	¥840,000	¥2,683	¥2,083
OSなしモデル								GUA221AN-LDNCNNO	¥1,123,000	GUA221AN-KDNCNNO	¥902,000	GUA221AN-JDNCNNO	¥720,000	¥2,683	¥2,083
指静脈ログオンバック								GUB221AN-LDNCNKK	¥1,528,000	—	—	—	—	¥2,683	¥2,083
Windows Server 2012 R2 Datacenter日本語版バンドルモデル								GUC221AN-LDNDNNC	¥1,884,000	GUC221AN-KDNDNNC	¥1,663,000	GUC221AN-JDNDNNC	¥1,481,000	¥3,117	¥2,425
Windows Server 2012 R2 Standard日本語版 (Additionalライセンス付き) プレインストールモデル								GUB221AN-LDNDNNP	¥1,400,000	GUB221AN-KDNDNNP	¥1,179,000	GUB221AN-JDNDNNP	¥997,000	¥3,117	¥2,425
Windows Server 2012 R2 Standard日本語版 (Additionalライセンス付き) バンドルモデル								GUB221AN-LDNDNNU	¥1,400,000	GUB221AN-KDNDNNU	¥1,179,000	GUB221AN-JDNDNNU	¥997,000	¥3,117	¥2,425
Windows Server 2012 R2 Standard日本語版 プレインストールモデル								GUB221AN-LDNDNNM	¥1,290,000	GUB221AN-KDNDNNM	¥1,069,000	GUB221AN-JDNDNNM	¥887,000	¥3,117	¥2,425
Windows Server 2012 R2 Standard日本語版 バンドルモデル								GUB221AN-LDNDNCC	¥1,290,000	GUB221AN-KDNDNCC	¥1,069,000	GUB221AN-JDNDNCC	¥887,000	¥3,117	¥2,425
Windows Server 2012 Datacenter日本語版 バンドルモデル								GUC221AN-LDNDNNB	¥1,884,000	GUC221AN-KDNDNNB	¥1,663,000	GUC221AN-JDNDNNB	¥1,481,000	¥3,117	¥2,425
Windows Server 2012 Standard日本語版 (Additionalライセンス付き) プレインストールモデル								GUB221AN-LDNDNN4	¥1,400,000	GUB221AN-KDNDNN4	¥1,179,000	GUB221AN-JDNDNN4	¥997,000	¥3,117	¥2,425
Windows Server 2012 Standard日本語版 (Additionalライセンス付き) バンドルモデル								GUB221AN-LDNDNNT	¥1,400,000	GUB221AN-KDNDNNT	¥1,179,000	GUB221AN-JDNDNNT	¥997,000	¥3,117	¥2,425
Windows Server 2012 Standard日本語版 プレインストールモデル								GUB221AN-LDNDNN2	¥1,290,000	GUB221AN-KDNDNN2	¥1,069,000	GUB221AN-JDNDNN2	¥887,000	¥3,117	¥2,425
Windows Server 2012 Standard日本語版 バンドルモデル								GUB221AN-LDNDNNB	¥1,290,000	GUB221AN-KDNDNNB	¥1,069,000	GUB221AN-JDNDNNB	¥887,000	¥3,117	¥2,425
Windows Server 2012 R2 Standard日本語版 (Additionalライセンス付き) [Windows Server 2008 R2 Enterprise日本語版 (SP1) インストール代行サービス付き] モデル	GUB221AN-LDNDNNQ	¥1,410,000	GUB221AN-KDNDNNQ	¥1,189,000	GUB221AN-JDNDNNQ	¥1,007,000	¥3,117	¥2,425							
Windows Server 2012 R2 Standard日本語版 [Windows Server 2008 R2 Standard日本語版 (SP1) インストール代行サービス付き] モデル	GUB221AN-LDNDNNV	¥1,300,000	GUB221AN-KDNDNNV	¥1,079,000	GUB221AN-JDNDNNV	¥897,000	¥3,117	¥2,425							
OSなしモデル	GUA221AN-LDNDNNO	¥1,180,000	GUA221AN-KDNDNNO	¥959,000	GUA221AN-JDNDNNO	¥777,000	¥3,117	¥2,425							
指静脈ログオンバック	GUB221AN-LDNDNKK	¥1,585,000	—	—	—	—	¥3,117	¥2,425							

② HA8000/RS220 AN1 [RAID(2.5型SAS) [PCIe Flashドライブボード\*7] おまかせ安心モデル\*24

OS	CPU	MEM	LAN	RAID	HDD	DVD-ROM / DVD-RAM	電源ユニット	おまかせ安心モデルⅡ24							
								5年		4年		3年		保守料 *5 (月額、税別)	
								セット形名	希望小売価格 (税別)	セット形名	希望小売価格 (税別)	セット形名	希望小売価格 (税別)	維持保守	出張修理
Windows Server 2012 R2 Datacenter日本語版バンドルモデル	選択 *1	選択 *2	選択 *4	MR9362-81 [1GB Cache] (LST SAS3108 ROC) SAS/SATA 1/F	選択 *5	選択 *6	選択 (冗長化可) *3	GUC221AN-LDNASNC	¥1,797,000	GUC221AN-KDNASNC	¥1,576,000	GUC221AN-JDNASNC	¥1,394,000	¥2,458	¥1,908
GUB221AN-LDNASNP								¥1,313,000	GUB221AN-KDNASNP	¥1,092,000	GUB221AN-JDNASNP	¥910,000	¥2,458	¥1,908	
GUB221AN-LDNASNU								¥1,313,000	GUB221AN-KDNASNU	¥1,092,000	GUB221AN-JDNASNU	¥910,000	¥2,458	¥1,908	
GUB221AN-LDNASNM								¥1,203,000	GUB221AN-KDNASNM	¥982,000	GUB221AN-JDNASNM	¥800,000	¥2,458	¥1,908	
GUB221AN-LDNASNC								¥1,203,000	GUB221AN-KDNASNC	¥982,000	GUB221AN-JDNASNC	¥800,000	¥2,458	¥1,908	
GUA221AN-LDNASNO								¥1,093,000	GUA221AN-KDNASNO	¥872,000	GUA221AN-JDNASNO	¥690,000	¥2,458	¥1,908	
GUC221AN-LDNBSNC								¥1,852,000	GUC221AN-KDNBSNC	¥1,631,000	GUC221AN-JDNBSNC	¥1,449,000	¥2,875	¥2,233	
GUB221AN-LDNBSNP								¥1,368,000	GUB221AN-KDNBSNP	¥1,147,000	GUB221AN-JDNBSNP	¥965,000	¥2,875	¥2,233	
GUB221AN-LDNBSNU								¥1,368,000	GUB221AN-KDNBSNU	¥1,147,000	GUB221AN-JDNBSNU	¥965,000	¥2,875	¥2,233	
GUB221AN-LDNBSNM								¥1,258,000	GUB221AN-KDNBSNM	¥1,037,000	GUB221AN-JDNBSNM	¥855,000	¥2,875	¥2,233	
GUB221AN-LDNBSNC								¥1,258,000	GUB221AN-KDNBSNC	¥1,037,000	GUB221AN-JDNBSNC	¥855,000	¥2,875	¥2,233	
GUA221AN-LDNBSNO								¥1,148,000	GUA221AN-KDNBSNO	¥927,000	GUA221AN-JDNBSNO	¥745,000	¥2,875	¥2,233	
GUC221AN-LDNCSC				¥1,827,000	GUC221AN-KDNCSC	¥1,606,000		GUC221AN-JDNCSC	¥1,424,000	¥2,683	¥2,083				
GUB221AN-LDNCSCP				¥1,343,000	GUB221AN-KDNCSCP	¥1,122,000		GUB221AN-JDNCSCP	¥940,000	¥2,683	¥2,083				
GUB221AN-LDNCNSU				¥1,343,000	GUB221AN-KDNCNSU	¥1,122,000		GUB221AN-JDNCNSU	¥940,000	¥2,683	¥2,083				
GUB221AN-LDNCNSM				¥1,233,000	GUB221AN-KDNCNSM	¥1,012,000		GUB221AN-JDNCNSM	¥830,000	¥2,683	¥2,083				
GUB221AN-LDNCSC				¥1,233,000	GUB221AN-KDNCSC	¥1,012,000		GUB221AN-JDNCSC	¥830,000	¥2,683	¥2,083				
GUA221AN-LDNCNSO				¥1,123,000	GUA221AN-KDNCNSO	¥902,000		GUA221AN-JDNCNSO	¥720,000	¥2,683	¥2,083				
GUC221AN-LDNDSNC				¥1,884,000	GUC221AN-KDNDSNC	¥1,663,000		GUC221AN-JDNDSNC	¥1,481,000	¥3,117	¥2,425				
GUB221AN-LDNDSNP				¥1,400,000	GUB221AN-KDNDSNP	¥1,179,000		GUB221AN-JDNDSNP	¥997,000	¥3,117	¥2,425				
GUB221AN-LDNDSNU				¥1,400,000	GUB221AN-KDNDSNU	¥1,179,000		GUB221AN-JDNDSNU	¥997,000	¥3,117	¥2,425				
GUB221AN-LDNDSNM				¥1,290,000	GUB221AN-KDNDSNM	¥1,069,000		GUB221AN-JDNDSNM	¥887,000	¥3,117	¥2,425				
GUB221AN-LDNDSNC				¥1,290,000	GUB221AN-KDNDSNC	¥1,069,000		GUB221AN-JDNDSNC	¥887,000	¥3,117	¥2,425				
GUA221AN-LDNDSNO				¥1,180,000	GUA221AN-KDNDSNO	¥959,000		GUA221AN-JDNDSNO	¥777,000	¥3,117	¥2,425				

- \*1: プロセッサ(CPU)は、搭載必須オプションです。必要なプロセッサを選択の上、購入願います。
- \*2: メモリーボード(MEM)は、搭載必須オプションです。必要なメモリーボードを選択の上、購入願います。
- \*3: 電源ユニットは、搭載必須オプションです。必要な電源ユニットを選択の上、購入願います。
- \*4: LAN拡張カードは、搭載必須オプションです。必要なLAN拡張カードを選択の上、購入願います。
- \*5: 内蔵ハードディスク(HDD)は、搭載必須オプションです。必要な内蔵ハードディスクを選択の上、購入願います。又、標準のRAIDレベルは、RAID5です。RAIDレベル0,1,6,10,JBODを選択の場合、別途RAID設定サービスを購入願います。
- \*6: 内蔵DVD-ROM/内蔵DVD-RAMは、搭載必須オプションです。必要なDVDドライブを選択の上、購入願います。
- \*7: [PCIe Flashドライブボード\*7]モデルは、設置環境の温度やシステム装置の負荷状態により、運転音が大きいと感じられることがあります。

<システム装置および内蔵オプション編>

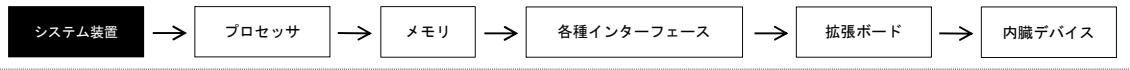

<外付けオプション編>へ

- ・ディスプレイ装置、・スイッチングHUB、・外付け装置、
- ・無停電電源装置<タワータイプ用>等

<ラックキャビネット編>

- ・ラックオプション品、
- ・無停電電源装置<ラックタイプ>

## システム装置 [おまかせ安心モデルⅡ] カスタムモデル

### ① HA8000/RS220 AN1 [RAID (2.5型SAS)] おまかせ安心モデルⅡ

OS	CPU	MEM	LAN	RAID	HDD	DVD-ROM / DVD-RAM	電源ユニット	おまかせ安心モデルⅡ							
								5年		4年		3年		保守料 *5 (月額、税別)	
								セット形名	希望小売価格 (税別)	セット形名	希望小売価格 (税別)	セット形名	希望小売価格 (税別)	維持保守	出張修理
Windows Server 2012 R2 Datacenter日本語版バンドルモデル	選択 *1	選択 *2	選択 *4	MR9362-8i [1GB Cache] (LST) SAS3108 ROC/SAS/SATA I/F	選択 *5		選択 *3	GUC221AN-DCNANNC	¥1,627,000	GUC221AN-CCNANNC	¥1,457,000	GUC221AN-BCNANNC	¥1,299,000	¥2,458	¥1,908
Windows Server 2012 R2 Standard日本語版 (Additionalライセンス付き) プレインストールモデル								GUB221AN-DCNANNP	¥1,143,000	GUB221AN-CCNANNP	¥973,000	GUB221AN-BCNANNP	¥815,000	¥2,458	¥1,908
Windows Server 2012 R2 Standard日本語版 (Additionalライセンス付き) バンドルモデル								GUB221AN-DCNANNU	¥1,143,000	GUB221AN-CCNANNU	¥973,000	GUB221AN-BCNANNU	¥815,000	¥2,458	¥1,908
Windows Server 2012 R2 Standard日本語版 プレインストールモデル								GUB221AN-DCNANNM	¥1,033,000	GUB221AN-CCNANNM	¥863,000	GUB221AN-BCNANNM	¥705,000	¥2,458	¥1,908
Windows Server 2012 R2 Standard日本語版 バンドルモデル								GUB221AN-DCNANNC	¥1,033,000	GUB221AN-CCNANNC	¥863,000	GUB221AN-BCNANNC	¥705,000	¥2,458	¥1,908
Windows Server 2012 Datacenter日本語版 バンドルモデル								GUC221AN-DCNANNB	¥1,627,000	GUC221AN-CCNANNB	¥1,457,000	GUC221AN-BCNANNB	¥1,299,000	¥2,458	¥1,908
Windows Server 2012 Standard日本語版 (Additionalライセンス付き) プレインストールモデル								GUB221AN-DCNANN4	¥1,143,000	GUB221AN-CCNANN4	¥973,000	GUB221AN-BCNANN4	¥815,000	¥2,458	¥1,908
Windows Server 2012 Standard日本語版 (Additionalライセンス付き) バンドルモデル								GUB221AN-DCNANNT	¥1,143,000	GUB221AN-CCNANNT	¥973,000	GUB221AN-BCNANNT	¥815,000	¥2,458	¥1,908
Windows Server 2012 Standard日本語版 プレインストールモデル								GUB221AN-DCNANN2	¥1,033,000	GUB221AN-CCNANN2	¥863,000	GUB221AN-BCNANN2	¥705,000	¥2,458	¥1,908
Windows Server 2012 Standard日本語版 バンドルモデル								GUB221AN-DCNANNB	¥1,033,000	GUB221AN-CCNANNB	¥863,000	GUB221AN-BCNANNB	¥705,000	¥2,458	¥1,908
Windows Server 2012 R2 Standard日本語版 (Additionalライセンス付き) [Windows Server 2008 R2 Enterprise日本語版 (SP1) インストール代行サービス付き] モデル								GUB221AN-DCNANNQ	¥1,153,000	GUB221AN-CCNANNQ	¥983,000	GUB221AN-BCNANNQ	¥825,000	¥2,458	¥1,908
Windows Server 2012 R2 Standard日本語版 [Windows Server 2008 R2 Standard日本語版 (SP1) インストール代行サービス付き] モデル								GUB221AN-DCNANNV	¥1,043,000	GUB221AN-CCNANNV	¥873,000	GUB221AN-BCNANNV	¥715,000	¥2,458	¥1,908
OSなしモデル								GUA221AN-DCNANNO	¥923,000	GUA221AN-CCNANNO	¥753,000	GUA221AN-BCNANNO	¥595,000	¥2,458	¥1,908
指静脈ログオンバック								GUB221AN-DCNANNK	¥1,328,000	—	—	—	—	¥2,458	¥1,908
Windows Server 2012 R2 Datacenter日本語版バンドルモデル				GUC221AN-DCNBNNC	¥1,682,000	GUC221AN-CCNBNNC	¥1,512,000	GUC221AN-BCNBNNC	¥1,354,000	¥2,875	¥2,233				
Windows Server 2012 R2 Standard日本語版 (Additionalライセンス付き) プレインストールモデル				GUB221AN-DCNBNNP	¥1,198,000	GUB221AN-CCNBNNP	¥1,028,000	GUB221AN-BCNBNNP	¥870,000	¥2,875	¥2,233				
Windows Server 2012 R2 Standard日本語版 (Additionalライセンス付き) バンドルモデル				GUB221AN-DCNBNNU	¥1,198,000	GUB221AN-CCNBNNU	¥1,028,000	GUB221AN-BCNBNNU	¥870,000	¥2,875	¥2,233				
Windows Server 2012 R2 Standard日本語版 プレインストールモデル				GUB221AN-DCNBNNM	¥1,088,000	GUB221AN-CCNBNNM	¥918,000	GUB221AN-BCNBNNM	¥760,000	¥2,875	¥2,233				
Windows Server 2012 R2 Standard日本語版 バンドルモデル				GUB221AN-DCNBNNC	¥1,088,000	GUB221AN-CCNBNNC	¥918,000	GUB221AN-BCNBNNC	¥760,000	¥2,875	¥2,233				
Windows Server 2012 Datacenter日本語版 バンドルモデル				GUC221AN-DCNBNNB	¥1,682,000	GUC221AN-CCNBNNB	¥1,512,000	GUC221AN-BCNBNNB	¥1,354,000	¥2,875	¥2,233				
Windows Server 2012 Standard日本語版 (Additionalライセンス付き) プレインストールモデル				GUB221AN-DCNBNN4	¥1,198,000	GUB221AN-CCNBNN4	¥1,028,000	GUB221AN-BCNBNN4	¥870,000	¥2,875	¥2,233				
Windows Server 2012 Standard日本語版 (Additionalライセンス付き) バンドルモデル				GUB221AN-DCNBNNT	¥1,198,000	GUB221AN-CCNBNNT	¥1,028,000	GUB221AN-BCNBNNT	¥870,000	¥2,875	¥2,233				
Windows Server 2012 Standard日本語版 プレインストールモデル				GUB221AN-DCNBNN2	¥1,088,000	GUB221AN-CCNBNN2	¥918,000	GUB221AN-BCNBNN2	¥760,000	¥2,875	¥2,233				
Windows Server 2012 Standard日本語版 バンドルモデル				GUB221AN-DCNBNNB	¥1,088,000	GUB221AN-CCNBNNB	¥918,000	GUB221AN-BCNBNNB	¥760,000	¥2,875	¥2,233				
Windows Server 2012 R2 Standard日本語版 (Additionalライセンス付き) [Windows Server 2008 R2 Enterprise日本語版 (SP1) インストール代行サービス付き] モデル				GUB221AN-DCNBNNQ	¥1,208,000	GUB221AN-CCNBNNQ	¥1,038,000	GUB221AN-BCNBNNQ	¥880,000	¥2,875	¥2,233				
Windows Server 2012 R2 Standard日本語版 [Windows Server 2008 R2 Standard日本語版 (SP1) インストール代行サービス付き] モデル				GUB221AN-DCNBNNV	¥1,098,000	GUB221AN-CCNBNNV	¥928,000	GUB221AN-BCNBNNV	¥770,000	¥2,875	¥2,233				
OSなしモデル				GUA221AN-DCNBNNO	¥978,000	GUA221AN-CCNBNNO	¥808,000	GUA221AN-BCNBNNO	¥650,000	¥2,875	¥2,233				
指静脈ログオンバック				GUB221AN-DCNBNNK	¥1,383,000	—	—	—	—	¥2,875	¥2,233				

OS	CPU	MEM	LAN	RAID	HDD	DVD-ROM / DVD-RAM	電源ユニット	おまかせ安心モデルⅡ							
								5年		4年		3年		保守料 *5 (月額、税別)	
								セット形名	希望小売価格 (税別)	セット形名	希望小売価格 (税別)	セット形名	希望小売価格 (税別)	維持保守	出張修理
Windows Server 2012 R2 Datacenter日本語版バンドルモデル	選択 *1	選択 *2	選択 *4	MR9362-81 [1GB Cache] (LSI SAS3108 ROO SAS/SATA I/F [キャッシュメモリー付])	選択 *5	選択 *6	選択 *3 (冗長化可)	GUC221AN-DCNCNNC	¥1,657,000	GUC221AN-CCNCNNC	¥1,487,000	GUC221AN-BCNCNNC	¥1,329,000	¥2,683	¥2,083
Windows Server 2012 R2 Standard日本語版 (Additionalライセンス付き) プレインストールモデル								GUB221AN-DCNCNNP	¥1,173,000	GUB221AN-CCNCNNP	¥1,003,000	GUB221AN-BCNCNNP	¥845,000	¥2,683	¥2,083
Windows Server 2012 R2 Standard日本語版 (Additionalライセンス付き) バンドルモデル								GUB221AN-DCNCNNU	¥1,173,000	GUB221AN-CCNCNNU	¥1,003,000	GUB221AN-BCNCNNU	¥845,000	¥2,683	¥2,083
Windows Server 2012 R2 Standard日本語版 プレインストールモデル								GUB221AN-DCNCNNM	¥1,063,000	GUB221AN-CCNCNNM	¥893,000	GUB221AN-BCNCNNM	¥735,000	¥2,683	¥2,083
Windows Server 2012 R2 Standard日本語版 バンドルモデル								GUB221AN-DCNCNNC	¥1,063,000	GUB221AN-CCNCNNC	¥893,000	GUB221AN-BCNCNNC	¥735,000	¥2,683	¥2,083
Windows Server 2012 Datacenter日本語版 バンドルモデル								GUC221AN-DCNCNNB	¥1,657,000	GUC221AN-CCNCNNB	¥1,487,000	GUC221AN-BCNCNNB	¥1,329,000	¥2,683	¥2,083
Windows Server 2012 Standard日本語版 (Additionalライセンス付き) プレインストールモデル								GUB221AN-DCNCNN4	¥1,173,000	GUB221AN-CCNCNN4	¥1,003,000	GUB221AN-BCNCNN4	¥845,000	¥2,683	¥2,083
Windows Server 2012 Standard日本語版 (Additionalライセンス付き) バンドルモデル								GUB221AN-DCNCNNT	¥1,173,000	GUB221AN-CCNCNNT	¥1,003,000	GUB221AN-BCNCNNT	¥845,000	¥2,683	¥2,083
Windows Server 2012 Standard日本語版 プレインストールモデル								GUB221AN-DCNCNN2	¥1,063,000	GUB221AN-CCNCNN2	¥893,000	GUB221AN-BCNCNN2	¥735,000	¥2,683	¥2,083
Windows Server 2012 Standard日本語版 バンドルモデル								GUB221AN-DCNCNNB	¥1,063,000	GUB221AN-CCNCNNB	¥893,000	GUB221AN-BCNCNNB	¥735,000	¥2,683	¥2,083
Windows Server 2012 R2 Standard日本語版 (Additionalライセンス付き) [Windows Server 2008 R2 Enterprise日本語版 (SP1) インストール代行サービス付き] モデル								GUB221AN-DCNCNNQ	¥1,183,000	GUB221AN-CCNCNNQ	¥1,013,000	GUB221AN-BCNCNNQ	¥855,000	¥2,683	¥2,083
Windows Server 2012 R2 Standard日本語版 [Windows Server 2008 R2 Standard日本語版 (SP1) インストール代行サービス付き] モデル								GUB221AN-DCNCNNV	¥1,073,000	GUB221AN-CCNCNNV	¥903,000	GUB221AN-BCNCNNV	¥745,000	¥2,683	¥2,083
OSなしモデル								GUA221AN-DCNCNNO	¥953,000	GUA221AN-CCNCNNO	¥783,000	GUA221AN-BCNCNNO	¥625,000	¥2,683	¥2,083
指静脈ログオンバック								GUB221AN-DCNCNKK	¥1,358,000	—	—	—	—	¥2,683	¥2,083
Windows Server 2012 R2 Datacenter日本語版バンドルモデル								GUC221AN-DCNDNNC	¥1,714,000	GUC221AN-CCNDNNC	¥1,544,000	GUC221AN-BCNDNNC	¥1,386,000	¥3,117	¥2,425
Windows Server 2012 R2 Standard日本語版 (Additionalライセンス付き) プレインストールモデル								GUB221AN-DCNDNNP	¥1,230,000	GUB221AN-CCNDNNP	¥1,060,000	GUB221AN-BCNDNNP	¥902,000	¥3,117	¥2,425
Windows Server 2012 R2 Standard日本語版 (Additionalライセンス付き) バンドルモデル								GUB221AN-DCNDNNU	¥1,230,000	GUB221AN-CCNDNNU	¥1,060,000	GUB221AN-BCNDNNU	¥902,000	¥3,117	¥2,425
Windows Server 2012 R2 Standard日本語版 プレインストールモデル								GUB221AN-DCNDNNM	¥1,120,000	GUB221AN-CCNDNNM	¥950,000	GUB221AN-BCNDNNM	¥792,000	¥3,117	¥2,425
Windows Server 2012 R2 Standard日本語版 バンドルモデル								GUB221AN-DCNDNNC	¥1,120,000	GUB221AN-CCNDNNC	¥950,000	GUB221AN-BCNDNNC	¥792,000	¥3,117	¥2,425
Windows Server 2012 Datacenter日本語版 バンドルモデル								GUC221AN-DCNDNNB	¥1,714,000	GUC221AN-CCNDNNB	¥1,544,000	GUC221AN-BCNDNNB	¥1,386,000	¥3,117	¥2,425
Windows Server 2012 Standard日本語版 (Additionalライセンス付き) プレインストールモデル								GUB221AN-DCNDNN4	¥1,230,000	GUB221AN-CCNDNN4	¥1,060,000	GUB221AN-BCNDNN4	¥902,000	¥3,117	¥2,425
Windows Server 2012 Standard日本語版 (Additionalライセンス付き) バンドルモデル								GUB221AN-DCNDNNT	¥1,230,000	GUB221AN-CCNDNNT	¥1,060,000	GUB221AN-BCNDNNT	¥902,000	¥3,117	¥2,425
Windows Server 2012 Standard日本語版 プレインストールモデル								GUB221AN-DCNDNN2	¥1,120,000	GUB221AN-CCNDNN2	¥950,000	GUB221AN-BCNDNN2	¥792,000	¥3,117	¥2,425
Windows Server 2012 Standard日本語版 バンドルモデル								GUB221AN-DCNDNNB	¥1,120,000	GUB221AN-CCNDNNB	¥950,000	GUB221AN-BCNDNNB	¥792,000	¥3,117	¥2,425
Windows Server 2012 R2 Standard日本語版 (Additionalライセンス付き) [Windows Server 2008 R2 Enterprise日本語版 (SP1) インストール代行サービス付き] モデル								GUB221AN-DCNDNNQ	¥1,240,000	GUB221AN-CCNDNNQ	¥1,070,000	GUB221AN-BCNDNNQ	¥912,000	¥3,117	¥2,425
Windows Server 2012 R2 Standard日本語版 [Windows Server 2008 R2 Standard日本語版 (SP1) インストール代行サービス付き] モデル								GUB221AN-DCNDNNV	¥1,130,000	GUB221AN-CCNDNNV	¥960,000	GUB221AN-BCNDNNV	¥802,000	¥3,117	¥2,425
OSなしモデル								GUA221AN-DCNDNNO	¥1,010,000	GUA221AN-CCNDNNO	¥840,000	GUA221AN-BCNDNNO	¥682,000	¥3,117	¥2,425
指静脈ログオンバック								GUB221AN-DCNDNKK	¥1,415,000	—	—	—	—	¥3,117	¥2,425



② HA8000/RS220 AN1 [RAID(2.5型SAS) [PCIe Flashドライブボード\*7] おまかせ安心モデルⅡ

OS	CPU	MEM	LAN	RAID	HDD	DVD-ROM / DVD-RAM	電源ユニット	おまかせ安心モデルⅡ							
								5年		4年		3年		保守料 *5 (月額、税別)	
								セット形名	希望小売価格 (税別)	セット形名	希望小売価格 (税別)	セット形名	希望小売価格 (税別)	維持保守	出張修理
Windows Server 2012 R2 Datacenter日本語版バンドルモデル	選択 *1	選択 *2	選択 *4	MR9362-81 [1GB Cache] (LST SAS3108 ROC) SAS/SATA 1/F	選択 *5	選択 *6	選択 (冗長化可) *3	GUC221AN-DCNASNC	¥1,627,000	GUC221AN-CCNASNC	¥1,457,000	GUC221AN-BCNASNC	¥1,299,000	¥2,458	¥1,908
GUB221AN-DCNASNP								¥1,143,000	GUB221AN-CCNASNP	¥973,000	GUB221AN-BCNASNP	¥815,000	¥2,458	¥1,908	
GUB221AN-DCNASNU								¥1,143,000	GUB221AN-CCNASNU	¥973,000	GUB221AN-BCNASNU	¥815,000	¥2,458	¥1,908	
GUB221AN-DCNASNM								¥1,033,000	GUB221AN-CCNASNM	¥863,000	GUB221AN-BCNASNM	¥705,000	¥2,458	¥1,908	
GUB221AN-DCNASNC								¥1,033,000	GUB221AN-CCNASNC	¥863,000	GUB221AN-BCNASNC	¥705,000	¥2,458	¥1,908	
GUA221AN-DCNASNO								¥923,000	GUA221AN-CCNASNO	¥753,000	GUA221AN-BCNASNO	¥595,000	¥2,458	¥1,908	
GUC221AN-DCNBSNC								¥1,682,000	GUC221AN-CCNBSNC	¥1,512,000	GUC221AN-BCNBSNC	¥1,354,000	¥2,875	¥2,233	
GUB221AN-DCNBSNP								¥1,198,000	GUB221AN-CCNBSNP	¥1,028,000	GUB221AN-BCNBSNP	¥870,000	¥2,875	¥2,233	
GUB221AN-DCNBSNU								¥1,198,000	GUB221AN-CCNBSNU	¥1,028,000	GUB221AN-BCNBSNU	¥870,000	¥2,875	¥2,233	
GUB221AN-DCNBSNM								¥1,088,000	GUB221AN-CCNBSNM	¥918,000	GUB221AN-BCNBSNM	¥760,000	¥2,875	¥2,233	
GUB221AN-DCNBSNC								¥1,088,000	GUB221AN-CCNBSNC	¥918,000	GUB221AN-BCNBSNC	¥760,000	¥2,875	¥2,233	
GUA221AN-DCNBSNO								¥978,000	GUA221AN-CCNBSNO	¥808,000	GUA221AN-BCNBSNO	¥650,000	¥2,875	¥2,233	
GUC221AN-DCNCSNC				¥1,657,000	GUC221AN-CCNCSNC	¥1,487,000		GUC221AN-BCNCSNC	¥1,329,000	¥2,683	¥2,083				
GUB221AN-DCNCSNP				¥1,173,000	GUB221AN-CCNCSNP	¥1,003,000		GUB221AN-BCNCSNP	¥845,000	¥2,683	¥2,083				
GUB221AN-DCNCSNU				¥1,173,000	GUB221AN-CCNCSNU	¥1,003,000		GUB221AN-BCNCSNU	¥845,000	¥2,683	¥2,083				
GUB221AN-DCNCSNM				¥1,063,000	GUB221AN-CCNCSNM	¥893,000		GUB221AN-BCNCSNM	¥735,000	¥2,683	¥2,083				
GUB221AN-DCNCSNC				¥1,063,000	GUB221AN-CCNCSNC	¥893,000		GUB221AN-BCNCSNC	¥735,000	¥2,683	¥2,083				
GUA221AN-DCNCSNO				¥953,000	GUA221AN-CCNCSNO	¥783,000		GUA221AN-BCNCSNO	¥625,000	¥2,683	¥2,083				
GUC221AN-DCNDSNC				¥1,714,000	GUC221AN-CCNDSNC	¥1,544,000		GUC221AN-BCNDSNC	¥1,386,000	¥3,117	¥2,425				
GUB221AN-DCNDSNP				¥1,230,000	GUB221AN-CCNDSNP	¥1,060,000		GUB221AN-BCNDSNP	¥902,000	¥3,117	¥2,425				
GUB221AN-DCNDSNU				¥1,230,000	GUB221AN-CCNDSNU	¥1,060,000		GUB221AN-BCNDSNU	¥902,000	¥3,117	¥2,425				
GUB221AN-DCNDSNM				¥1,120,000	GUB221AN-CCNDSNM	¥950,000		GUB221AN-BCNDSNM	¥792,000	¥3,117	¥2,425				
GUB221AN-DCNDSNC				¥1,120,000	GUB221AN-CCNDSNC	¥950,000		GUB221AN-BCNDSNC	¥792,000	¥3,117	¥2,425				
GUA221AN-DCNDSNO				¥1,010,000	GUA221AN-CCNDSNO	¥840,000		GUA221AN-BCNDSNO	¥682,000	¥3,117	¥2,425				

- \*1: プロセッサ(CPU)は、搭載必須オプションです。必要なプロセッサを選択の上、購入願います。
- \*2: メモリーボード(MEM)は、搭載必須オプションです。必要なメモリーボードを選択の上、購入願います。
- \*3: 電源ユニットは、搭載必須オプションです。必要な電源ユニットを選択の上、購入願います。
- \*4: LAN拡張カードは、搭載必須オプションです。必要なLAN拡張カードを選択の上、購入願います。
- \*5: 内蔵ハードディスク(HDD)は、搭載必須オプションです。必要な内蔵ハードディスクを選択の上、購入願います。又、標準のRAIDレベルは、RAID5です。RAIDレベル0, 1, 6, 10, JBODを選択の場合、別途RAID設定サービスを購入願います。
- \*6: 内蔵DVD-ROM/内蔵DVD-RAMは、搭載必須オプションです。必要なDVDドライブを選択の上、購入願います。
- \*7: [PCIe Flashドライブボード\*7]モデルは、設置環境の温度やシステム装置の負荷状態により、運転音が大きいと感じられることがあります。

<システム装置および内蔵オプション編>

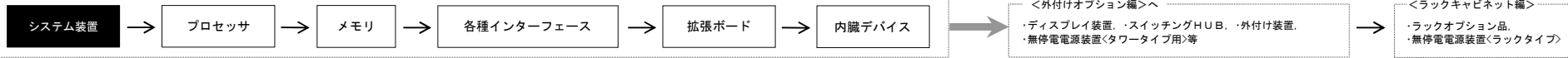

**システム装置 [おまかせ安心モデル/標準モデル] カスタムモデル**

**① HA8000/RS220 AN1 [RAID(2.5型SAS)] おまかせ安心モデル/標準モデル**

OS	CPU	MEM	LAN	RAID	HDD	DVD-ROM / DVD-RAM	電源ユニット	おまかせ安心モデル						標準モデル		保守料 *5 (月額、税別)	
								5年		4年		3年		標準モデル		維持保守	出張修理
								セット形名	希望小売価格 (税別)	セット形名	希望小売価格 (税別)	セット形名	希望小売価格 (税別)	セット形名	希望小売価格 (税別)		
Windows Server 2012 R2 Datacenter日本語版<インストール>モデル	選択 *1	選択 *2	選択 *4	MR9362-8i [1GB Cache] (LSI SAS3108 ROC) SAS/SATA 1/F	選択 *5	選択 *6	選択 *3	GUC221AN-DANANNC	¥1,477,000	GUC221AN-CANANNC	¥1,334,000	GUC221AN-BANANNC	¥1,204,000	GUC221AN-3TNANNC	¥1,054,000	¥2,458	¥1,908
Windows Server 2012 R2 Standard日本語版 (Additionalライセンス付き) <インストール>モデル								GUB221AN-DANANNP	¥993,000	GUB221AN-CANANNP	¥850,000	GUB221AN-BANANNP	¥720,000	GUB221AN-3TNANNP	¥570,000	¥2,458	¥1,908
Windows Server 2012 R2 Standard日本語版 (Additionalライセンス付き) <インストール>モデル								GUB221AN-DANANNU	¥993,000	GUB221AN-CANANNU	¥850,000	GUB221AN-BANANNU	¥720,000	GUB221AN-3TNANNU	¥570,000	¥2,458	¥1,908
Windows Server 2012 R2 Standard日本語版 <インストール>モデル								GUB221AN-DANANNM	¥883,000	GUB221AN-CANANNM	¥740,000	GUB221AN-BANANNM	¥610,000	GUB221AN-3TNANNM	¥460,000	¥2,458	¥1,908
Windows Server 2012 R2 Standard日本語版 <インストール>モデル								GUB221AN-DANANNC	¥883,000	GUB221AN-CANANNC	¥740,000	GUB221AN-BANANNC	¥610,000	GUB221AN-3TNANNC	¥460,000	¥2,458	¥1,908
Windows Server 2012 Datacenter日本語版<インストール>モデル								GUC221AN-DANANNB	¥1,477,000	GUC221AN-CANANNB	¥1,334,000	GUC221AN-BANANNB	¥1,204,000	GUC221AN-3TNANNB	¥1,054,000	¥2,458	¥1,908
Windows Server 2012 Standard日本語版 (Additionalライセンス付き) <インストール>モデル								GUB221AN-DANANN4	¥993,000	GUB221AN-CANANN4	¥850,000	GUB221AN-BANANN4	¥720,000	GUB221AN-3TNANN4	¥570,000	¥2,458	¥1,908
Windows Server 2012 Standard日本語版 (Additionalライセンス付き) <インストール>モデル								GUB221AN-DANANNT	¥993,000	GUB221AN-CANANNT	¥850,000	GUB221AN-BANANNT	¥720,000	GUB221AN-3TNANNT	¥570,000	¥2,458	¥1,908
Windows Server 2012 Standard日本語版 <インストール>モデル								GUB221AN-DANANN2	¥883,000	GUB221AN-CANANN2	¥740,000	GUB221AN-BANANN2	¥610,000	GUB221AN-3TNANN2	¥460,000	¥2,458	¥1,908
Windows Server 2012 Standard日本語版 <インストール>モデル								GUB221AN-DANANNB	¥883,000	GUB221AN-CANANNB	¥740,000	GUB221AN-BANANNB	¥610,000	GUB221AN-3TNANNB	¥460,000	¥2,458	¥1,908
Windows Server 2012 R2 Standard日本語版 (Additionalライセンス付き) [Windows Server 2008 R2 Enterprise日本語版 (SP1) インストール代行サービス付き]モデル								GUB221AN-DANANNQ	¥1,003,000	GUB221AN-CANANNQ	¥860,000	GUB221AN-BANANNQ	¥730,000	GUB221AN-3TNANNQ	¥580,000	¥2,458	¥1,908
Windows Server 2012 R2 Standard日本語版 [Windows Server 2008 R2 Standard日本語版 (SP1) インストール代行サービス付き]モデル								GUB221AN-DANANNV	¥893,000	GUB221AN-CANANNV	¥750,000	GUB221AN-BANANNV	¥620,000	GUB221AN-3TNANNV	¥470,000	¥2,458	¥1,908
OSなしモデル								GUA221AN-DANANNO	¥773,000	GUA221AN-CANANNO	¥630,000	GUA221AN-BANANNO	¥500,000	GUA221AN-3TNANNO	¥350,000	¥2,458	¥1,908
Windows Server 2012 R2 Datacenter日本語版<インストール>モデル								GUC221AN-DANBNNC	¥1,532,000	GUC221AN-CANBNNC	¥1,389,000	GUC221AN-BANBNNC	¥1,259,000	GUC221AN-3TNBNNC	¥1,109,000	¥2,875	¥2,233
Windows Server 2012 R2 Standard日本語版 (Additionalライセンス付き) <インストール>モデル				GUB221AN-DANBNNP	¥1,048,000	GUB221AN-CANBNNP		¥905,000	GUB221AN-BANBNNP	¥775,000	GUB221AN-3TNBNNP	¥625,000	¥2,875	¥2,233			
Windows Server 2012 R2 Standard日本語版 (Additionalライセンス付き) <インストール>モデル				GUB221AN-DANBNNU	¥1,048,000	GUB221AN-CANBNNU		¥905,000	GUB221AN-BANBNNU	¥775,000	GUB221AN-3TNBNNU	¥625,000	¥2,875	¥2,233			
Windows Server 2012 R2 Standard日本語版 <インストール>モデル				GUB221AN-DANBNNM	¥938,000	GUB221AN-CANBNNM		¥795,000	GUB221AN-BANBNNM	¥665,000	GUB221AN-3TNBNNM	¥515,000	¥2,875	¥2,233			
Windows Server 2012 R2 Standard日本語版 <インストール>モデル				GUB221AN-DANBNNC	¥938,000	GUB221AN-CANBNNC		¥795,000	GUB221AN-BANBNNC	¥665,000	GUB221AN-3TNBNNC	¥515,000	¥2,875	¥2,233			
Windows Server 2012 Datacenter日本語版<インストール>モデル				GUC221AN-DANBNNB	¥1,532,000	GUC221AN-CANBNNB		¥1,389,000	GUC221AN-BANBNNB	¥1,259,000	GUC221AN-3TNBNNB	¥1,109,000	¥2,875	¥2,233			
Windows Server 2012 Standard日本語版 (Additionalライセンス付き) <インストール>モデル				GUB221AN-DANBNN4	¥1,048,000	GUB221AN-CANBNN4		¥905,000	GUB221AN-BANBNN4	¥775,000	GUB221AN-3TNBNN4	¥625,000	¥2,875	¥2,233			
Windows Server 2012 Standard日本語版 (Additionalライセンス付き) <インストール>モデル				GUB221AN-DANBNNT	¥1,048,000	GUB221AN-CANBNNT		¥905,000	GUB221AN-BANBNNT	¥775,000	GUB221AN-3TNBNNT	¥625,000	¥2,875	¥2,233			
Windows Server 2012 Standard日本語版 <インストール>モデル				GUB221AN-DANBNN2	¥938,000	GUB221AN-CANBNN2		¥795,000	GUB221AN-BANBNN2	¥665,000	GUB221AN-3TNBNN2	¥515,000	¥2,875	¥2,233			
Windows Server 2012 Standard日本語版 <インストール>モデル				GUB221AN-DANBNNB	¥938,000	GUB221AN-CANBNNB		¥795,000	GUB221AN-BANBNNB	¥665,000	GUB221AN-3TNBNNB	¥515,000	¥2,875	¥2,233			
Windows Server 2012 R2 Standard日本語版 (Additionalライセンス付き) [Windows Server 2008 R2 Enterprise日本語版 (SP1) インストール代行サービス付き]モデル				GUB221AN-DANBNNQ	¥1,058,000	GUB221AN-CANBNNQ		¥915,000	GUB221AN-BANBNNQ	¥785,000	GUB221AN-3TNBNNQ	¥635,000	¥2,875	¥2,233			
Windows Server 2012 R2 Standard日本語版 [Windows Server 2008 R2 Standard日本語版 (SP1) インストール代行サービス付き]モデル				GUB221AN-DANBNNV	¥948,000	GUB221AN-CANBNNV		¥805,000	GUB221AN-BANBNNV	¥675,000	GUB221AN-3TNBNNV	¥525,000	¥2,875	¥2,233			
OSなしモデル				GUA221AN-DANBNNO	¥828,000	GUA221AN-CANBNNO		¥685,000	GUA221AN-BANBNNO	¥555,000	GUA221AN-3TNBNNO	¥405,000	¥2,875	¥2,233			

OS	CPU	MEM	LAN	RAID	HDD	DVD-ROM / DVD-RAM	電源ユニット	おまかせ安心モデル						標準モデル		保守料 *5 (月額、税別)					
								5年		4年		3年		セット形名	希望小売価格 (税別)	セット形名	希望小売価格 (税別)	セット形名	希望小売価格 (税別)	維持保守	出張修理
								セット形名	希望小売価格 (税別)	セット形名	希望小売価格 (税別)	セット形名	希望小売価格 (税別)								
Windows Server 2012 R2 Datacenter日本語版バンドルモデル	選択 *1	選択 *2	選択 *4	MR9362-81 [16GB Cache] (LSI SAS3108 ROC/SAS/SATA 1/F [キャッシュ/7777 モジュール付])	選択 *5	選択 *6	選択 (冗長化可) *3	GUC221AN-DANCNNC	¥1,507,000	GUC221AN-CANCNNC	¥1,364,000	GUC221AN-BANCNNC	¥1,234,000	GUC221AN-3TNCNNC	¥1,084,000	¥2,683	¥2,083				
Windows Server 2012 R2 Standard日本語版 (Additionalライセンス付き) プレインストールモデル								GUB221AN-DANCNNP	¥1,023,000	GUB221AN-CANCNNP	¥880,000	GUB221AN-BANCNNP	¥750,000	GUB221AN-3TNCNNP	¥600,000	¥2,683	¥2,083				
Windows Server 2012 R2 Standard日本語版 (Additionalライセンス付き) バンドルモデル								GUB221AN-DANCNNU	¥1,023,000	GUB221AN-CANCNNU	¥880,000	GUB221AN-BANCNNU	¥750,000	GUB221AN-3TNCNNU	¥600,000	¥2,683	¥2,083				
Windows Server 2012 R2 Standard日本語版 プレインストールモデル								GUB221AN-DANCNNM	¥913,000	GUB221AN-CANCNNM	¥770,000	GUB221AN-BANCNNM	¥640,000	GUB221AN-3TNCNNM	¥490,000	¥2,683	¥2,083				
Windows Server 2012 R2 Standard日本語版 バンドルモデル								GUB221AN-DANCNNC	¥913,000	GUB221AN-CANCNNC	¥770,000	GUB221AN-BANCNNC	¥640,000	GUB221AN-3TNCNNC	¥490,000	¥2,683	¥2,083				
Windows Server 2012 Datacenter日本語版 バンドルモデル								GUC221AN-DANCNNB	¥1,507,000	GUC221AN-CANCNNB	¥1,364,000	GUC221AN-BANCNNB	¥1,234,000	GUC221AN-3TNCNNB	¥1,084,000	¥2,683	¥2,083				
Windows Server 2012 Standard日本語版 (Additionalライセンス付き) プレインストールモデル								GUB221AN-DANCNN4	¥1,023,000	GUB221AN-CANCNN4	¥880,000	GUB221AN-BANCNN4	¥750,000	GUB221AN-3TNCNN4	¥600,000	¥2,683	¥2,083				
Windows Server 2012 Standard日本語版 (Additionalライセンス付き) バンドルモデル								GUB221AN-DANCNNT	¥1,023,000	GUB221AN-CANCNNT	¥880,000	GUB221AN-BANCNNT	¥750,000	GUB221AN-3TNCNNT	¥600,000	¥2,683	¥2,083				
Windows Server 2012 Standard日本語版 プレインストールモデル								GUB221AN-DANCNN2	¥913,000	GUB221AN-CANCNN2	¥770,000	GUB221AN-BANCNN2	¥640,000	GUB221AN-3TNCNN2	¥490,000	¥2,683	¥2,083				
Windows Server 2012 Standard日本語版 バンドルモデル								GUB221AN-DANCNNB	¥913,000	GUB221AN-CANCNNB	¥770,000	GUB221AN-BANCNNB	¥640,000	GUB221AN-3TNCNNB	¥490,000	¥2,683	¥2,083				
Windows Server 2012 R2 Standard日本語版 (Additionalライセンス付き) [Windows Server 2008 R2 Enterprise日本語版 (SP1) インストール代行サービス付き] モデル								GUB221AN-DANCNNQ	¥1,033,000	GUB221AN-CANCNNQ	¥890,000	GUB221AN-BANCNNQ	¥760,000	GUB221AN-3TNCNNQ	¥610,000	¥2,683	¥2,083				
Windows Server 2012 R2 Standard日本語版 [Windows Server 2008 R2 Standard日本語版 (SP1) インストール代行サービス付き] モデル								GUB221AN-DANCNNV	¥923,000	GUB221AN-CANCNNV	¥780,000	GUB221AN-BANCNNV	¥650,000	GUB221AN-3TNCNNV	¥500,000	¥2,683	¥2,083				
OSなしモデル								GUA221AN-DANCNNO	¥803,000	GUA221AN-CANCNNO	¥660,000	GUA221AN-BANCNNO	¥530,000	GUA221AN-3TNCNNO	¥380,000	¥2,683	¥2,083				
Windows Server 2012 R2 Datacenter日本語版 バンドルモデル								GUC221AN-DANDNNC	¥1,564,000	GUC221AN-CANDNNC	¥1,421,000	GUC221AN-BANDNNC	¥1,291,000	GUC221AN-3TNDNNC	¥1,141,000	¥3,117	¥2,425				
Windows Server 2012 R2 Standard日本語版 (Additionalライセンス付き) プレインストールモデル								GUB221AN-DANDNNP	¥1,080,000	GUB221AN-CANDNNP	¥937,000	GUB221AN-BANDNNP	¥807,000	GUB221AN-3TNDNNP	¥657,000	¥3,117	¥2,425				
Windows Server 2012 R2 Standard日本語版 (Additionalライセンス付き) バンドルモデル								GUB221AN-DANDNNU	¥1,080,000	GUB221AN-CANDNNU	¥937,000	GUB221AN-BANDNNU	¥807,000	GUB221AN-3TNDNNU	¥657,000	¥3,117	¥2,425				
Windows Server 2012 R2 Standard日本語版 プレインストールモデル								GUB221AN-DANDNNM	¥970,000	GUB221AN-CANDNNM	¥827,000	GUB221AN-BANDNNM	¥697,000	GUB221AN-3TNDNNM	¥547,000	¥3,117	¥2,425				
Windows Server 2012 R2 Standard日本語版 バンドルモデル								GUB221AN-DANDNNC	¥970,000	GUB221AN-CANDNNC	¥827,000	GUB221AN-BANDNNC	¥697,000	GUB221AN-3TNDNNC	¥547,000	¥3,117	¥2,425				
Windows Server 2012 Datacenter日本語版 バンドルモデル								GUC221AN-DANDNNB	¥1,564,000	GUC221AN-CANDNNB	¥1,421,000	GUC221AN-BANDNNB	¥1,291,000	GUC221AN-3TNDNNB	¥1,141,000	¥3,117	¥2,425				
Windows Server 2012 Standard日本語版 (Additionalライセンス付き) プレインストールモデル								GUB221AN-DANDNN4	¥1,080,000	GUB221AN-CANDNN4	¥937,000	GUB221AN-BANDNN4	¥807,000	GUB221AN-3TNDNN4	¥657,000	¥3,117	¥2,425				
Windows Server 2012 Standard日本語版 (Additionalライセンス付き) バンドルモデル								GUB221AN-DANDNNT	¥1,080,000	GUB221AN-CANDNNT	¥937,000	GUB221AN-BANDNNT	¥807,000	GUB221AN-3TNDNNT	¥657,000	¥3,117	¥2,425				
Windows Server 2012 Standard日本語版 プレインストールモデル								GUB221AN-DANDNN2	¥970,000	GUB221AN-CANDNN2	¥827,000	GUB221AN-BANDNN2	¥697,000	GUB221AN-3TNDNN2	¥547,000	¥3,117	¥2,425				
Windows Server 2012 Standard日本語版 バンドルモデル								GUB221AN-DANDNNB	¥970,000	GUB221AN-CANDNNB	¥827,000	GUB221AN-BANDNNB	¥697,000	GUB221AN-3TNDNNB	¥547,000	¥3,117	¥2,425				
Windows Server 2012 R2 Standard日本語版 (Additionalライセンス付き) [Windows Server 2008 R2 Enterprise日本語版 (SP1) インストール代行サービス付き] モデル								GUB221AN-DANDNNQ	¥1,090,000	GUB221AN-CANDNNQ	¥947,000	GUB221AN-BANDNNQ	¥817,000	GUB221AN-3TNDNNQ	¥667,000	¥3,117	¥2,425				
Windows Server 2012 R2 Standard日本語版 [Windows Server 2008 R2 Standard日本語版 (SP1) インストール代行サービス付き] モデル								GUB221AN-DANDNNV	¥980,000	GUB221AN-CANDNNV	¥837,000	GUB221AN-BANDNNV	¥707,000	GUB221AN-3TNDNNV	¥557,000	¥3,117	¥2,425				
OSなしモデル								GUA221AN-DANDNNO	¥860,000	GUA221AN-CANDNNO	¥717,000	GUA221AN-BANDNNO	¥587,000	GUA221AN-3TNDNNO	¥437,000	¥3,117	¥2,425				

② HA8000/RS220 AN1 [RAID(2.5型SAS) [PCIe Flashドライブボード\*7] おまかせ安心モデル/標準モデル

OS	CPU	MEM	LAN	RAID	HDD	DVD-ROM / DVD-RAM	電源ユニット	おまかせ安心モデル						標準モデル		保守料 *5 (月額、税別)					
								5年		4年		3年		セット形名	希望小売価格 (税別)	セット形名	希望小売価格 (税別)	セット形名	希望小売価格 (税別)	維持保守	出張修理
								セット形名	希望小売価格 (税別)	セット形名	希望小売価格 (税別)	セット形名	希望小売価格 (税別)								
Windows Server 2012 R2 Datacenter日本語版バンドルモデル	選択 *1	選択 *2	選択 *4	MR9362-81 [1TB Cache] (LST SAS3108 ROC) SAS/SATA 1/F	選択 *5	選択 *6	選択 (冗長化可) *3	GUC221AN-DANASNC	¥1,477,000	GUC221AN-CANASNC	¥1,334,000	GUC221AN-BANASNC	¥1,204,000	GUC221AN-3TNASNC	¥1,054,000	¥2,458	¥1,908				
Windows Server 2012 R2 Standard日本語版 (Additionalライセンス付き) プレインストールモデル								GUB221AN-DANASNP	¥993,000	GUB221AN-CANASNP	¥850,000	GUB221AN-BANASNP	¥720,000	GUB221AN-3TNASNP	¥570,000	¥2,458	¥1,908				
Windows Server 2012 R2 Standard日本語版 (Additionalライセンス付き) バンドルモデル								GUB221AN-DANASNU	¥993,000	GUB221AN-CANASNU	¥850,000	GUB221AN-BANASNU	¥720,000	GUB221AN-3TNASNU	¥570,000	¥2,458	¥1,908				
Windows Server 2012 R2 Standard日本語版 プレインストールモデル								GUB221AN-DANASNM	¥883,000	GUB221AN-CANASNM	¥740,000	GUB221AN-BANASNM	¥610,000	GUB221AN-3TNASNM	¥460,000	¥2,458	¥1,908				
Windows Server 2012 R2 Standard日本語版バンドルモデル								GUB221AN-DANASNC	¥883,000	GUB221AN-CANASNC	¥740,000	GUB221AN-BANASNC	¥610,000	GUB221AN-3TNASNC	¥460,000	¥2,458	¥1,908				
OSなしモデル								GUA221AN-DANASNO	¥773,000	GUA221AN-CANASNO	¥630,000	GUA221AN-BANASNO	¥500,000	GUA221AN-3TNASNO	¥350,000	¥2,458	¥1,908				
Windows Server 2012 R2 Datacenter日本語版バンドルモデル								GUC221AN-DANBSNC	¥1,532,000	GUC221AN-CANBSNC	¥1,389,000	GUC221AN-BANBSNC	¥1,259,000	GUC221AN-3TNBSNC	¥1,109,000	¥2,875	¥2,233				
Windows Server 2012 R2 Standard日本語版 (Additionalライセンス付き) プレインストールモデル								GUB221AN-DANBSNP	¥1,048,000	GUB221AN-CANBSNP	¥905,000	GUB221AN-BANBSNP	¥775,000	GUB221AN-3TNBSNP	¥625,000	¥2,875	¥2,233				
Windows Server 2012 R2 Standard日本語版 (Additionalライセンス付き) バンドルモデル								GUB221AN-DANBSNU	¥1,048,000	GUB221AN-CANBSNU	¥905,000	GUB221AN-BANBSNU	¥775,000	GUB221AN-3TNBSNU	¥625,000	¥2,875	¥2,233				
Windows Server 2012 R2 Standard日本語版 プレインストールモデル								GUB221AN-DANBSNM	¥938,000	GUB221AN-CANBSNM	¥795,000	GUB221AN-BANBSNM	¥665,000	GUB221AN-3TNBSNM	¥515,000	¥2,875	¥2,233				
Windows Server 2012 R2 Standard日本語版バンドルモデル								GUB221AN-DANBSNC	¥938,000	GUB221AN-CANBSNC	¥795,000	GUB221AN-BANBSNC	¥665,000	GUB221AN-3TNBSNC	¥515,000	¥2,875	¥2,233				
OSなしモデル								GUA221AN-DANBSNO	¥828,000	GUA221AN-CANBSNO	¥685,000	GUA221AN-BANBSNO	¥555,000	GUA221AN-3TNBSNO	¥405,000	¥2,875	¥2,233				
Windows Server 2012 R2 Datacenter日本語版バンドルモデル				GUC221AN-DANCNC	¥1,507,000	GUC221AN-CANCNC		¥1,364,000	GUC221AN-BANCNC	¥1,234,000	GUC221AN-3TNCNC	¥1,084,000	¥2,683	¥2,083							
Windows Server 2012 R2 Standard日本語版 (Additionalライセンス付き) プレインストールモデル				GUB221AN-DANCNP	¥1,023,000	GUB221AN-CANCNP		¥880,000	GUB221AN-BANCNP	¥750,000	GUB221AN-3TNCNP	¥600,000	¥2,683	¥2,083							
Windows Server 2012 R2 Standard日本語版 (Additionalライセンス付き) バンドルモデル				GUB221AN-DANCNU	¥1,023,000	GUB221AN-CANCNU		¥880,000	GUB221AN-BANCNU	¥750,000	GUB221AN-3TNCNU	¥600,000	¥2,683	¥2,083							
Windows Server 2012 R2 Standard日本語版 プレインストールモデル				GUB221AN-DANCNM	¥913,000	GUB221AN-CANCNM		¥770,000	GUB221AN-BANCNM	¥640,000	GUB221AN-3TNCNM	¥490,000	¥2,683	¥2,083							
Windows Server 2012 R2 Standard日本語版バンドルモデル				GUB221AN-DANCNC	¥913,000	GUB221AN-CANCNC		¥770,000	GUB221AN-BANCNC	¥640,000	GUB221AN-3TNCNC	¥490,000	¥2,683	¥2,083							
OSなしモデル				GUA221AN-DANCNO	¥803,000	GUA221AN-CANCNO		¥660,000	GUA221AN-BANCNO	¥530,000	GUA221AN-3TNCNO	¥380,000	¥2,683	¥2,083							
Windows Server 2012 R2 Datacenter日本語版バンドルモデル				GUC221AN-DANDSNC	¥1,564,000	GUC221AN-CANDSNC		¥1,421,000	GUC221AN-BANDSNC	¥1,291,000	GUC221AN-3TNDNC	¥1,141,000	¥3,117	¥2,425							
Windows Server 2012 R2 Standard日本語版 (Additionalライセンス付き) プレインストールモデル				GUB221AN-DANDSNP	¥1,080,000	GUB221AN-CANDSNP		¥937,000	GUB221AN-BANDSNP	¥807,000	GUB221AN-3TNDNP	¥657,000	¥3,117	¥2,425							
Windows Server 2012 R2 Standard日本語版 (Additionalライセンス付き) バンドルモデル				GUB221AN-DANDSNU	¥1,080,000	GUB221AN-CANDSNU		¥937,000	GUB221AN-BANDSNU	¥807,000	GUB221AN-3TNDNU	¥657,000	¥3,117	¥2,425							
Windows Server 2012 R2 Standard日本語版 プレインストールモデル				GUB221AN-DANDSNM	¥970,000	GUB221AN-CANDSNM		¥827,000	GUB221AN-BANDSNM	¥697,000	GUB221AN-3TNDNM	¥547,000	¥3,117	¥2,425							
Windows Server 2012 R2 Standard日本語版バンドルモデル				GUB221AN-DANDSNC	¥970,000	GUB221AN-CANDSNC		¥827,000	GUB221AN-BANDSNC	¥697,000	GUB221AN-3TNDNC	¥547,000	¥3,117	¥2,425							
OSなしモデル				GUA221AN-DANDSNO	¥860,000	GUA221AN-CANDSNO		¥717,000	GUA221AN-BANDSNO	¥587,000	GUA221AN-3TNDNO	¥437,000	¥3,117	¥2,425							

- \*1: プロセッサ(CPU)は、搭載必須オプションです。必要なプロセッサを選択の上、購入願います。
- \*2: メモリーボード(MEM)は、搭載必須オプションです。必要なメモリーボードを選択の上、購入願います。
- \*3: 電源ユニットは、搭載必須オプションです。必要な電源ユニットを選択の上、購入願います。
- \*4: LAN拡張カードは、搭載必須オプションです。必要なLAN拡張カードを選択の上、購入願います。
- \*5: 内蔵ハードディスク(HDD)は、搭載必須オプションです。必要な内蔵ハードディスクを選択の上、購入願います。又、標準のRAIDレベルは、RAID5です。RAIDレベル0, 1, 6, 10, JBODを選択の場合、別途RAID設定サービスを購入願います。
- \*6: 内蔵DVD-ROM/内蔵DVD-RAMは、搭載必須オプションです。必要なDVDドライブを選択の上、購入願います。
- \*7: [PCIe Flashドライブボード\*7]モデルは、設置環境の温度やシステム装置の負荷状態により、運転音が大きいと感じられることがあります。

<システム装置および内蔵オプション編>

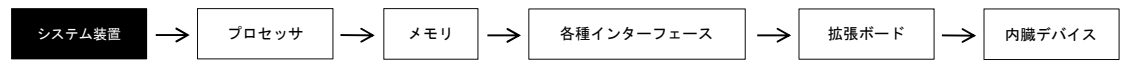

<外付けオプション編>へ

・ディスプレイ装置、・スイッチングHUB、・外付け装置、  
・無停電電源装置<タワータイプ用>等

<ラックキャビネット編>

・ラックオプション品、  
・無停電電源装置<ラックタイプ>

**[おまかせ安心ロングライフモデルⅡ24/おまかせ安心ロングライフモデルⅡ]**

**① HA8000/RS220 AN1 [RAID (2.5型SAS)] おまかせ安心ロングライフモデルⅡ24/おまかせ安心ロングライフモデルⅡ**

OS	CPU	MEM	LAN	RAID	HDD	DVD-ROM / DVD-RAM	電源ユニット	おまかせ安心ロングライフモデルⅡ24				おまかせ安心ロングライフモデルⅡ				保守料 *5 (月額、税別)	
								7年		6年		7年		6年		維持保守	出張修理
								セット形名	希望小売価格 (税別)	セット形名	希望小売価格 (税別)	セット形名	希望小売価格 (税別)	セット形名	希望小売価格 (税別)		
Windows Server 2012 R2 Datacenter日本語版<インストール済み>モデル	選択 *1	選択 *2	選択 *4	MR9362-8i [1GB Cache] (LSI SAS3108 ROC) SAS/SATA I/F	選択 *5	選択 *6	選択 *3	GUC221AN-PFNANNC	¥2,583,000	GUC221AN-MFNANNC	¥2,184,000	GUC221AN-FENANNC	¥2,313,000	GUC221AN-EENANNC	¥1,966,000	¥2,458	¥1,908
Windows Server 2012 R2 Standard日本語版 (Additionalライセンス付き) <インストール済み>モデル								GUB221AN-PFNANNP	¥2,099,000	GUB221AN-MFNANNP	¥1,700,000	GUB221AN-FENANNP	¥1,829,000	GUB221AN-EENANNP	¥1,482,000	¥2,458	¥1,908
Windows Server 2012 R2 Standard日本語版 (Additionalライセンス付き) <インストール済み>モデル								GUB221AN-PFNANNU	¥2,099,000	GUB221AN-MFNANNU	¥1,700,000	GUB221AN-FENANNU	¥1,829,000	GUB221AN-EENANNU	¥1,482,000	¥2,458	¥1,908
Windows Server 2012 R2 Standard日本語版<インストール済み>モデル								GUB221AN-PFNANNM	¥1,989,000	GUB221AN-MFNANNM	¥1,590,000	GUB221AN-FENANNM	¥1,719,000	GUB221AN-EENANNM	¥1,372,000	¥2,458	¥1,908
Windows Server 2012 Datacenter日本語版<インストール済み>モデル								GUB221AN-PFNANNC	¥1,989,000	GUB221AN-MFNANNC	¥1,590,000	GUB221AN-FENANNC	¥1,719,000	GUB221AN-EENANNC	¥1,372,000	¥2,458	¥1,908
Windows Server 2012 Datacenter日本語版 (Additionalライセンス付き) <インストール済み>モデル								GUC221AN-PFNANNB	¥2,583,000	GUC221AN-MFNANNB	¥2,184,000	GUC221AN-FENANNB	¥2,313,000	GUC221AN-EENANNB	¥1,966,000	¥2,458	¥1,908
Windows Server 2012 Standard日本語版 (Additionalライセンス付き) <インストール済み>モデル								GUB221AN-PFNANNA	¥2,099,000	GUB221AN-MFNANNA	¥1,700,000	GUB221AN-FENANNA	¥1,829,000	GUB221AN-EENANNA	¥1,482,000	¥2,458	¥1,908
Windows Server 2012 Standard日本語版 (Additionalライセンス付き) <インストール済み>モデル								GUB221AN-PFNANNT	¥2,099,000	GUB221AN-MFNANNT	¥1,700,000	GUB221AN-FENANNT	¥1,829,000	GUB221AN-EENANNT	¥1,482,000	¥2,458	¥1,908
Windows Server 2012 Standard日本語版<インストール済み>モデル								GUB221AN-PFNANN2	¥1,989,000	GUB221AN-MFNANN2	¥1,590,000	GUB221AN-FENANN2	¥1,719,000	GUB221AN-EENANN2	¥1,372,000	¥2,458	¥1,908
Windows Server 2012 Standard日本語版<インストール済み>モデル								GUB221AN-PFNANNB	¥1,989,000	GUB221AN-MFNANNB	¥1,590,000	GUB221AN-FENANNB	¥1,719,000	GUB221AN-EENANNB	¥1,372,000	¥2,458	¥1,908
Windows Server 2012 R2 Standard日本語版 (Additionalライセンス付き) [Windows Server 2008 R2 Enterprise日本語版 (SP1) インストール代行サービス付き] <インストール済み>モデル				GUB221AN-PFNANNQ				¥2,109,000	GUB221AN-MFNANNQ	¥1,710,000	GUB221AN-FENANNQ	¥1,839,000	GUB221AN-EENANNQ	¥1,492,000	¥2,458	¥1,908	
Windows Server 2012 R2 Standard日本語版 [Windows Server 2008 R2 Standard日本語版 (SP1) インストール代行サービス付き] <インストール済み>モデル				GUB221AN-PFNANNV				¥1,999,000	GUB221AN-MFNANNV	¥1,600,000	GUB221AN-FENANNV	¥1,729,000	GUB221AN-EENANNV	¥1,382,000	¥2,458	¥1,908	
OSなし<インストール済み>モデル				GUA221AN-PFNANNO				¥1,879,000	GUA221AN-MFNANNO	¥1,480,000	GUA221AN-FENANNO	¥1,609,000	GUA221AN-EENANNO	¥1,262,000	¥2,458	¥1,908	
Windows Server 2012 R2 Datacenter日本語版<インストール済み>モデル				GUC221AN-PFNBNNC				¥2,638,000	GUC221AN-MFNBNNC	¥2,239,000	GUC221AN-FENBNNC	¥2,368,000	GUC221AN-EENBNNC	¥2,021,000	¥2,875	¥2,233	
Windows Server 2012 R2 Standard日本語版 (Additionalライセンス付き) <インストール済み>モデル				GUB221AN-PFNBNNP				¥2,154,000	GUB221AN-MFNBNNP	¥1,755,000	GUB221AN-FENBNNP	¥1,884,000	GUB221AN-EENBNNP	¥1,537,000	¥2,875	¥2,233	
Windows Server 2012 R2 Standard日本語版 (Additionalライセンス付き) <インストール済み>モデル				GUB221AN-PFNBNNU				¥2,154,000	GUB221AN-MFNBNNU	¥1,755,000	GUB221AN-FENBNNU	¥1,884,000	GUB221AN-EENBNNU	¥1,537,000	¥2,875	¥2,233	
Windows Server 2012 R2 Standard日本語版<インストール済み>モデル				GUB221AN-PFNBNNM				¥2,044,000	GUB221AN-MFNBNNM	¥1,645,000	GUB221AN-FENBNNM	¥1,774,000	GUB221AN-EENBNNM	¥1,427,000	¥2,875	¥2,233	
Windows Server 2012 R2 Standard日本語版<インストール済み>モデル				GUB221AN-PFNBNNC				¥2,044,000	GUB221AN-MFNBNNC	¥1,645,000	GUB221AN-FENBNNC	¥1,774,000	GUB221AN-EENBNNC	¥1,427,000	¥2,875	¥2,233	
Windows Server 2012 Datacenter日本語版<インストール済み>モデル				GUC221AN-PFNBNNB				¥2,638,000	GUC221AN-MFNBNNB	¥2,239,000	GUC221AN-FENBNNB	¥2,368,000	GUC221AN-EENBNNB	¥2,021,000	¥2,875	¥2,233	
Windows Server 2012 Standard日本語版 (Additionalライセンス付き) <インストール済み>モデル				GUB221AN-PFNBNN4				¥2,154,000	GUB221AN-MFNBNN4	¥1,755,000	GUB221AN-FENBNN4	¥1,884,000	GUB221AN-EENBNN4	¥1,537,000	¥2,875	¥2,233	
Windows Server 2012 Standard日本語版 (Additionalライセンス付き) <インストール済み>モデル	GUB221AN-PFNBNN2	¥2,154,000	GUB221AN-MFNBNN2	¥1,755,000	GUB221AN-FENBNN2	¥1,884,000	GUB221AN-EENBNN2	¥1,537,000	¥2,875	¥2,233							
Windows Server 2012 Standard日本語版<インストール済み>モデル	GUB221AN-PFNBNN2	¥2,044,000	GUB221AN-MFNBNN2	¥1,645,000	GUB221AN-FENBNN2	¥1,774,000	GUB221AN-EENBNN2	¥1,427,000	¥2,875	¥2,233							
Windows Server 2012 Standard日本語版<インストール済み>モデル	GUB221AN-PFNBNNB	¥2,044,000	GUB221AN-MFNBNNB	¥1,645,000	GUB221AN-FENBNNB	¥1,774,000	GUB221AN-EENBNNB	¥1,427,000	¥2,875	¥2,233							
Windows Server 2012 R2 Standard日本語版 (Additionalライセンス付き) [Windows Server 2008 R2 Enterprise日本語版 (SP1) インストール代行サービス付き] <インストール済み>モデル	GUB221AN-PFNBNNQ	¥2,164,000	GUB221AN-MFNBNNQ	¥1,765,000	GUB221AN-FENBNNQ	¥1,894,000	GUB221AN-EENBNNQ	¥1,547,000	¥2,875	¥2,233							
Windows Server 2012 R2 Standard日本語版 [Windows Server 2008 R2 Standard日本語版 (SP1) インストール代行サービス付き] <インストール済み>モデル	GUB221AN-PFNBNNV	¥2,054,000	GUB221AN-MFNBNNV	¥1,655,000	GUB221AN-FENBNNV	¥1,784,000	GUB221AN-EENBNNV	¥1,437,000	¥2,875	¥2,233							
OSなし<インストール済み>モデル	GUA221AN-PFNBNN0	¥1,934,000	GUA221AN-MFNBNN0	¥1,535,000	GUA221AN-FENBNN0	¥1,664,000	GUA221AN-EENBNN0	¥1,317,000	¥2,875	¥2,233							

OS	CPU	MEM	LAN	RAID	HDD	DVD-ROM / DVD-RAM	電源ユニット	おまかせ安心ロングライフモデルⅡ24				おまかせ安心ロングライフモデルⅡ				保守料 *5 (月額、税別)	
								7年		6年		7年		6年		維持保守	出張修理
								セット形名	希望小売価格 (税別)	セット形名	希望小売価格 (税別)	セット形名	希望小売価格 (税別)	セット形名	希望小売価格 (税別)		
Windows Server 2012 R2 Datacenter日本語版バンドルモデル	選択 *1	選択 *2	選択 *4	MR9362-81 (16GB Cache) (LSI SAS3108 ROC/SAS/SATA 1/F [キャッシュバック付])	選択 *5	選択 *6	選択 *3	GUC221AN-PFNCNNC	¥2,613,000	GUC221AN-MFNCNNC	¥2,214,000	GUC221AN-FENCNNC	¥2,343,000	GUC221AN-EENCNNC	¥1,996,000	¥2,683	¥2,083
Windows Server 2012 R2 Standard日本語版 (Additionalライセンス付き) プレインストールモデル								GUB221AN-PFNCNNP	¥2,129,000	GUB221AN-MFNCNNP	¥1,730,000	GUB221AN-FENCNNP	¥1,859,000	GUB221AN-EENCNNP	¥1,512,000	¥2,683	¥2,083
Windows Server 2012 R2 Standard日本語版 (Additionalライセンス付き) バンドルモデル								GUB221AN-PFNCNNU	¥2,129,000	GUB221AN-MFNCNNU	¥1,730,000	GUB221AN-FENCNNU	¥1,859,000	GUB221AN-EENCNNU	¥1,512,000	¥2,683	¥2,083
Windows Server 2012 R2 Standard日本語版 プレインストールモデル								GUB221AN-PFNCNNM	¥2,019,000	GUB221AN-MFNCNNM	¥1,620,000	GUB221AN-FENCNNM	¥1,749,000	GUB221AN-EENCNNM	¥1,402,000	¥2,683	¥2,083
Windows Server 2012 Datacenter日本語版バンドルモデル								GUB221AN-PFNCNNC	¥2,019,000	GUB221AN-MFNCNNC	¥1,620,000	GUB221AN-FENCNNC	¥1,749,000	GUB221AN-EENCNNC	¥1,402,000	¥2,683	¥2,083
Windows Server 2012 Standard日本語版 (Additionalライセンス付き) プレインストールモデル								GUC221AN-PFNCNNB	¥2,613,000	GUC221AN-MFNCNNB	¥2,214,000	GUC221AN-FENCNNB	¥2,343,000	GUC221AN-EENCNNB	¥1,996,000	¥2,683	¥2,083
Windows Server 2012 Standard日本語版 (Additionalライセンス付き) バンドルモデル								GUB221AN-PFNCNN4	¥2,129,000	GUB221AN-MFNCNN4	¥1,730,000	GUB221AN-FENCNN4	¥1,859,000	GUB221AN-EENCNN4	¥1,512,000	¥2,683	¥2,083
Windows Server 2012 Standard日本語版 プレインストールモデル								GUB221AN-PFNCNNT	¥2,129,000	GUB221AN-MFNCNNT	¥1,730,000	GUB221AN-FENCNNT	¥1,859,000	GUB221AN-EENCNNT	¥1,512,000	¥2,683	¥2,083
Windows Server 2012 Standard日本語版 (Additionalライセンス付き) プレインストールモデル								GUB221AN-PFNCNN2	¥2,019,000	GUB221AN-MFNCNN2	¥1,620,000	GUB221AN-FENCNN2	¥1,749,000	GUB221AN-EENCNN2	¥1,402,000	¥2,683	¥2,083
Windows Server 2012 Standard日本語版 バンドルモデル								GUB221AN-PFNCNNB	¥2,019,000	GUB221AN-MFNCNNB	¥1,620,000	GUB221AN-FENCNNB	¥1,749,000	GUB221AN-EENCNNB	¥1,402,000	¥2,683	¥2,083
Windows Server 2012 R2 Standard日本語版 (Additionalライセンス付き) [Windows Server 2008 R2 Enterprise日本語版 (SP1) インストール代行サービス付き] モデル								GUB221AN-PFNCNNQ	¥2,139,000	GUB221AN-MFNCNNQ	¥1,740,000	GUB221AN-FENCNNQ	¥1,869,000	GUB221AN-EENCNNQ	¥1,522,000	¥2,683	¥2,083
Windows Server 2012 R2 Standard日本語版 [Windows Server 2008 R2 Standard日本語版 (SP1) インストール代行サービス付き] モデル								GUB221AN-PFNCNNV	¥2,029,000	GUB221AN-MFNCNNV	¥1,630,000	GUB221AN-FENCNNV	¥1,759,000	GUB221AN-EENCNNV	¥1,412,000	¥2,683	¥2,083
OSなしモデル								GUA221AN-PFNCNNO	¥1,909,000	GUA221AN-MFNCNNO	¥1,510,000	GUA221AN-FENCNNO	¥1,639,000	GUA221AN-EENCNNO	¥1,292,000	¥2,683	¥2,083
Windows Server 2012 R2 Datacenter日本語版バンドルモデル								GUC221AN-PFNDNNC	¥2,670,000	GUC221AN-MFNDNNC	¥2,271,000	GUC221AN-FENDNNC	¥2,400,000	GUC221AN-EENDNNC	¥2,053,000	¥3,117	¥2,425
Windows Server 2012 R2 Standard日本語版 (Additionalライセンス付き) プレインストールモデル								GUB221AN-PFNDNNP	¥2,186,000	GUB221AN-MFNDNNP	¥1,787,000	GUB221AN-FENDNNP	¥1,916,000	GUB221AN-EENDNNP	¥1,569,000	¥3,117	¥2,425
Windows Server 2012 R2 Standard日本語版 (Additionalライセンス付き) バンドルモデル								GUB221AN-PFNDNNU	¥2,186,000	GUB221AN-MFNDNNU	¥1,787,000	GUB221AN-FENDNNU	¥1,916,000	GUB221AN-EENDNNU	¥1,569,000	¥3,117	¥2,425
Windows Server 2012 R2 Standard日本語版 プレインストールモデル								GUB221AN-PFNDNNM	¥2,076,000	GUB221AN-MFNDNNM	¥1,677,000	GUB221AN-FENDNNM	¥1,806,000	GUB221AN-EENDNNM	¥1,459,000	¥3,117	¥2,425
Windows Server 2012 R2 Standard日本語版 バンドルモデル								GUB221AN-PFNDNNC	¥2,076,000	GUB221AN-MFNDNNC	¥1,677,000	GUB221AN-FENDNNC	¥1,806,000	GUB221AN-EENDNNC	¥1,459,000	¥3,117	¥2,425
Windows Server 2012 Datacenter日本語版バンドルモデル								GUC221AN-PFNDNNB	¥2,670,000	GUC221AN-MFNDNNB	¥2,271,000	GUC221AN-FENDNNB	¥2,400,000	GUC221AN-EENDNNB	¥2,053,000	¥3,117	¥2,425
Windows Server 2012 Standard日本語版 (Additionalライセンス付き) プレインストールモデル								GUB221AN-PFNDNN4	¥2,186,000	GUB221AN-MFNDNN4	¥1,787,000	GUB221AN-FENDNN4	¥1,916,000	GUB221AN-EENDNN4	¥1,569,000	¥3,117	¥2,425
Windows Server 2012 Standard日本語版 (Additionalライセンス付き) バンドルモデル								GUB221AN-PFNDNNT	¥2,186,000	GUB221AN-MFNDNNT	¥1,787,000	GUB221AN-FENDNNT	¥1,916,000	GUB221AN-EENDNNT	¥1,569,000	¥3,117	¥2,425
Windows Server 2012 Standard日本語版 プレインストールモデル								GUB221AN-PFNDNN2	¥2,076,000	GUB221AN-MFNDNN2	¥1,677,000	GUB221AN-FENDNN2	¥1,806,000	GUB221AN-EENDNN2	¥1,459,000	¥3,117	¥2,425
Windows Server 2012 Standard日本語版 バンドルモデル								GUB221AN-PFNDNNB	¥2,076,000	GUB221AN-MFNDNNB	¥1,677,000	GUB221AN-FENDNNB	¥1,806,000	GUB221AN-EENDNNB	¥1,459,000	¥3,117	¥2,425
Windows Server 2012 R2 Standard日本語版 (Additionalライセンス付き) [Windows Server 2008 R2 Enterprise日本語版 (SP1) インストール代行サービス付き] モデル								GUB221AN-PFNDNNQ	¥2,196,000	GUB221AN-MFNDNNQ	¥1,797,000	GUB221AN-FENDNNQ	¥1,926,000	GUB221AN-EENDNNQ	¥1,579,000	¥3,117	¥2,425
Windows Server 2012 R2 Standard日本語版 [Windows Server 2008 R2 Standard日本語版 (SP1) インストール代行サービス付き] モデル	GUB221AN-PFNDNNV	¥2,086,000	GUB221AN-MFNDNNV	¥1,687,000	GUB221AN-FENDNNV	¥1,816,000	GUB221AN-EENDNNV	¥1,469,000	¥3,117	¥2,425							
OSなしモデル	GUA221AN-PFNDNNO	¥1,966,000	GUA221AN-MFNDNNO	¥1,567,000	GUA221AN-FENDNNO	¥1,696,000	GUA221AN-EENDNNO	¥1,349,000	¥3,117	¥2,425							

- \*1: プロセッサ(CPU)は、搭載必須オプションです。必要なプロセッサを選択の上、購入願います。
- \*2: メモリーボード(MEM)は、搭載必須オプションです。必要なメモリーボードを選択の上、購入願います。
- \*3: 電源ユニットは、搭載必須オプションです。必要な電源ユニットを選択の上、購入願います。尚、ロングライフサポートモデルでは、電源ユニット冗長化構成が必須となりますので電源ユニットを2個選択の上、購入願います。
- \*4: LAN拡張カードは、搭載必須オプションです。必要なLAN拡張カードを選択の上、購入願います。
- \*5: 内蔵ハードディスク(HDD)は、搭載必須オプションです。必要な内蔵ハードディスクを選択の上、購入願います。又、標準のRAIDレベルは、RAID5です。RAIDレベル1,6,10を選択の場合、別途RAID設定サービスを購入願います。
- \*6: 内蔵DVD-ROM/内蔵DVD-RAMは、搭載必須オプションです。必要なDVDドライブを選択の上、購入願います。

<システム装置および内蔵オプション編>

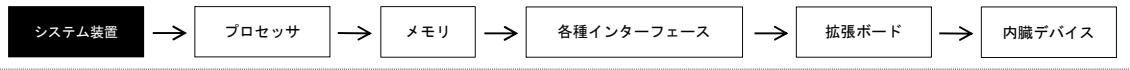

<外付けオプション編>へ

- ・ディスプレイ装置、・スイッチングHUB、・外付け装置、
- ・無停電電源装置<タワータイプ用>等

<ラックキャビネット編>

- ・ラックオプション品、
- ・無停電電源装置<ラックタイプ>

## システム装置 [おまかせ安心ロングライフモデル/ロングライフモデルⅡ] カスタムモデル

### ① HA8000/RS220 AN1 [RAID (2.5型SAS)] おまかせ安心ロングライフモデル/ロングライフモデルⅡ

OS	CPU	MEM	LAN	RAID	HDD	DVD-ROM / DVD-RAM	電源ユニット	おまかせ安心ロングライフモデル							
								7年		6年		ロングライフモデルⅡ		保守料 *5 (月額、税別)	
								セット形名	希望小売価格 (税別)	セット形名	希望小売価格 (税別)	セット形名	希望小売価格 (税別)	維持保守	出張修理
Windows Server 2012 R2 Datacenter日本語版バンドルモデル	選択 *1	選択 *2	選択 *4	MR9362-8i [1GB Cache] (LSI SAS3108 ROC) SAS/SATA I/F	選択 *5	選択 *6	選択 *3	GUC221AN-FBNANNC	¥2,130,000	GUC221AN-EBNANNC	¥1,795,000	GUC221AN-3LNANNC	¥1,542,000	¥2,458	¥1,908
Windows Server 2012 R2 Standard日本語版 (Additionalライセンス付き) プレインストールモデル								GUB221AN-FBNANNP	¥1,646,000	GUB221AN-EBNANNP	¥1,311,000	GUB221AN-3LNANNP	¥1,058,000	¥2,458	¥1,908
Windows Server 2012 R2 Standard日本語版 (Additionalライセンス付き) バンドルモデル								GUB221AN-FBNANNU	¥1,646,000	GUB221AN-EBNANNU	¥1,311,000	GUB221AN-3LNANNU	¥1,058,000	¥2,458	¥1,908
Windows Server 2012 R2 Standard日本語版 プレインストールモデル								GUB221AN-FBNANNM	¥1,536,000	GUB221AN-EBNANNM	¥1,201,000	GUB221AN-3LNANNM	¥948,000	¥2,458	¥1,908
Windows Server 2012 R2 Standard日本語版 バンドルモデル								GUB221AN-FBNANNC	¥1,536,000	GUB221AN-EBNANNC	¥1,201,000	GUB221AN-3LNANNC	¥948,000	¥2,458	¥1,908
Windows Server 2012 Datacenter日本語版 バンドルモデル								GUC221AN-FBNANNB	¥2,130,000	GUC221AN-EBNANNB	¥1,795,000	GUC221AN-3LNANNB	¥1,542,000	¥2,458	¥1,908
Windows Server 2012 Standard日本語版 (Additionalライセンス付き) プレインストールモデル								GUB221AN-FBNANN4	¥1,646,000	GUB221AN-EBNANN4	¥1,311,000	GUB221AN-3LNANN4	¥1,058,000	¥2,458	¥1,908
Windows Server 2012 Standard日本語版 (Additionalライセンス付き) バンドルモデル								GUB221AN-FBNANNT	¥1,646,000	GUB221AN-EBNANNT	¥1,311,000	GUB221AN-3LNANNT	¥1,058,000	¥2,458	¥1,908
Windows Server 2012 Standard日本語版 プレインストールモデル								GUB221AN-FBNANN2	¥1,536,000	GUB221AN-EBNANN2	¥1,201,000	GUB221AN-3LNANN2	¥948,000	¥2,458	¥1,908
Windows Server 2012 Standard日本語版 バンドルモデル								GUB221AN-FBNANNB	¥1,536,000	GUB221AN-EBNANNB	¥1,201,000	GUB221AN-3LNANNB	¥948,000	¥2,458	¥1,908
Windows Server 2012 R2 Standard日本語版 (Additionalライセンス付き) [Windows Server 2008 R2 Enterprise日本語版 (SP1) インストール代行サービス付き] モデル				GUB221AN-FBNANNQ	¥1,656,000	GUB221AN-EBNANNQ		¥1,321,000	GUB221AN-3LNANNQ	¥1,068,000	¥2,458	¥1,908			
Windows Server 2012 R2 Standard日本語版 [Windows Server 2008 R2 Standard日本語版 (SP1) インストール代行サービス付き] モデル				GUB221AN-FBNANNV	¥1,546,000	GUB221AN-EBNANNV		¥1,211,000	GUB221AN-3LNANNV	¥958,000	¥2,458	¥1,908			
OSなしモデル				GUA221AN-FBNANNO	¥1,426,000	GUA221AN-EBNANNO		¥1,091,000	GUA221AN-3LNANNO	¥838,000	¥2,458	¥1,908			
Windows Server 2012 R2 Datacenter日本語版 バンドルモデル				GUC221AN-FBNBNNC	¥2,185,000	GUC221AN-EBBNNC		¥1,850,000	GUC221AN-3LBNNC	¥1,597,000	¥2,875	¥2,233			
Windows Server 2012 R2 Standard日本語版 (Additionalライセンス付き) プレインストールモデル				GUB221AN-FBNBNNP	¥1,701,000	GUB221AN-EBBNNP		¥1,366,000	GUB221AN-3LBNNP	¥1,113,000	¥2,875	¥2,233			
Windows Server 2012 R2 Standard日本語版 (Additionalライセンス付き) バンドルモデル				GUB221AN-FBNBNNU	¥1,701,000	GUB221AN-EBBNNU		¥1,366,000	GUB221AN-3LBNNU	¥1,113,000	¥2,875	¥2,233			
Windows Server 2012 R2 Standard日本語版 プレインストールモデル				GUB221AN-FBNBNNM	¥1,591,000	GUB221AN-EBBNNM		¥1,256,000	GUB221AN-3LBNNM	¥1,003,000	¥2,875	¥2,233			
Windows Server 2012 R2 Standard日本語版 バンドルモデル				GUB221AN-FBNBNNC	¥1,591,000	GUB221AN-EBBNNC		¥1,256,000	GUB221AN-3LBNNC	¥1,003,000	¥2,875	¥2,233			
Windows Server 2012 Datacenter日本語版 バンドルモデル				GUC221AN-FBNBNNB	¥2,185,000	GUC221AN-EBBNNB		¥1,850,000	GUC221AN-3LBNNB	¥1,597,000	¥2,875	¥2,233			
Windows Server 2012 Standard日本語版 (Additionalライセンス付き) プレインストールモデル				GUB221AN-FBNBNN4	¥1,701,000	GUB221AN-EBBNN4		¥1,366,000	GUB221AN-3LBNN4	¥1,113,000	¥2,875	¥2,233			
Windows Server 2012 Standard日本語版 (Additionalライセンス付き) バンドルモデル	GUB221AN-FBNBNNT	¥1,701,000	GUB221AN-EBBNNT	¥1,366,000	GUB221AN-3LBNNT	¥1,113,000	¥2,875	¥2,233							
Windows Server 2012 Standard日本語版 プレインストールモデル	GUB221AN-FBNBNN2	¥1,591,000	GUB221AN-EBBNN2	¥1,256,000	GUB221AN-3LBNN2	¥1,003,000	¥2,875	¥2,233							
Windows Server 2012 Standard日本語版 バンドルモデル	GUB221AN-FBNBNNB	¥1,591,000	GUB221AN-EBBNNB	¥1,256,000	GUB221AN-3LBNNB	¥1,003,000	¥2,875	¥2,233							
Windows Server 2012 R2 Standard日本語版 (Additionalライセンス付き) [Windows Server 2008 R2 Enterprise日本語版 (SP1) インストール代行サービス付き] モデル	GUB221AN-FBNBNNQ	¥1,711,000	GUB221AN-EBBNNQ	¥1,376,000	GUB221AN-3LBNNQ	¥1,123,000	¥2,875	¥2,233							
Windows Server 2012 R2 Standard日本語版 [Windows Server 2008 R2 Standard日本語版 (SP1) インストール代行サービス付き] モデル	GUB221AN-FBNBNNV	¥1,601,000	GUB221AN-EBBNNV	¥1,266,000	GUB221AN-3LBNNV	¥1,013,000	¥2,875	¥2,233							
OSなしモデル	GUA221AN-FBNBNNO	¥1,481,000	GUA221AN-EBBNNO	¥1,146,000	GUA221AN-3LBNNO	¥893,000	¥2,875	¥2,233							

OS	CPU	MEM	LAN	RAID	HDD	DVD-ROM / DVD-RAM	電源ユニット	おまかせ安心ロングライフモデル				ロングライフモデルⅡ		保守料 *5 (月額、税別)			
								7年		6年		セット形名	希望小売価格 (税別)	セット形名	希望小売価格 (税別)	維持保守	出張修理
								セット形名	希望小売価格 (税別)	セット形名	希望小売価格 (税別)						
Windows Server 2012 R2 Datacenter日本語版バンドルモデル	選択 *1	選択 *2	選択 *4	MR9362-81 (16GB Cache) (LST SAS3108 ROC/SAS/SATA 1/F [キャッシュバック付])	選択 *5	選択 *6	選択 *3	GUC221AN-FBNCNNC	¥2,160,000	GUC221AN-EBNCNNC	¥1,825,000	GUC221AN-3LNCNNC	¥1,572,000	¥2,683	¥2,083		
Windows Server 2012 R2 Standard日本語版 (Additionalライセンス付き) プレインストールモデル								GUB221AN-FBNCNNP	¥1,676,000	GUB221AN-EBNCNNP	¥1,341,000	GUB221AN-3LNCNNP	¥1,088,000	¥2,683	¥2,083		
Windows Server 2012 R2 Standard日本語版 (Additionalライセンス付き) バンドルモデル								GUB221AN-FBNCNNU	¥1,676,000	GUB221AN-EBNCNNU	¥1,341,000	GUB221AN-3LNCNNU	¥1,088,000	¥2,683	¥2,083		
Windows Server 2012 R2 Standard日本語版 プレインストールモデル								GUB221AN-FBNCNNM	¥1,566,000	GUB221AN-EBNCNNM	¥1,231,000	GUB221AN-3LNCNNM	¥978,000	¥2,683	¥2,083		
Windows Server 2012 Datacenter日本語版バンドルモデル								GUB221AN-FBNCNNC	¥1,566,000	GUB221AN-EBNCNNC	¥1,231,000	GUB221AN-3LNCNNC	¥978,000	¥2,683	¥2,083		
Windows Server 2012 Standard日本語版 (Additionalライセンス付き) プレインストールモデル								GUC221AN-FBNCNNB	¥2,160,000	GUC221AN-EBNCNNB	¥1,825,000	GUC221AN-3LNCNNB	¥1,572,000	¥2,683	¥2,083		
Windows Server 2012 Standard日本語版 (Additionalライセンス付き) バンドルモデル								GUB221AN-FBNCNN4	¥1,676,000	GUB221AN-EBNCNN4	¥1,341,000	GUB221AN-3LNCNN4	¥1,088,000	¥2,683	¥2,083		
Windows Server 2012 Standard日本語版 プレインストールモデル								GUB221AN-FBNCNNT	¥1,676,000	GUB221AN-EBNCNNT	¥1,341,000	GUB221AN-3LNCNNT	¥1,088,000	¥2,683	¥2,083		
Windows Server 2012 Standard日本語版 (Additionalライセンス付き) [Windows Server 2008 R2 Enterprise日本語版 (SP1) インストール代行サービス付き] モデル								GUB221AN-FBNCNN2	¥1,566,000	GUB221AN-EBNCNN2	¥1,231,000	GUB221AN-3LNCNN2	¥978,000	¥2,683	¥2,083		
Windows Server 2012 R2 Standard日本語版 [Windows Server 2008 R2 Standard日本語版 (SP1) インストール代行サービス付き] モデル								GUB221AN-FBNCNNB	¥1,566,000	GUB221AN-EBNCNNB	¥1,231,000	GUB221AN-3LNCNNB	¥978,000	¥2,683	¥2,083		
OSなしモデル								GUB221AN-FBNCNNQ	¥1,686,000	GUB221AN-EBNCNNQ	¥1,351,000	GUB221AN-3LNCNNQ	¥1,098,000	¥2,683	¥2,083		
Windows Server 2012 R2 Datacenter日本語版バンドルモデル								GUB221AN-FBNCNNV	¥1,576,000	GUB221AN-EBNCNNV	¥1,241,000	GUB221AN-3LNCNNV	¥988,000	¥2,683	¥2,083		
Windows Server 2012 R2 Standard日本語版 (Additionalライセンス付き) プレインストールモデル								GUA221AN-FBNCNN0	¥1,456,000	GUA221AN-EBNCNN0	¥1,121,000	GUA221AN-3LNCNN0	¥868,000	¥2,683	¥2,083		
Windows Server 2012 R2 Standard日本語版 (Additionalライセンス付き) バンドルモデル								GUC221AN-FBNDNNC	¥2,217,000	GUC221AN-EBNDNNC	¥1,882,000	GUC221AN-3LNDNNC	¥1,629,000	¥3,117	¥2,425		
Windows Server 2012 R2 Standard日本語版 プレインストールモデル								GUB221AN-FBNDNNP	¥1,733,000	GUB221AN-EBNDNNP	¥1,398,000	GUB221AN-3LNDNNP	¥1,145,000	¥3,117	¥2,425		
Windows Server 2012 R2 Standard日本語版 (Additionalライセンス付き) プレインストールモデル								GUB221AN-FBNDNNU	¥1,733,000	GUB221AN-EBNDNNU	¥1,398,000	GUB221AN-3LNDNNU	¥1,145,000	¥3,117	¥2,425		
Windows Server 2012 R2 Standard日本語版 バンドルモデル								GUB221AN-FBNDNNM	¥1,623,000	GUB221AN-EBNDNNM	¥1,288,000	GUB221AN-3LNDNNM	¥1,035,000	¥3,117	¥2,425		
Windows Server 2012 Datacenter日本語版バンドルモデル								GUB221AN-FBNDNNC	¥1,623,000	GUB221AN-EBNDNNC	¥1,288,000	GUB221AN-3LNDNNC	¥1,035,000	¥3,117	¥2,425		
Windows Server 2012 Standard日本語版 (Additionalライセンス付き) プレインストールモデル								GUC221AN-FBNDNNB	¥2,217,000	GUC221AN-EBNDNNB	¥1,882,000	GUC221AN-3LNDNNB	¥1,629,000	¥3,117	¥2,425		
Windows Server 2012 Standard日本語版 (Additionalライセンス付き) バンドルモデル								GUB221AN-FBNDNN4	¥1,733,000	GUB221AN-EBNDNN4	¥1,398,000	GUB221AN-3LNDNN4	¥1,145,000	¥3,117	¥2,425		
Windows Server 2012 Standard日本語版 (Additionalライセンス付き) プレインストールモデル								GUB221AN-FBNDNNT	¥1,733,000	GUB221AN-EBNDNNT	¥1,398,000	GUB221AN-3LNDNNT	¥1,145,000	¥3,117	¥2,425		
Windows Server 2012 Standard日本語版 プレインストールモデル								GUB221AN-FBNDNN2	¥1,623,000	GUB221AN-EBNDNN2	¥1,288,000	GUB221AN-3LNDNN2	¥1,035,000	¥3,117	¥2,425		
Windows Server 2012 Standard日本語版 バンドルモデル								GUB221AN-FBNDNNB	¥1,623,000	GUB221AN-EBNDNNB	¥1,288,000	GUB221AN-3LNDNNB	¥1,035,000	¥3,117	¥2,425		
Windows Server 2012 R2 Standard日本語版 (Additionalライセンス付き) [Windows Server 2008 R2 Enterprise日本語版 (SP1) インストール代行サービス付き] モデル								GUB221AN-FBNDNNQ	¥1,743,000	GUB221AN-EBNDNNQ	¥1,408,000	GUB221AN-3LNDNNQ	¥1,155,000	¥3,117	¥2,425		
Windows Server 2012 R2 Standard日本語版 [Windows Server 2008 R2 Standard日本語版 (SP1) インストール代行サービス付き] モデル								GUB221AN-FBNDNNV	¥1,633,000	GUB221AN-EBNDNNV	¥1,298,000	GUB221AN-3LNDNNV	¥1,045,000	¥3,117	¥2,425		
OSなしモデル								GUA221AN-FBNDNN0	¥1,513,000	GUA221AN-EBNDNN0	¥1,178,000	GUA221AN-3LNDNN0	¥925,000	¥3,117	¥2,425		

- \*1: プロセッサ(CPU)は、搭載必須オプションです。必要なプロセッサを選択の上、購入願います。
- \*2: メモリーボード(MEM)は、搭載必須オプションです。必要なメモリーボードを選択の上、購入願います。
- \*3: 電源ユニットは、搭載必須オプションです。必要な電源ユニットを選択の上、購入願います。尚、ロングライフサポートモデルでは、電源ユニット冗長化構成が必須となりますので電源ユニットを2個選択の上、購入願います。
- \*4: LAN拡張カードは、搭載必須オプションです。必要なLAN拡張カードを選択の上、購入願います。
- \*5: 内蔵ハードディスク(HDD)は、搭載必須オプションです。必要な内蔵ハードディスクを選択の上、購入願います。又、標準のRAIDレベルは、RAID5です。RAIDレベル1, 6, 10を選択の場合、別途RAID設定サービスを購入願います。
- \*6: 内蔵DVD-ROM/内蔵DVD-RAMは、搭載必須オプションです。必要なDVDドライブを選択の上、購入願います。



<システム装置および内蔵オプション編>

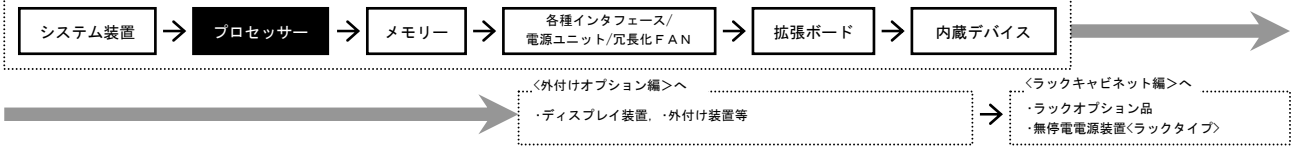

RS220 AN1

プロセッサ

・ [カスタム] はカスタムメイド対象製品です。  
 ・ 表記の価格は、希望小売価格です。

1

プロセッサスロット 1

（プロセッサは、搭載必須オプションです。必要なプロセッサを選択の上、購入願います。）

選択

- 

プロセッサ  
 [Xeon E5-2637v3 (3.50GHz/L2 キャッシュ 4x256KB/L3 キャッシュ 15MB)]  
 (GQ-ECB373EX) [カスタム] ¥290,000 (税別)
- 

プロセッサ  
 [Xeon E5-2603v3 (1.60GHz/L2 キャッシュ 6x256KB/L3 キャッシュ 15MB)]  
 (GQ-ECB033EX) [カスタム] ¥63,000 (税別)
- 

プロセッサ  
 [Xeon E5-2620v3 (2.40GHz/L2 キャッシュ 6x256KB/L3 キャッシュ 15MB)]  
 (GQ-ECB203EX) [カスタム] ¥120,000 (税別)
- 

プロセッサ  
 [Xeon E5-2640v3 (2.60GHz/L2 キャッシュ 8x256KB/L3 キャッシュ 20MB)]  
 (GQ-ECB403EX) [カスタム] ¥270,000 (税別)
- 

プロセッサ  
 [Xeon E5-2660v3 (2.60GHz/L2 キャッシュ 10x256KB/L3 キャッシュ 25MB)]  
 (GQ-ECB603EX) [カスタム] ¥420,000 (税別)
- 

プロセッサ  
 [Xeon E5-2690v3 (2.60GHz/L2 キャッシュ 12x256KB/L3 キャッシュ 30MB)]  
 (GQ-ECB903EX) [カスタム] ¥600,000 (税別)
- 

プロセッサ  
 [Xeon E5-2697v3 (2.60GHz/L2 キャッシュ 14x256KB/L3 キャッシュ 35MB)]  
 (GQ-ECB973EX) [カスタム] ¥780,000 (税別)
- 

プロセッサ  
 [Xeon E5-2699v3 (2.30GHz/L2 キャッシュ 18x256KB/L3 キャッシュ 45MB)]  
 (GQ-ECB993EX) [カスタム] ¥1,180,000 (税別)

システム装置本体 I / F&S スロット

- ① プロセッサスロット
- ② メモリスロット
- ③ ディスプレイインタフェース
- ④ シリアルインタフェース
- ⑤ ネットワークインタフェース
- ⑥ USBインタフェース
- ⑦ SATAインタフェース
- ⑧ 電源スロット
- ⑨ FAN スロット
- ⑩ 拡張ボードスロット
- ⑪ 拡張ストレージベイ

(凡例) ◇ : 同時接続 [搭載] 可  
 ○ : 選択接続 [搭載] のみ

<システム装置および内蔵オプション編>

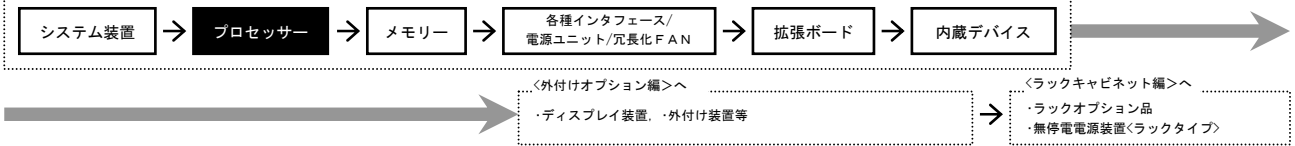

RS220 AN1

・ [カスタム] はカスタムメイド対象製品です。  
 ・ 表記の価格は、希望小売価格です。

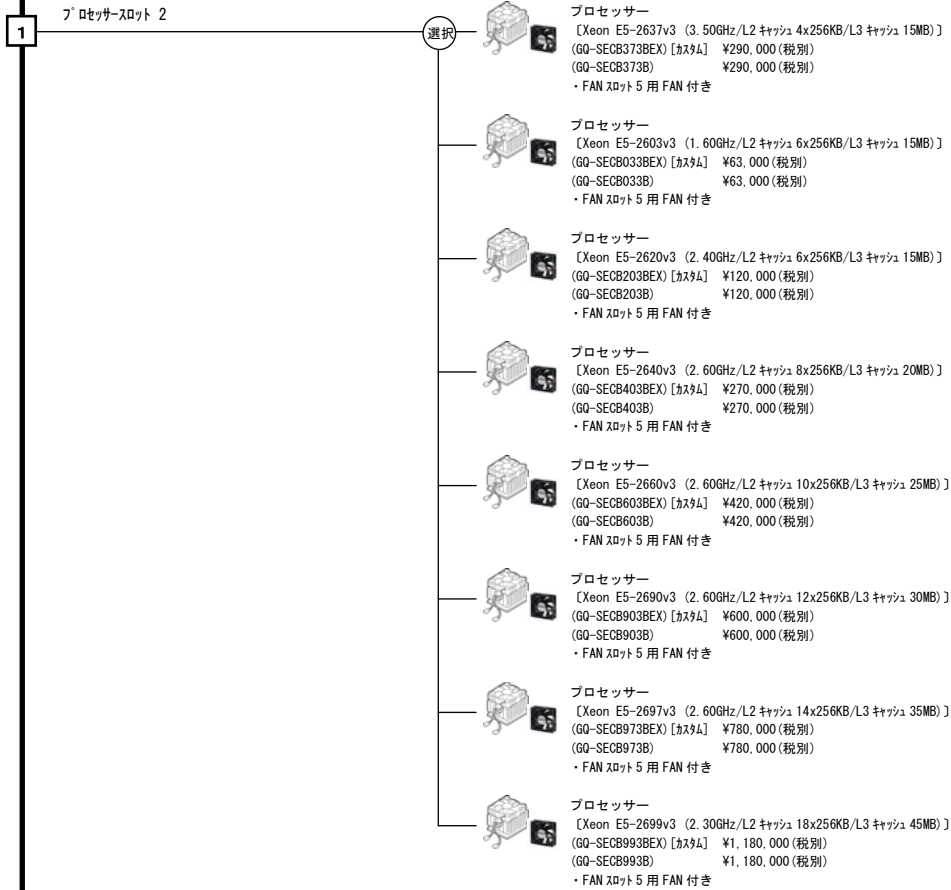

— プロセッサ搭載条件表 —

- ・ 仕様の異なるプロセッサの混在はできません。
- ・ 仕様の異なるプロセッサへの入替えはできません。また、2 CPU から 1 CPU への変更もできません。
- ・ 2 CPU 構成の場合、搭載電源ユニットの形名に制限があります。プロセッサ増設時は注意願います。(＜電源ユニット搭載条件表＞参照)
- ・ 搭載プロセッサにより、拡張ボードの搭載制限があります。(＜拡張ボード搭載条件表＞参照)
- ・ 冗長 FAN 搭載装置へのプロセッサ増設は、2 CPU 構成用の冗長 FAN (FAN スロット 10 用 x1 個) [GQ-BF7100 (EX)] も併せて手配願います。

<HA8000/RS220 AN1>

【プロセッサ搭載パターン】

プロセッサ数	プロセッサスロット	
	1	2
1 CPU	プロセッサ	—
2 CPU	プロセッサ	プロセッサ

<システム装置および内蔵オプション編>

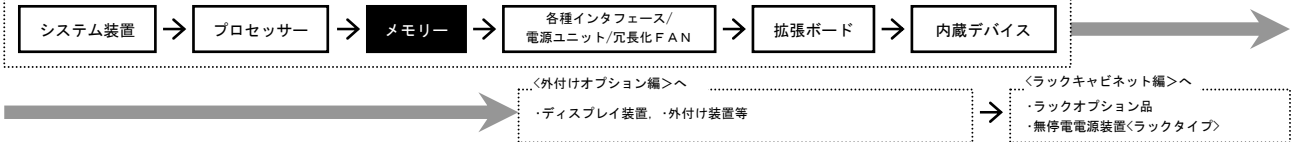

RS220 AN1

メモリー

2

メモリスロット 1~24

メモリーは、搭載必須オプションです。  
必要なメモリーボードを選択の上、ご購入します。

選択

メモリーボード  
[8GB (4GBx2):DDR4 2133 Registered DIMM]  
(G0-MJ7008ROEX) [カスタム] ¥86,000 (税別)  
(G0-MJ7008RD) ¥86,000 (税別)  
・本ボードはメモリスロットを2個使用します。

メモリーボード  
[16GB (8GBx2):DDR4 2133 Registered DIMM]  
(G0-MJ7016ROEX) [カスタム] ¥142,000 (税別)  
(G0-MJ7016RD) ¥142,000 (税別)  
・本ボードはメモリスロットを2個使用します。

メモリーボード  
[32GB (16GBx2):DDR4 2133 Registered DIMM]  
(G0-MJ7032ROEX) [カスタム] ¥258,000 (税別)  
(G0-MJ7032RD) ¥258,000 (税別)  
・本ボードはメモリスロットを2個使用します。

メモリーボード  
[64GB (32GBx2):DDR4 2133 Load-Reduced DIMM]  
(G0-MJ7064NOEX) [カスタム] ¥885,000 (税別)  
(G0-MJ7064ND) ¥885,000 (税別)  
・本ボードはメモリスロットを2個使用します。

・ [カスタム] はカスタムメイド対象製品です。  
・ 表記の価格は、希望小売価格です。

メモリー搭載条件表

<HA8000/RS220 AN1>

- ・メモリスロット数は24スロットあり、12スロット/CPUに割り当てられます。
- ・本モデルでは、CPU内にメモリーコントローラーが内蔵されます。接続構成を下記に示します。

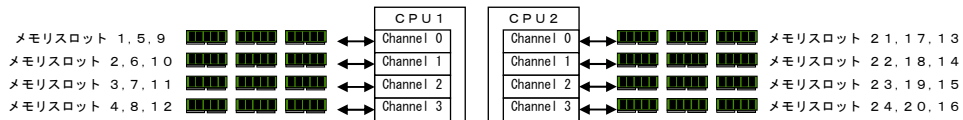

- ・DDR4 2133 Registered DIMM タイプメモリーボードと、DDR4 2133 Load-Reduced DIMM タイプのメモリーボードは混在搭載出来ません。
- ・メモリーの動作周波数は、メモリーボードの種類及び搭載構成により異なります。全チャンネル同一周波数で動作し、全チャンネルの内最も遅い周波数に合わせて動作します。又、搭載のCPUがサポートするメモリー動作最高周波数以上の周波数では動作はしません。  
(Xeon E5-2603v3:1600MHz, Xeon E5-2620v3/E5-2640v3:1866MHz, Xeon E5-2637v3/E5-2660v3/E5-2690v3/E5-2697v3/E5-2699v3:2133MHz)

(\*)1) DPC: チャンネル毎の DIMM 搭載枚数 [DIMM per Channel]

メモリー種類	DDR4 動作電圧	チャンネル毎 DIMM 搭載 (*1)	各 CPU 毎のメモリー動作周波数		
			Xeon E5-2603v3	Xeon E5-2620v3, Xeon E5-2640v3	Xeon E5-2637v3, Xeon E5-2660v3, Xeon E5-2690v3, Xeon E5-2697v3, Xeon E5-2699v3
DDR4 2133 Registered DIMM タイプ	1.2V	1DPC	1600MHz	1866MHz	2133MHz
		2DPC	1600MHz	1866MHz	1866MHz
		3DPC	1600MHz	1600MHz	1600MHz
DDR4 2133 Load-Reduced DIMM タイプ	1.2V	1DPC	1600MHz	1866MHz	2133MHz
		2DPC	1600MHz	1866MHz	2133MHz
		3DPC	1600MHz	1600MHz	1600MHz

- ・メモリー動作モードは、Independent Mode (デフォルト設定), Mirroring Mode, Lock Step Mode, Sparing Mode をサポートします。
- ・Mirroring Mode, Lock Step Mode, Sparing Mode 設定での工場出荷は、専用メモリーボード形名を用意しています。

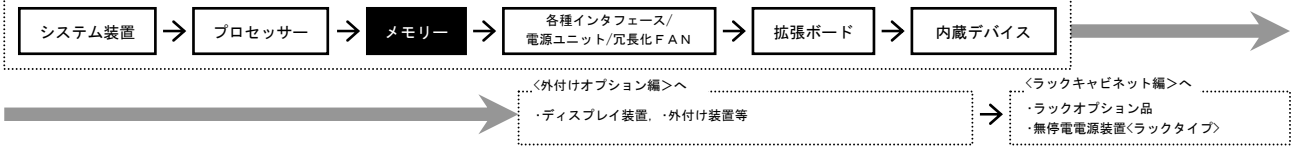

RS220 AN1

・ [カスタム] はカスタムメイド対象製品です。  
 ・ 表記の価格は、希望小売価格です。

**[Mirroring Mode 設定出荷用]**

2

メモリー slots 1~24

メモリーは、搭載必須オプションです。  
 必要なメモリーボードを選択の上、購入願います。

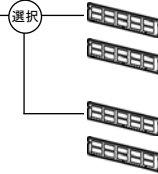

メモリーボード [Mirroring Mode 設定出荷用]  
 [8GB (8GBx2):DDR4 2133 Registered DIMM]  
 (G0-MJ7016ROME)X [カスタム] ¥142,000 (税別)  
 ・ 本ボードはメモリー slots を 2 個使用します。

メモリーボード [Mirroring Mode 設定出荷用]  
 [16GB (16GBx2):DDR4 2133 Registered DIMM]  
 (G0-MJ7032ROME)X [カスタム] ¥258,000 (税別)  
 ・ 本ボードはメモリー slots を 2 個使用します。

**[Lock Step Mode 設定出荷用]**

2

メモリー slots 1~24

メモリーは、搭載必須オプションです。  
 必要なメモリーボードを選択の上、購入願います。

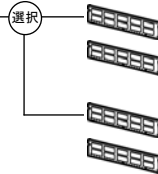

メモリーボード [Lock Step Mode 設定出荷用]  
 [16GB (8GBx2):DDR4 2133 Registered DIMM]  
 (G0-MJ7016ROLEX)X [カスタム] ¥142,000 (税別)  
 ・ 本ボードはメモリー slots を 2 個使用します。

メモリーボード [Lock Step Mode 設定出荷用]  
 [32GB (16GBx2):DDR4 2133 Registered DIMM]  
 (G0-MJ7032ROLEX)X [カスタム] ¥258,000 (税別)  
 ・ 本ボードはメモリー slots を 2 個使用します。

**[Sparing Mode 設定出荷用]**

2

メモリー slots 1~24

メモリーは、搭載必須オプションです。  
 必要なメモリーボードを選択の上、購入願います。

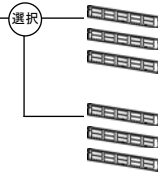

メモリーボード [Sparing Mode 設定出荷用]  
 [8GBx3:DDR4 2133 Registered DIMM]  
 (G0-MJ7024ROSEX)X [カスタム] ¥213,000 (税別)  
 ・ 本ボードはメモリー slots を 3 個使用します。

メモリーボード [Sparing Mode 設定出荷用]  
 [16GBx3:DDR4 2133 Registered DIMM]  
 (G0-MJ7048ROSEX)X [カスタム] ¥387,000 (税別)  
 ・ 本ボードはメモリー slots を 3 個使用します。

<システム装置および内蔵オプション編>

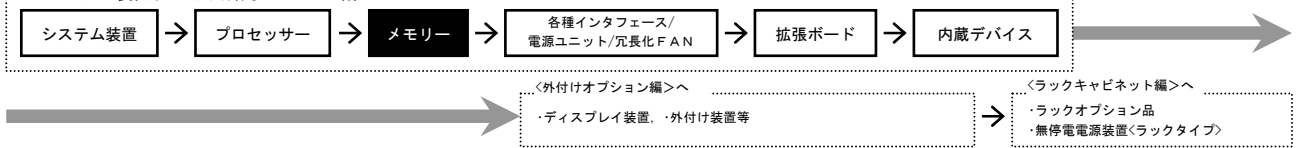

・メモリーボード搭載順序

<CPU1 個搭載時>

- (1) 3種類以上の容量の異なるメモリーボード混在は出来ません。(2種類までの混在は可能です。)
- (2) メモリーボードは、DIMMを2枚単位(Mirroring Mode, Lock Step Mode時は2枚単位/Sparing Mode時は3枚搭載構成)で下表に従い、①→⑥の順序で搭載します。
- (3) 容量の異なるメモリーボードは容量の大きいものから順に搭載します。
- (4) CPU増設があった場合、<CPU2 個搭載時>のメモリーボード搭載順位に従って搭載します。(CPU2 へのCPU増設時に、CPU1側と同一メモリ構成を、CPU2側に搭載します。)
- (5) Mirroring ModeとLock Step Mode, Sparing Modeの選択は択一となります。
- (6) Mirroring Mode, Lock Step Mode, Sparing Modeは、下記に記す構成でのみサポートとなります。
- (7) 工場にてMirroring Modeを設定出荷希望の場合は、専用形名(GQ-MJ7xxxxMEX)にて対応します。
- (8) 工場にてLock Step Modeを設定出荷希望の場合は、専用形名(GQ-MJ7xxxxLEX)にて対応します。
- (9) 工場にてSparing Modeを設定出荷希望の場合は、専用形名(GQ-MJ7xxxxSEX)にて対応します。

メモリー動作モード	メモリー番号											
Independent Mode(デフォルト設定)	①	①	②	②	③	③	④	④	⑤	⑤	⑥	⑥
Mirroring Mode	①	①	②	②	③	③	④	④	⑤	⑤	⑥	⑥
Lock Step Mode	①	①	②	②	③	③	④	④	⑤	⑤	⑥	⑥
Sparing Mode	①	②	③	④	①	②	③	④	①	②	③	④

①: 搭載順序

<CPU2 個搭載時>

- (1) 3種類以上の容量の異なるメモリーボード混在は出来ません。(2種類までの混在は可能です。)
- (2) CPU1側とCPU2側のメモリ構成は同一とします。
- (3) メモリーボードは、DIMMを2枚単位(Mirroring Mode, Lock Step Mode時は2枚単位/Sparing Mode時は3枚搭載構成)で下表に従い、①→⑥の順序で搭載します。
- (4) CPU2個搭載時は、CPU1側とCPU2側でメモリ構成は同一とする必要があることから、実際には4枚単位(Mirroring Mode, Lock Step Mode時は4枚単位/Sparing Mode時は6枚搭載構成)の増設となります。
- (5) 容量の異なるメモリーボードは容量の大きいものから順に搭載します。
- (6) Mirroring ModeとLock Step Mode, Sparing Modeの選択は択一となります。
- (7) Mirroring Mode, Lock Step Mode, Sparing Modeは、下記に記す構成でのみサポートとなります。
- (8) 工場にてMirroring Modeを設定出荷希望の場合は、専用形名(GQ-MJ7xxxxMEX)にて対応します。
- (9) 工場にてLock Step Modeを設定出荷希望の場合は、専用形名(GQ-MJ7xxxxLEX)にて対応します。
- (10) 工場にてSparing Modeを設定出荷希望の場合は、専用形名(GQ-MJ7xxxxSEX)にて対応します。

メモリー動作モード	メモリー番号																							
Independent Mode(デフォルト設定)	①	①	②	②	③	③	④	④	⑤	⑤	⑥	⑥	①	①	②	②	③	③	④	④	⑤	⑤	⑥	⑥
Mirroring Mode	①	①	②	②	③	③	④	④	⑤	⑤	⑥	⑥	①	①	②	②	③	③	④	④	⑤	⑤	⑥	⑥
Lock Step Mode	①	①	②	②	③	③	④	④	⑤	⑤	⑥	⑥	①	①	②	②	③	③	④	④	⑤	⑤	⑥	⑥
Sparing Mode	①	②	③	④	①	②	③	④	①	②	③	④	①	②	③	④	①	②	③	④	①	②	③	④

①: 搭載順序

・Mirroring Modeサポート構成

- (1) Mirroring Modeは、同一DIMMでの構成のみサポートとなります。
- (2) Mirroring Modeは、Channel 0とChannel 1間及びChannel 2とChannel 3間でメモリーの内容をミラーします。
- (3) Mirroring Mode時システムで使用可能なメモリー容量は、搭載容量の半分となります。
- (4) Mirroring Modeは、Independent Modeに比べ、メモリー性能が劣化することがあります。
- (5) 4GB DDR4 2133 Registered DIMM及び32GB DDR4 2133 Load-Reduced DIMMでのMirroring Modeは非サポートとなります。

・Lock Step Modeサポート構成

- (1) Lock Step Modeは、同一DIMMでの構成のみサポートとなります。
- (2) Lock Step Modeは、Channel 0とChannel 1及びChannel 2とChannel 3で128bit データアクセスを行います。
- (3) Lock Step Modeは、Independent Modeに比べ、メモリー性能が劣化することがあります。
- (4) 4GB DDR4 2133 Registered DIMM及び32GB DDR4 2133 Load-Reduced DIMMでのLock Step Modeは非サポートとなります。

・Sparing Modeサポート構成

- (1) Sparing Modeは、同一DIMMでの構成のみサポートとなります。
- (2) Sparing Modeは、同一チャネル内のメモリーバンクの1つをスペアとして使用します。(スペアバンクはシステムメモリとして認識されません。又、8GB DIMMは、シングルバンク品、16GB DIMMは、デュアルバンク品のDIMMですので、システムの認識メモリー容量に違いがあります。)
- (3) Sparing Mode時のスペアバンクは、同一チャネル内のみサポートです。又、スペアできるバンクは1チャネルあたり1バンクのみで各CPU内で1回しか実行されません。
- (4) Sparing Modeのサポートメモリー構成及びシステムの認識メモリー容量を下記に示します。
- (5) 4GB DDR4 2133 Registered DIMM及び32GB DDR4 2133 Load-Reduced DIMMでのSparing Modeは非サポートとなります。

<CPU1 個搭載時>

メモリー構成	1	2	3	4	5	6	7	8	9	10	11	12	システムメモリー容量
構成1	8GB	—	—	—	8GB	—	—	—	8GB	—	—	—	16GB
構成2	16GB	—	—	—	16GB	—	—	—	16GB	—	—	—	40GB
構成3	8GB	8GB	—	—	8GB	8GB	—	—	8GB	8GB	—	—	32GB
構成4	16GB	16GB	—	—	16GB	16GB	—	—	16GB	16GB	—	—	80GB
構成5	8GB	8GB	8GB	—	8GB	8GB	8GB	—	8GB	8GB	8GB	—	48GB
構成6	16GB	16GB	16GB	—	16GB	16GB	16GB	—	16GB	16GB	16GB	—	120GB
構成7	8GB	8GB	8GB	8GB	8GB	8GB	8GB	8GB	8GB	8GB	8GB	8GB	64GB
構成8	16GB	16GB	16GB	16GB	16GB	16GB	16GB	16GB	16GB	16GB	16GB	16GB	160GB

<CPU2 個搭載時>

メモリー構成	1	2	3	4	5	6	7	8	9	10	11	12	13	14	15	16	17	18	19	20	21	22	23	24	システムメモリー容量	
構成1	8GB	—	—	—	8GB	—	—	—	8GB	—	—	—	8GB	—	—	—	8GB	—	—	—	8GB	—	—	—	—	32GB
構成2	16GB	—	—	—	16GB	—	—	—	16GB	—	—	—	16GB	—	—	—	16GB	—	—	—	16GB	—	—	—	—	80GB
構成3	8GB	8GB	—	—	8GB	8GB	—	—	8GB	8GB	—	—	8GB	8GB	—	—	8GB	8GB	—	—	8GB	8GB	—	—	—	64GB
構成4	16GB	16GB	—	—	16GB	16GB	—	—	16GB	16GB	—	—	16GB	16GB	—	—	16GB	16GB	—	—	16GB	16GB	—	—	—	160GB
構成5	8GB	8GB	8GB	—	8GB	8GB	8GB	—	8GB	8GB	8GB	—	8GB	8GB	8GB	—	8GB	8GB	8GB	—	8GB	8GB	8GB	—	—	96GB
構成6	16GB	16GB	16GB	—	16GB	16GB	16GB	—	16GB	16GB	16GB	—	16GB	16GB	16GB	—	16GB	16GB	16GB	—	16GB	16GB	16GB	—	—	240GB
構成7	8GB	8GB	8GB	8GB	8GB	8GB	8GB	8GB	8GB	8GB	8GB	8GB	8GB	8GB	8GB	8GB	8GB	8GB	8GB	8GB	8GB	8GB	8GB	8GB	8GB	128GB
構成8	16GB	16GB	16GB	16GB	16GB	16GB	16GB	16GB	16GB	16GB	16GB	16GB	16GB	16GB	16GB	16GB	16GB	16GB	16GB	16GB	16GB	16GB	16GB	16GB	16GB	320GB

<システム装置および内蔵オプション編>

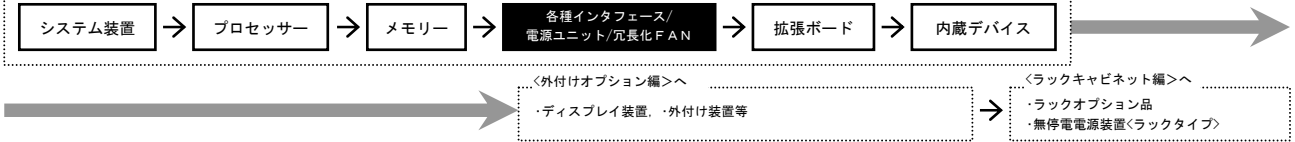

RS220 AN1

各種インターフェース/電源ユニット/冗長化FAN

・[カスタム]はカスタムメイド対象製品です。  
 ・表記の価格は、希望小売価格です。

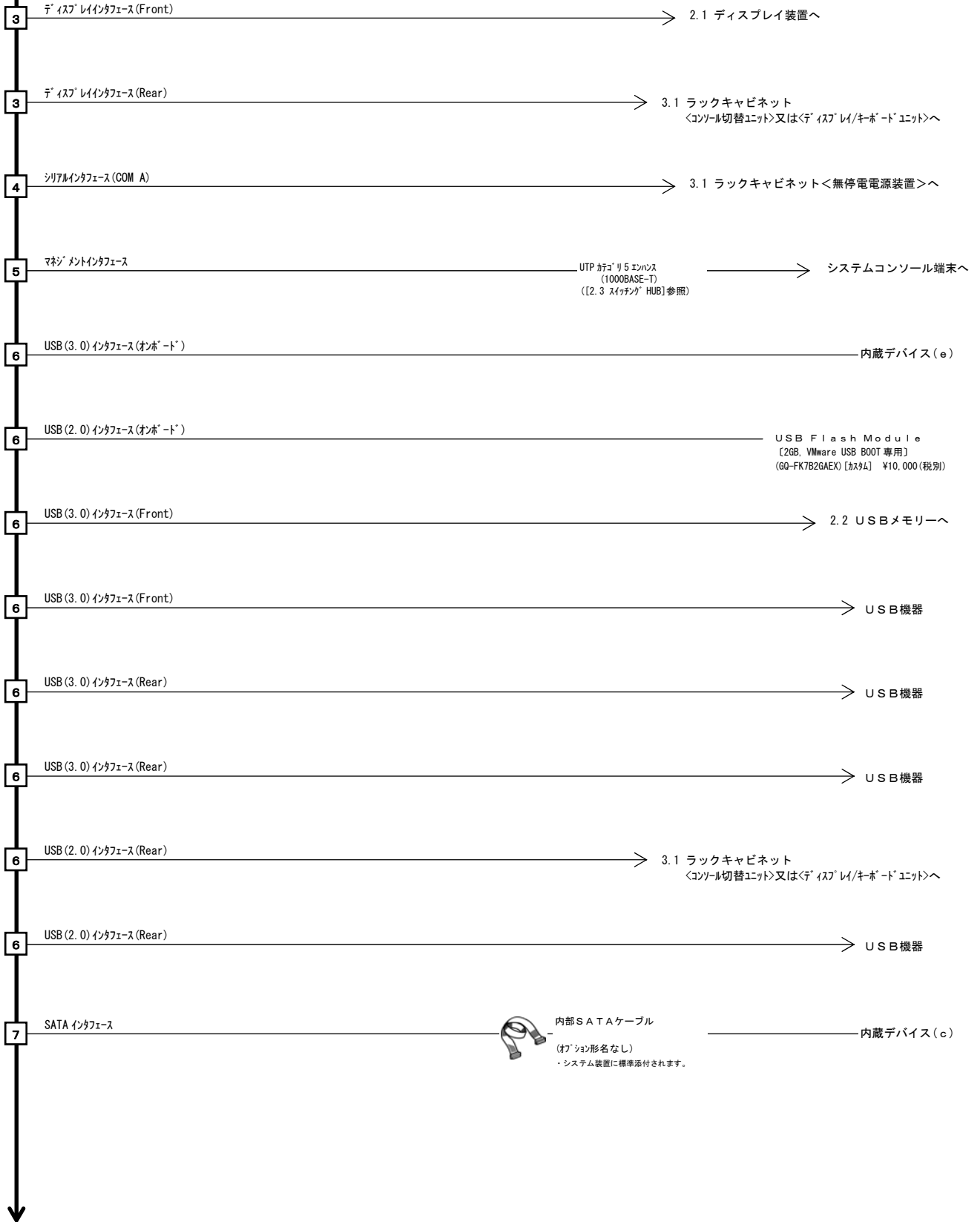

<システム装置および内蔵オプション編>



<外付けオプション編>へ  
・ディスプレイ装置、外付け装置等

<ラックキャビネット編>へ  
・ラックオプション品  
・無停電源装置<ラックタイプ>

RS220 AN1

・ [カスタム] はカスタムメイド対象製品です。  
・ 表記の価格は、希望小売価格です。

8 電源スロット 1~2

電源ケーブル (AC100V用)  
[AC100V 給電用, 2.5m]  
(GQ-LG2253) ¥2,000 (税別)  
・ AC100V 電源供給時に使用します。

電源ケーブル (AC200V用)  
[AC200V 給電用, 2.5m]  
(GQ-LG2252) ¥2,000 (税別)  
・ AC200V 電源供給時に使用します。

電源ケーブル及び電源ユニットは、搭載必須オプションです。必要な電源ケーブル及び電源ユニットを選択の上、購入願います。

電源ユニット

[1000W, 80 PLUS Platinum, AC100V/AC200V 用]  
(GQ-BP2372EX) [カスタム] ¥48,000 (税別)  
(GQ-BP2372) ¥48,000 (税別)

電源ユニット

[800W, 80 PLUS Platinum, AC100V/AC200V 用]  
(GQ-BP2371EX) [カスタム] ¥38,000 (税別)  
(GQ-BP2371) ¥38,000 (税別)

電源ユニット

[800W, 80 PLUS Titanium, AC200V 用]  
(GQ-BP2363EX) [カスタム] ¥58,000 (税別)  
(GQ-BP2363) ¥58,000 (税別)

—電源ユニット搭載条件表—  
<HA8000/RS220 AN1>

<CPU1個搭載時>

品名	形名	電源スロット	
		1	2
電源ユニット (1000W, AC100V/AC200V 用)	GQ-BP2372EX GQ-BP2372	①	②
電源ユニット (800W, AC100V/AC200V 用)	GQ-BP2371EX GQ-BP2371	①	②
電源ユニット (800W, AC200V 用)	GQ-BP2363EX GQ-BP2363	①	②

(凡例) ●: 標準搭載  
①: 搭載可 (搭載優先順位)  
×: 搭載不可

- 最低1個の電源ユニット搭載が必要です。(電源スロット1) 尚、おまかせ安心ロック「ライオン」ロック「ライオン」IIは、電源冗長化構成必須となりますので2個の電源ユニット搭載が必要です。
- 電源ケーブルは、システム装置に添付されませんので、給電電圧に対応の電源ケーブルを搭載電源ユニット個数分手配願います。
- 電源冗長化の場合、同一形名の電源ユニットを電源スロット2へも搭載します。(異種形名電源ユニット混在搭載不可)
- 電源スロット1と2の電源ユニットは同一形名を搭載します。(異種形名混在搭載不可)
- 電源スロット1と2の電源ユニット接続の電源ケーブルは同一形名のケーブルを使用します。(異種電圧混在接続不可)
- 電源ユニット(800W) [GQ-BP2371 (EX)] 搭載時のCPU増設は、非推奨です。
- 電源ユニット(800W) [GQ-BP2363 (EX)] は、AC200V用(80 PLUS Titanium)です。80 PLUS Titanium対応電源が必要な場合に選択願います。

<CPU2個搭載時>

品名	形名	電源スロット	
		1	2
電源ユニット (1000W, AC100V/AC200V 用)	GQ-BP2372EX GQ-BP2372	①	②

(凡例) ●: 標準搭載  
①: 搭載可 (搭載優先順位)  
×: 搭載不可

- 最低1個の電源ユニット搭載が必要です。(電源スロット1) 尚、おまかせ安心ロック「ライオン」ロック「ライオン」IIは、電源冗長化構成必須となりますので2個の電源ユニット搭載が必要です。
- 電源ケーブルは、システム装置に添付されませんので、給電電圧に対応の電源ケーブルを搭載電源ユニット個数分手配願います。
- 電源冗長化の場合、同一形名の電源ユニットを電源スロット2へも搭載します。(異種形名電源ユニット混在搭載不可)
- 電源スロット1と2の電源ユニットは同一形名を搭載します。(異種形名混在搭載不可)
- 電源スロット1と2の電源ユニット接続の電源ケーブルは同一形名のケーブルを使用します。(異種電圧混在接続不可)

9 FANスロット 1~10

冗長化FAN  
[FANスロット6~9用 x4個]  
(GQ-SBF7101EX) [カスタム] ¥8,000 (税別)  
(GQ-SBF7101) ¥8,000 (税別)  
・ CPU1用

冗長化FAN  
[FANスロット10用 x1個]  
(GQ-BF7100EX) [カスタム] ¥2,000 (税別)  
(GQ-BF7100) ¥2,000 (税別)  
・ CPU2用

—冗長化FAN搭載条件表—

<HA8000/RS220 AN1>

品名	形名	FANスロット									
		1	2	3	4	5	6	7	8	9	10
冗長化FAN [FANスロット6~9用 x4個]	GQ-SBF7101EX GQ-SBF7101	●	●	●	●	○	○	○	○	○	×
冗長化FAN [FANスロット10用 x1個]	GQ-BF7100EX GQ-BF7100	●	●	●	●	○	×	×	×	×	○

(凡例) ●: 標準搭載  
○: 搭載可  
×: 搭載不可

- CPU1個搭載システム装置への冗長化FANは、冗長化FAN(FANスロット6~9用 x4個) [GQ-SBF7101 (EX)] を搭載します。
- CPU2個搭載システム装置への冗長化FANは、冗長化FAN(FANスロット6~9用 x4個) [GQ-SBF7101 (EX)] 及び冗長化FAN(FANスロット10用 x1個) [GQ-BF7100 (EX)] を搭載します。(どちらか片方のみの搭載は、非推奨です。)
- FANスロット5は、CPU2個搭載時FAN搭載となります。
- 冗長化FAN搭載時は、内蔵LTOユニット[GQ-SUU7xxxxxx (EX)] の搭載はできません。
- 冗長化FAN搭載時は、CPU1個搭載時FAN1~4、FAN6~10/CPU2個搭載時FAN1~10のうちいずれか1つが故障停止しても各部の温度仕様を満たします。
- 冗長化FAN非搭載時は、CPU1個搭載時FAN1~4/CPU2個搭載時FAN1~5のうちいずれか1つが故障停止の場合、各部の温度仕様を満たすことが出来なくなります。
- FAN交換は、システム稼働中に可能です。但し、対象システム装置の上部4Uに空きスペースが必要です。
- 冗長化FAN増設時は、システム装置の電源をわにし電源ケーブルのプラグをコンセントから抜いた状態で行います。
- おまかせ安心ロック「ライオン」ロック「ライオン」IIは、内蔵LTOユニット[GQ-SUU7xxxxxx (EX)] 非搭載時冗長化FAN搭載必須となります。

<システム装置および内蔵オプション編>

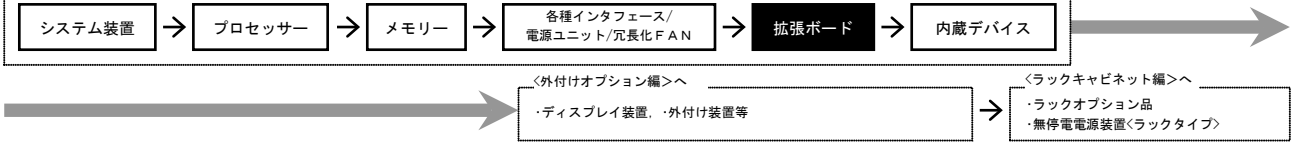

RS220 AN1

拡張ボード

・ [カスタム] はカスタムメイド対象製品です。  
 ・ 表記の価格は、希望小売価格です。

※ 各拡張ボードは同時選択可能ですが、搭載条件があります。  
 搭載条件表を合わせてご参照下さい。

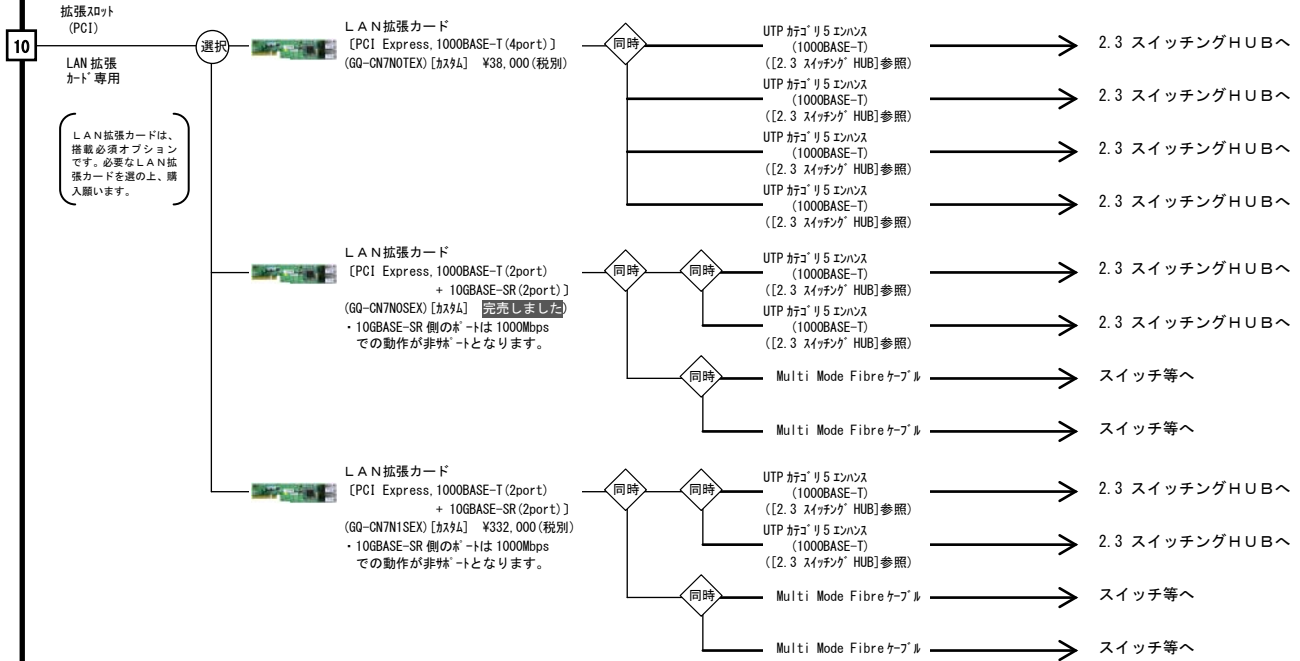

HA8000/RS220 AN1 [RAID (2.5型 SAS) [1GB Cache]] モデル

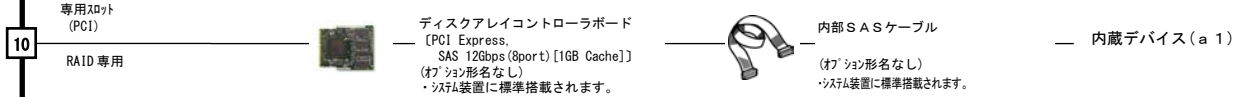

HA8000/RS220 AN1 [RAID (2.5型 SAS) [2GB Cache]] モデル

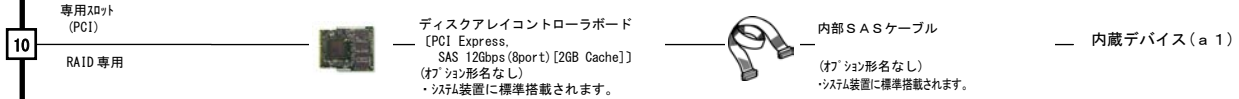

HA8000/RS220 AN1 [RAID (2.5型 SAS) [1GB Cache] [ディスクコントローラボード キャッシュバックアップ付]] モデル

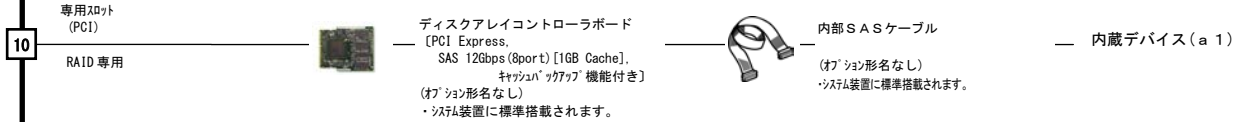

HA8000/RS220 AN1 [RAID (2.5型 SAS) [2GB Cache] [ディスクコントローラボード キャッシュバックアップ付]] モデル

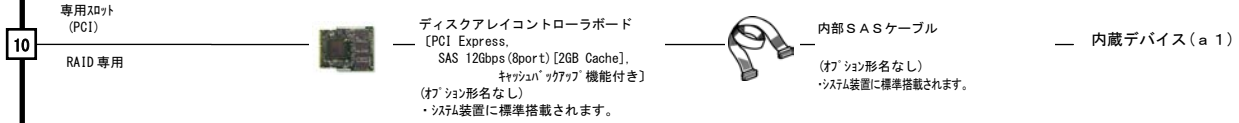



<システム装置および内蔵オプション編>

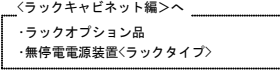
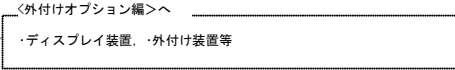
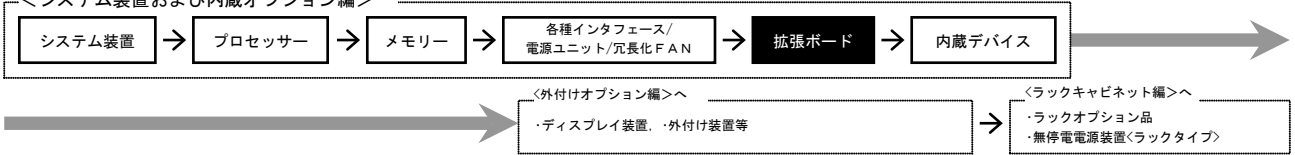

・ [カスタム] はカスタムメイド対象製品です。  
・ 表記の価格は、希望小売価格です。

RS220 AN1

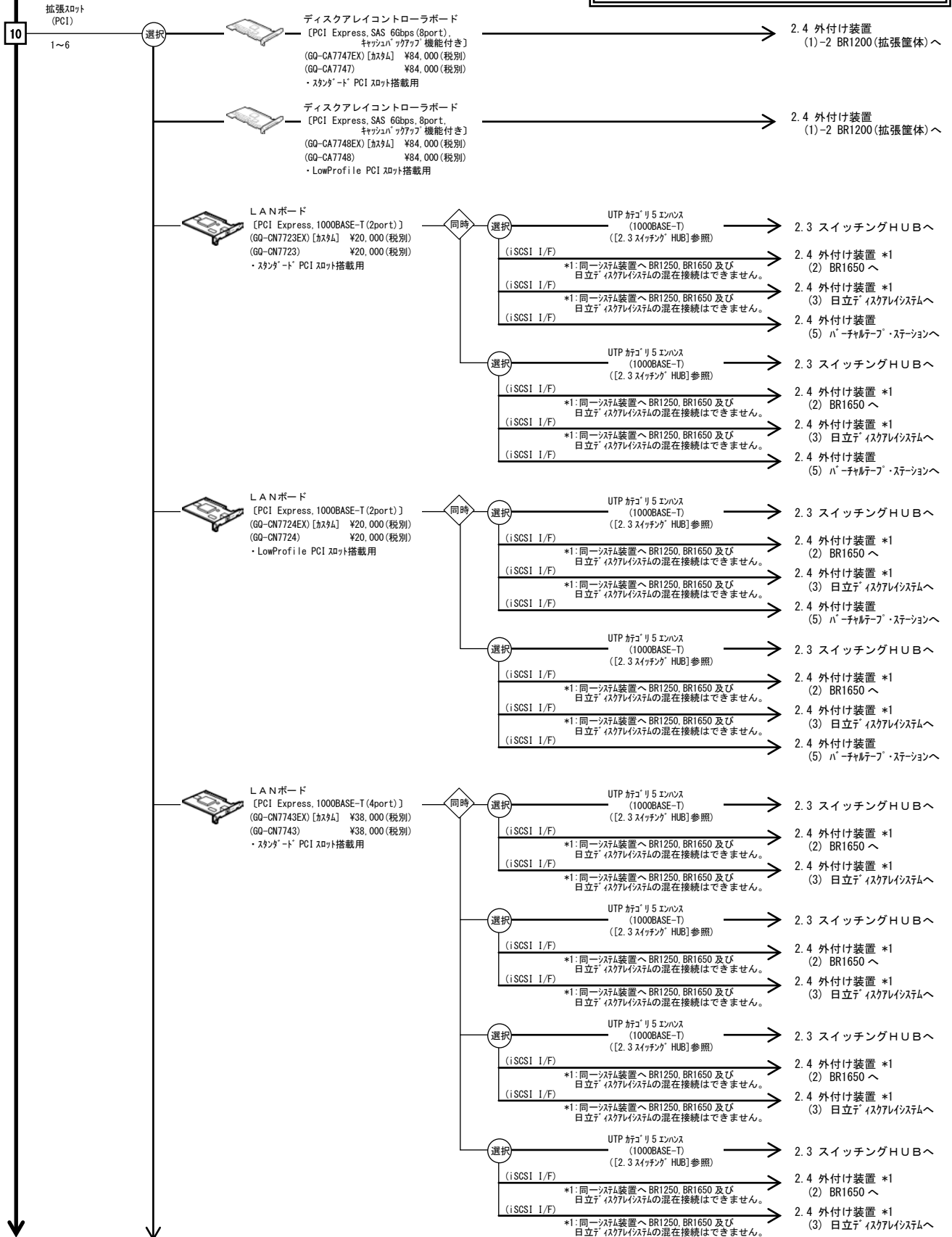

<システム装置および内蔵オプション編>

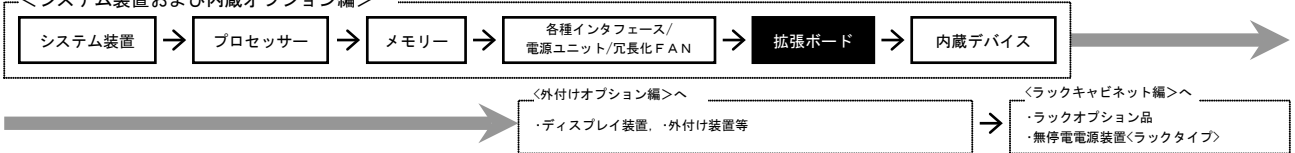

RS220 AN1

・ [カスタム] はカスタムメイド対象製品です。  
 ・ 表記の価格は、希望小売価格です。

LANボード  
 [PCI Express, 1000BASE-T (4port)]  
 (GG-CN7744EX) [カスタム] ¥38,000 (税別)  
 (GG-CN7744) ¥38,000 (税別)  
 ・ LowProfile PCI スロット搭載用

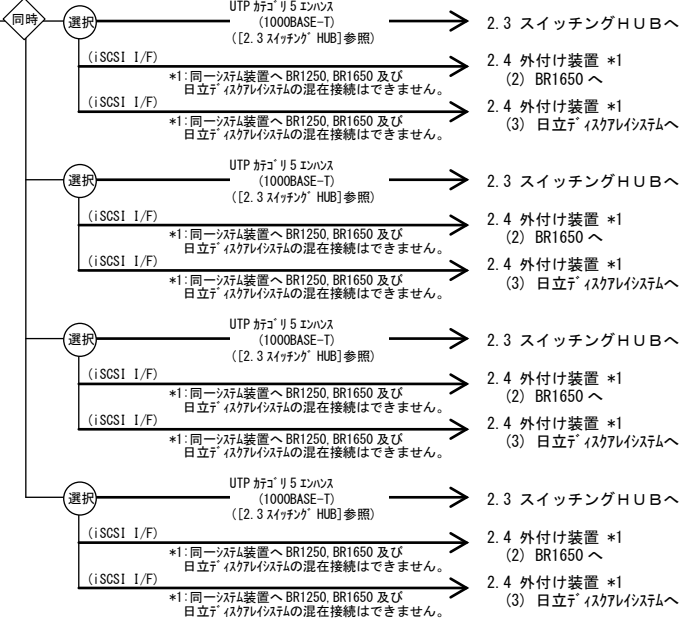

LANボード  
 [PCI Express, 10GBASE-T (2port)]  
 (GG-CN7823EX) [カスタム] ¥75,000 (税別)  
 (GG-CN7823) ¥75,000 (税別)  
 ・ スタンダード PCI スロット搭載用

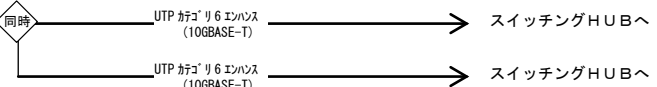

LANボード  
 [PCI Express, 10GBASE-T (2port)]  
 (GG-CN7824EX) [カスタム] ¥75,000 (税別)  
 (GG-CN7824) ¥75,000 (税別)  
 ・ LowProfile PCI スロット搭載用

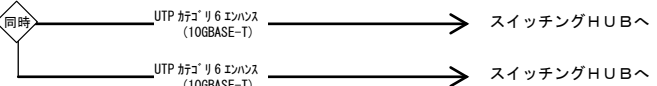

LANボード  
 [PCI Express, 10G SFP+ Direct Attach (2port)]  
 (GG-CN7843EX) [カスタム] ¥109,000 (税別)  
 (GG-CN7843) ¥109,000 (税別)  
 ・ スタンダード PCI スロット搭載用

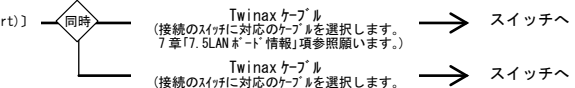

LANボード  
 [PCI Express, 10G SFP+ Direct Attach (2port)]  
 (GG-CN7844EX) [カスタム] ¥109,000 (税別)  
 (GG-CN7844) ¥109,000 (税別)  
 ・ LowProfile PCI スロット搭載用

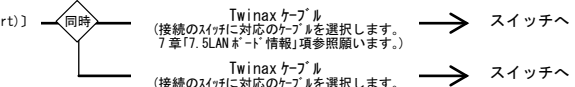

LANボード  
 [PCI Express, 10GBASE-SR (2port), LCコネクタ]  
 (GG-CN7841EX) [カスタム] ¥310,000 (税別)  
 (GG-CN7841) ¥310,000 (税別)  
 ・ スタンダード PCI スロット搭載用

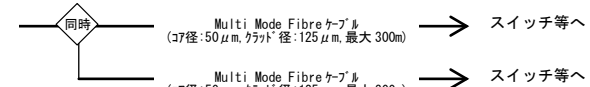

LANボード  
 [PCI Express, 10GBASE-SR (2port), LCコネクタ]  
 (GG-CN7842EX) [カスタム] ¥310,000 (税別)  
 (GG-CN7842) ¥310,000 (税別)  
 ・ LowProfile PCI スロット搭載用

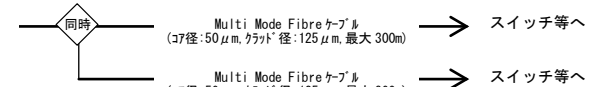

<システム装置および内蔵オプション編>

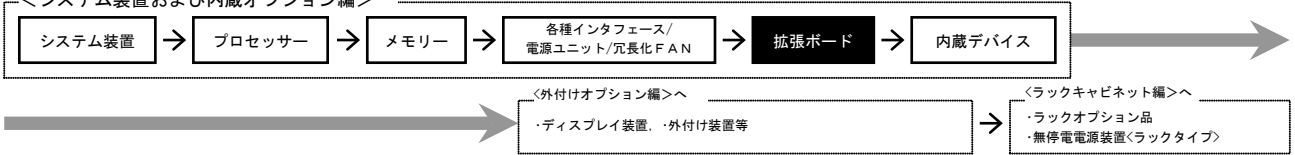

<外付けオプション編>へ  
・ディスプレイ装置、外付け装置等

<ラックキャビネット編>へ  
・ラックオプション品  
・無停電源装置<ラックタイプ>

・ [カスタム] はカスタムメイド対象製品です。  
・ 表記の価格は、希望小売価格です。

RS220 AN1



LANボード  
[PCI Express, 10GBASE-SR (2port), LCコネクタ]  
(GQ-CN7652EX) [カスタム] ¥356,000 (税別)  
(GQ-CN7652) ¥356,000 (税別)  
・スタンダード PCI スロット搭載用

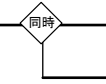

Multi Mode Fibre ケーブル  
(コア径: 50μm, クラウド径: 125μm, 最大 300m)

→ スイッチ等へ  
→ スイッチ等へ



LANボード  
[PCI Express, 10GBASE-SR (2port), LCコネクタ]  
(GQ-CN7653EX) [カスタム] ¥356,000 (税別)  
(GQ-CN7653) ¥356,000 (税別)  
・LowProfile PCI スロット搭載用

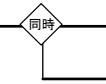

Multi Mode Fibre ケーブル  
(コア径: 50μm, クラウド径: 125μm, 最大 300m)

→ スイッチ等へ  
→ スイッチ等へ



CNAボード  
[PCI Express, 10GBASE-SR (2port), LCコネクタ]  
(GQ-CF7061EX) [カスタム] ¥482,000 (税別)  
(GQ-CF7061) ¥482,000 (税別)  
・スタンダード PCI スロット搭載用

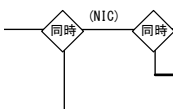

Multi Mode Fibre ケーブル  
(コア径: 50μm, クラウド径: 125μm, 最大 300m)

→ スイッチ等へ  
→ スイッチ等へ

(iSCSI)

\*1: 同一システム装置へ BR1250, BR1650 及び日立デイスクリシステムとの混在接続はできません。

選択

同時

→ 2.4 外付け装置 \*1  
(2) BR1650 へ  
→ 2.4 外付け装置 \*1  
(2) BR1650 へ  
→ 2.4 外付け装置 \*1  
(3) 日立デイスクリシステムへ  
→ 2.4 外付け装置 \*1  
(3) 日立デイスクリシステムへ

(FCoE)

\*1: 同一システム装置へ BR1250, BR1650 及び日立デイスクリシステムとの混在接続はできません。

同時

→ 2.4 外付け装置 \*1  
(3) 日立デイスクリシステムへ  
→ 2.4 外付け装置 \*1  
(3) 日立デイスクリシステムへ



CNAボード  
[PCI Express, 10GBASE-SR (2port), LCコネクタ]  
(GQ-CF7062EX) [カスタム] ¥482,000 (税別)  
(GQ-CF7062) ¥482,000 (税別)  
・LowProfile PCI スロット搭載用

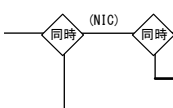

Multi Mode Fibre ケーブル  
(コア径: 50μm, クラウド径: 125μm, 最大 300m)

→ スイッチ等へ  
→ スイッチ等へ

(iSCSI)

\*1: 同一システム装置へ BR1250, BR1650 及び日立デイスクリシステムとの混在接続はできません。

選択

同時

→ 2.4 外付け装置 \*1  
(2) BR1650 へ  
→ 2.4 外付け装置 \*1  
(2) BR1650 へ  
→ 2.4 外付け装置 \*1  
(3) 日立デイスクリシステムへ  
→ 2.4 外付け装置 \*1  
(3) 日立デイスクリシステムへ

(FCoE)

\*1: 同一システム装置へ BR1250, BR1650 及び日立デイスクリシステムとの混在接続はできません。

同時

→ 2.4 外付け装置 \*1  
(3) 日立デイスクリシステムへ  
→ 2.4 外付け装置 \*1  
(3) 日立デイスクリシステムへ



SASボード  
[PCI Express, 6Gbps1 ライン, 内部 4port]  
(GQ-CE7213EX) [カスタム] ¥26,000 (税別)  
(GQ-CE7213) ¥26,000 (税別)  
・スタンダード PCI スロット搭載用  
・システム装置への工場搭載の場合は、接続する内蔵デバイスが必要です。

内蔵デバイス (d)

<システム装置および内蔵オプション編>

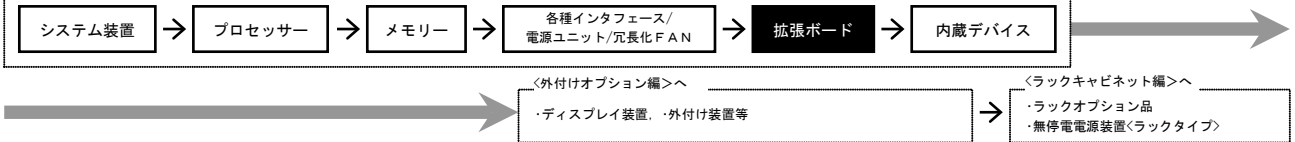

<外付けオプション編>へ  
・ディスプレイ装置、外付け装置等

<ラックキャビネット編>へ  
・ラックオプション品  
・無停電源装置<ラックタイプ>

RS220 AN1

・ [カスタム] はカスタムメイド対象製品です。  
・ 表記の価格は、希望小売価格です。

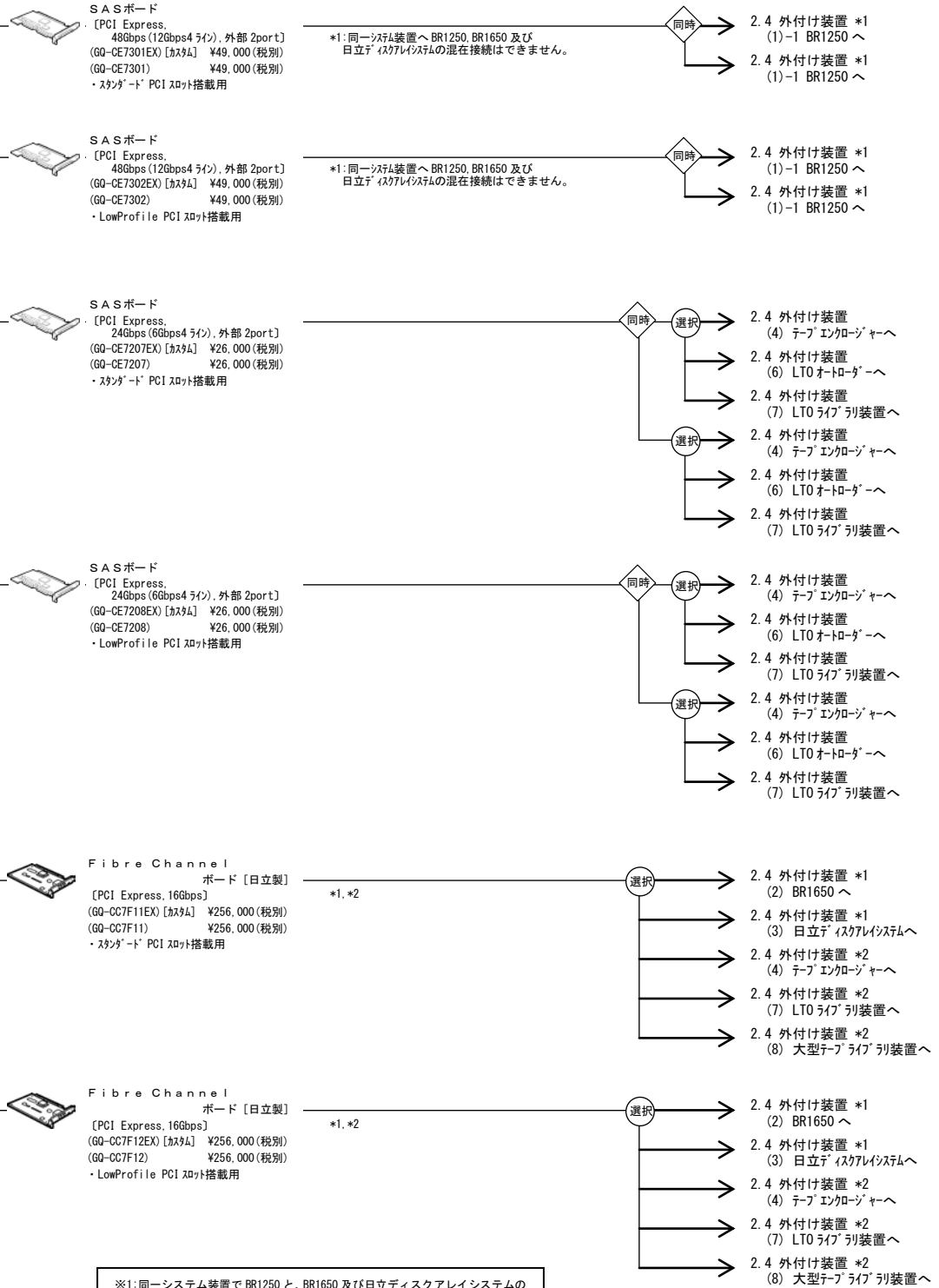

\*1: 同一システム装置で BR1250 と、BR1650 及び日立ディスクアレイシステムの混在接続はできません。但し、BR1650 と日立ディスクアレイシステムの混在接続をサポートします。接続方法につきましては、「2. ハードウェア構成図 外付けオプション編」の各外付け装置の記載内容をご確認ください。  
\*2: ARCserve を使用した運用は非サポートとなります。

<システム装置および内蔵オプション編>

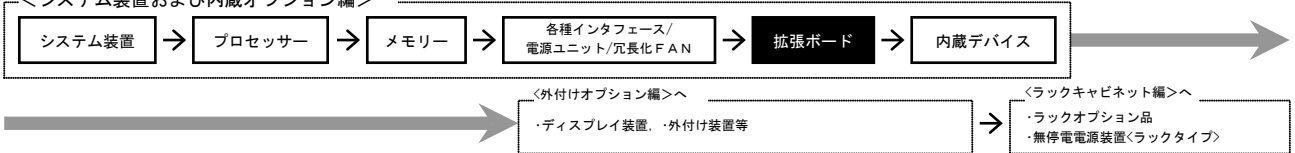

RS220 AN1

・ [カスタム] はカスタムメイド対象製品です。  
 ・ 表記の価格は、希望小売価格です。



**Fibre Channel**  
 ボード [日立製]  
 [PCI Express, 16Gbps (2port)]  
 (GQ-CC7F21EX) [カスタム] ¥372,000 (税別)  
 (GQ-CC7F21) ¥372,000 (税別)  
 ・ スタンダード PCI スロット搭載用

\*1, \*2

- 選択 同時 → 2.4 外付け装置 \*1 (2) BR1650 へ
- 同時 → 2.4 外付け装置 \*1 (2) BR1650 へ
- 同時 → 2.4 外付け装置 \*1 (3) 日立ディスクアレイシステムへ
- 同時 → 2.4 外付け装置 \*1 (3) 日立ディスクアレイシステムへ
- 同時 → 2.4 外付け装置 \*2 (4) テープエンクロージャーへ
- 同時 → 2.4 外付け装置 \*2 (4) テープエンクロージャーへ
- 同時 → 2.4 外付け装置 \*2 (7) LTO ライブ リ装置へ
- 同時 → 2.4 外付け装置 \*2 (7) LTO ライブ リ装置へ
- 同時 → 2.4 外付け装置 \*2 (8) 大型テープ ライブ リ装置へ
- 同時 → 2.4 外付け装置 \*2 (8) 大型テープ ライブ リ装置へ



**Fibre Channel**  
 ボード [日立製]  
 [PCI Express, 16Gbps (2port)]  
 (GQ-CC7F22EX) [カスタム] ¥372,000 (税別)  
 (GQ-CC7F22) ¥372,000 (税別)  
 ・ LowProfile PCI スロット搭載用

\*1, \*2

- 選択 同時 → 2.4 外付け装置 \*1 (2) BR1650 へ
- 同時 → 2.4 外付け装置 \*1 (2) BR1650 へ
- 同時 → 2.4 外付け装置 \*1 (3) 日立ディスクアレイシステムへ
- 同時 → 2.4 外付け装置 \*1 (3) 日立ディスクアレイシステムへ
- 同時 → 2.4 外付け装置 \*2 (4) テープエンクロージャーへ
- 同時 → 2.4 外付け装置 \*2 (4) テープエンクロージャーへ
- 同時 → 2.4 外付け装置 \*2 (7) LTO ライブ リ装置へ
- 同時 → 2.4 外付け装置 \*2 (7) LTO ライブ リ装置へ
- 同時 → 2.4 外付け装置 \*2 (8) 大型テープ ライブ リ装置へ
- 同時 → 2.4 外付け装置 \*2 (8) 大型テープ ライブ リ装置へ



**Fibre Channel**  
 ボード [日立製]  
 [PCI Express, 8Gbps]  
 (GQ-CC7831EX) [カスタム] ¥128,000 (税別)  
 (GQ-CC7831) ¥128,000 (税別)  
 ・ スタンダード PCI スロット搭載用

\*1

- 選択 → 2.4 外付け装置 \*1 (2) BR1650 へ
- 2.4 外付け装置 \*1 (3) 日立ディスクアレイシステムへ
- 2.4 外付け装置 (4) テープエンクロージャーへ
- 2.4 外付け装置 (7) LTO ライブ リ装置へ
- 2.4 外付け装置 (8) 大型テープ ライブ リ装置へ



**Fibre Channel**  
 ボード [日立製]  
 [PCI Express, 8Gbps]  
 (GQ-CC7832EX) [カスタム] ¥128,000 (税別)  
 (GQ-CC7832) ¥128,000 (税別)  
 ・ LowProfile PCI スロット搭載用

\*1

- 選択 → 2.4 外付け装置 \*1 (2) BR1650 へ
- 2.4 外付け装置 \*1 (3) 日立ディスクアレイシステムへ
- 2.4 外付け装置 (4) テープエンクロージャーへ
- 2.4 外付け装置 (7) LTO ライブ リ装置へ
- 2.4 外付け装置 (8) 大型テープ ライブ リ装置へ

※1: 同一システム装置で BR1250 と、BR1650 及び日立ディスクアレイシステムの混在接続はできません。但し、BR1650 と日立ディスクアレイシステムの混在接続をサポートします。接続方法につきましては、「2. ハードウェア構成図 外付けオプション編」の各外付け装置の記載内容をご確認ください。  
 ※2: ARCserve を使用した運用は非サポートとなります。

<システム装置および内蔵オプション編>



<外付けオプション編>へ  
・ディスプレイ装置、外付け装置等

<ラックキャビネット編>へ  
・ラックオプション品  
・無停電電源装置<ラックタイプ>

RS220 AN1

・ [カスタム] はカスタムメイド対象製品です。  
・ 表記の価格は、希望小売価格です。



Fibre Channel  
ボード [日立製]  
[PCI Express, 8Gbps (2port)]  
(GQ-CC7841EX) [カスタム] ¥198,000 (税別)  
(GQ-CC7841) ¥198,000 (税別)  
・ スタガード PCI スロット搭載用

\*1

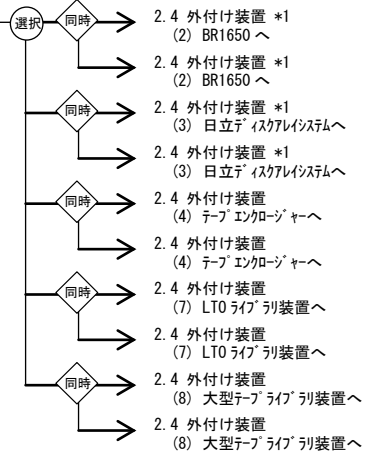

Fibre Channel  
ボード [日立製]  
[PCI Express, 8Gbps (2port)]  
(GQ-CC7842EX) [カスタム] ¥198,000 (税別)  
(GQ-CC7842) ¥198,000 (税別)  
・ LowProfile PCI スロット搭載用

\*1

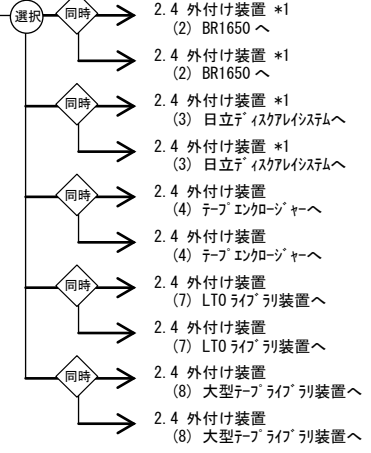

Fibre Channel ボード  
[PCI Express, 16Gbps]  
(GQ-CC7A11EX) [カスタム] ¥266,000 (税別)  
(GQ-CC7A11) ¥266,000 (税別)  
・ スタガード PCI スロット搭載用

\*1

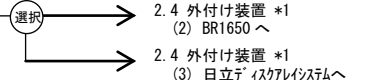

Fibre Channel ボード  
[PCI Express, 16Gbps]  
(GQ-CC7A12EX) [カスタム] ¥266,000 (税別)  
(GQ-CC7A12) ¥266,000 (税別)  
・ LowProfile PCI スロット搭載用

\*1

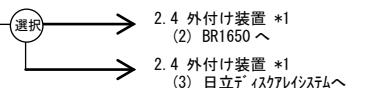

Fibre Channel ボード  
[PCI Express, 16Gbps (2port)]  
(GQ-CC7A21EX) [カスタム] ¥392,000 (税別)  
(GQ-CC7A21) ¥392,000 (税別)  
・ スタガード PCI スロット搭載用

\*1



Fibre Channel ボード  
[PCI Express, 16Gbps (2port)]  
(GQ-CC7A22EX) [カスタム] ¥392,000 (税別)  
(GQ-CC7A22) ¥392,000 (税別)  
・ LowProfile PCI スロット搭載用

\*1

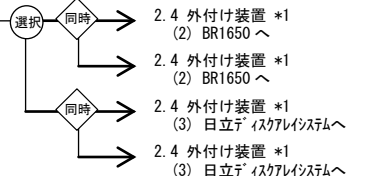

※1: 同一システム装置で BR1250 と、BR1650 及び日立ディスクアレイシステムの混在接続はできません。但し、BR1650 と日立ディスクアレイシステムの混在接続をサポートします。接続方法につきましては、「2. ハードウェア構成図 外付けオプション編」の各外付け装置の記載内容をご確認ください。  
※2: ARCserve を使用した運用は非サポートとなります。

<システム装置および内蔵オプション編>

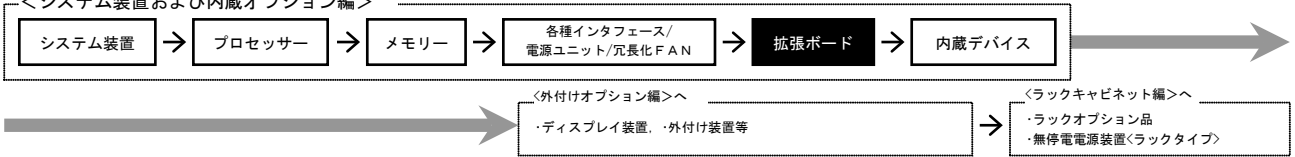

<外付けオプション編>へ  
・ディスプレイ装置、外付け装置等

<ラックキャビネット編>へ  
・ラックオプション品  
・無停電源装置<ラックタイプ>

RS220 AN1

・ [カスタム] はカスタムメイド対象製品です。  
・ 表記の価格は、希望小売価格です。



Fibre Channel ボード  
[PCI Express, 8Gbps]  
(GQ-CC7811EX) [カスタム] ¥138,000 (税別) \*1  
(GQ-CC7811) ¥138,000 (税別)  
・スタンダード PCI 対応搭載用

選択

- 2.4 外付け装置 \*1  
(2) BR1650 へ
- 2.4 外付け装置 \*1  
(3) 日立ディスクアレイシステムへ
- 2.4 外付け装置  
(4) テープエンクロージャーへ
- 2.4 外付け装置  
(7) LTO ライブ リ装置へ
- 2.4 外付け装置  
(8) 大型テープライブ リ装置へ



Fibre Channel ボード  
[PCI Express, 8Gbps]  
(GQ-CC7812EX) [カスタム] ¥138,000 (税別) \*1  
(GQ-CC7812) ¥138,000 (税別)  
・LowProfile PCI 対応搭載用

選択

- 2.4 外付け装置 \*1  
(2) BR1650 へ
- 2.4 外付け装置 \*1  
(3) 日立ディスクアレイシステムへ
- 2.4 外付け装置  
(4) テープエンクロージャーへ
- 2.4 外付け装置  
(7) LTO ライブ リ装置へ
- 2.4 外付け装置  
(8) 大型テープライブ リ装置へ



Fibre Channel ボード  
[PCI Express, 8Gbps (2port)]  
(GQ-CC7821EX) [カスタム] ¥218,000 (税別) \*1  
(GQ-CC7821) ¥218,000 (税別)  
・スタンダード PCI 対応搭載用

選択

同時

- 2.4 外付け装置 \*1  
(2) BR1650 へ
- 2.4 外付け装置 \*1  
(2) BR1650 へ
- 2.4 外付け装置 \*1  
(3) 日立ディスクアレイシステムへ
- 2.4 外付け装置 \*1  
(3) 日立ディスクアレイシステムへ
- 2.4 外付け装置  
(4) テープエンクロージャーへ
- 2.4 外付け装置  
(4) テープエンクロージャーへ
- 2.4 外付け装置  
(7) LTO ライブ リ装置へ
- 2.4 外付け装置  
(7) LTO ライブ リ装置へ
- 2.4 外付け装置  
(8) 大型テープライブ リ装置へ
- 2.4 外付け装置  
(8) 大型テープライブ リ装置へ



Fibre Channel ボード  
[PCI Express, 8Gbps (2port)]  
(GQ-CC7822EX) [カスタム] ¥218,000 (税別) \*1  
(GQ-CC7822) ¥218,000 (税別)  
・LowProfile PCI 対応搭載用

選択

同時

- 2.4 外付け装置 \*1  
(2) BR1650 へ
- 2.4 外付け装置 \*1  
(2) BR1650 へ
- 2.4 外付け装置 \*1  
(3) 日立ディスクアレイシステムへ
- 2.4 外付け装置 \*1  
(3) 日立ディスクアレイシステムへ
- 2.4 外付け装置  
(4) テープエンクロージャーへ
- 2.4 外付け装置  
(4) テープエンクロージャーへ
- 2.4 外付け装置  
(7) LTO ライブ リ装置へ
- 2.4 外付け装置  
(7) LTO ライブ リ装置へ
- 2.4 外付け装置  
(8) 大型テープライブ リ装置へ
- 2.4 外付け装置  
(8) 大型テープライブ リ装置へ

※1:同一システム装置で BR1250 と、BR1650 及び日立ディスクアレイシステムの混在接続はできません。但し、BR1650 と日立ディスクアレイシステムの混在接続をサポートします。接続方法につきましては、「2.ハードウェア構成図 外付けオプション編」の各外付け装置の記載内容をご確認ください。  
※2:ARCServe を使用した運用は非サポートとなります。

<システム装置および内蔵オプション編>

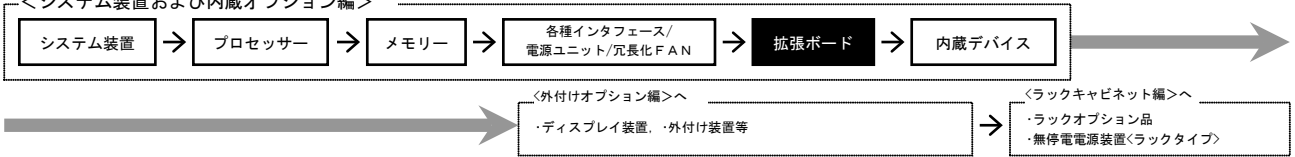

RS220 AN1

・ [カスタム] はカスタムメイド対象製品です。  
 ・ 表記の価格は、希望小売価格です。

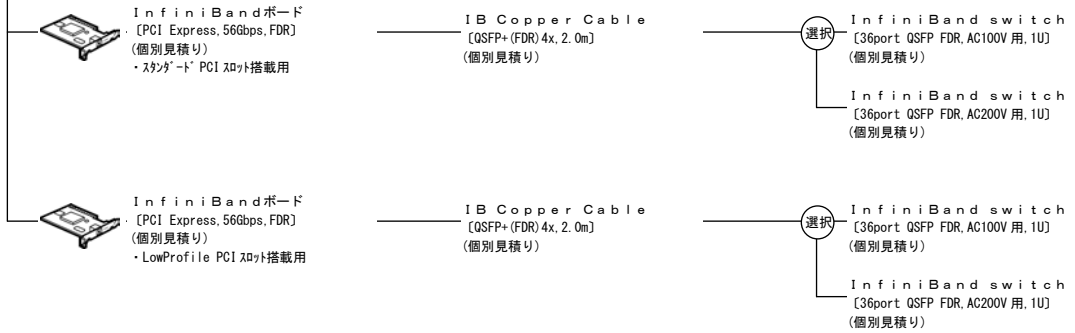

HA8000/RS220 AN1 [RAID(2.5型SAS) [PCIe Flashドライブボード\*特\*ト用]] モデル

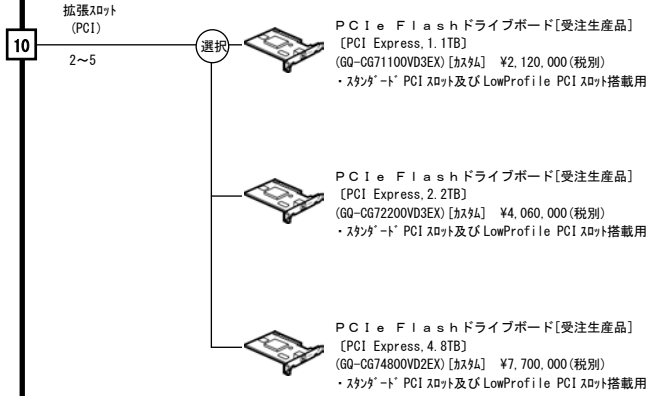



<システム装置および内蔵オプション編>

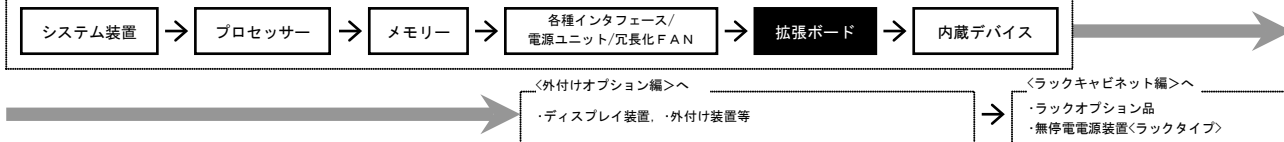

— 拡張ボード搭載条件表 —

・拡張ボードの搭載位置および最大搭載枚数については、下表のとおりです。

<HA8000/RS220AN1 [RAID(2.5型 SAS)]モデル  
及びHA8000/RS220AN1 [RAID(2.5型 SAS)] [ディスクレイトローラホート・キャッシュバックアップ付]モデル>

(凡例) ●:標準搭載  
①:搭載可(搭載優先順位)  
×:搭載不可

品名	形名	拡張ボード優先順位	最大搭載枚数	拡張スロット PCI						LAN拡張ボード専用	
				PCI Express 3.0 x8レイン			LowProfile [MD2]				
				1 [1C]	2 (*1) [2C]	3 (*1) [3C]	4 (*2) [1D]	5 (*1) [2D]	6 (*1) [3D]		
LAN拡張カード(1000BASE-T(4port)) (*15)	GO-CN7N0TEX	[0]	1	×	×	×	×	×	×	×	①
LAN拡張カード(1000BASE-T(2port) + 10GBASE-SR(2port)) (*16)	GO-CN7N0SEX	[0]	1 (振-)	×	×	×	×	×	×	×	①
ディスクアレイコントローラボード (*15) (*16)	GO-CA7747EX GO-CA7747	[2]	1	①	②	③	×	×	×	×	×
	GO-CA7748EX GO-CA7748	[2]	1	×	×	×	①	②	③	×	×
LANボード(1000BASE-T(2port)) (*15) (*16)	GO-CN7723EX GO-CN7723	[20]	3	①	②	③	×	×	×	×	×
	GO-CN7724EX GO-CN7724	[19]	3	×	×	×	①	②	③	×	×
LANボード(1000BASE-T(4port)) (*15) (*16)	GO-CN7743EX GO-CN7743	[19]	2 (*9)	①	②	③	×	×	×	×	×
	GO-CN7744EX GO-CN7744	[18]		×	×	×	①	②	③	×	×
LANボード(10GBASE-T(2port)) (*5) (*15) (*16)	GO-CN7823EX GO-CN7823	[10]	2 (*10)	①	②	③	×	×	×	×	×
	GO-CN7824EX GO-CN7824	[17]		×	×	×	①	②	③	×	×
LANボード(10G SFP+ Direct Attach(2port)) (*5) (*15) (*16)	GO-CN7843EX GO-CN7843	[10]	2 (*10)	①	②	③	×	×	×	×	×
	GO-CN7844EX GO-CN7844	[15]		×	×	×	①	②	③	×	×
LANボード(10GBASE-SR(2port)) (*5) (*15) (*16)	GO-CN7841EX GO-CN7841	[10]	2 (*10)	①	②	③	×	×	×	×	×
	GO-CN7842EX GO-CN7842	[14]		×	×	×	①	②	③	×	×
LANボード(10GBASE-SR(2port)) (*15) (*16)	GO-CN7652EX GO-CN7652	[10]	2 (*10)	①	②	③	×	×	×	×	×
	GO-CN7653EX GO-CN7653	[16]		×	×	×	①	②	③	×	×
CNAボード(10GBASE-SR(2port)) (*12) (*13) (*15) (*16)	GO-CF7061EX GO-CF7061	[10]	3 (*11)	①	②	③	×	×	×	×	×
	GO-CF7062EX GO-CF7062	[9]	3 (*11)	×	×	×	①	②	③	×	×
SASボード(60Gbps 1ライク, 内部 4port) (*3)	GO-CE7131EX GO-CE7131	[3]	1	①	②	③	×	×	×	×	×
	GO-CE7301EX GO-CE7301	[5]	3	①	②	③	×	×	×	×	×
SASボード(48Gbps(12Gbps4ライク), 外部 2port) (*17)	GO-CE7302EX GO-CE7302	[4]	3	×	×	×	①	②	③	×	×
	GO-CE7207EX GO-CE7207	[4]	3	①	②	③	×	×	×	×	×
SASボード(24Gbps(6Gbps4ライク), 外部 2port) (*17)	GO-CE7208EX GO-CE7208	[3]	3	×	×	×	①	②	③	×	×
	GO-CC7F11EX GO-CC7F11	[10]	3 (*11)	①	②	③	×	×	×	×	×
Fibre Channelボード[日立製](16Gbps) (*4) (*14)	GO-CC7F12EX GO-CC7F12	[10]	3 (*11)	×	×	×	③	①	②	×	×
	GO-CC7F21EX GO-CC7F21	[10]	3 (*11)	①	②	③	×	×	×	×	×
Fibre Channelボード[日立製](16Gbps(2port)) (*4) (*14)	GO-CC7F22EX GO-CC7F22	[11]	3 (*11)	×	×	×	③	①	②	×	×
	GO-CC7831EX GO-CC7831	[10]	3 (*11)	①	②	③	×	×	×	×	×
Fibre Channelボード[日立製](8Gbps) (*4)	GO-CC7832EX GO-CC7832	[12]	2 (*11)	×	×	×	×	①	②	×	×
	GO-CC7841EX GO-CC7841	[14]	3 (*11)	①	②	③	×	×	×	×	×
Fibre Channelボード[日立製](8Gbps(2port)) (*4)	GO-CC7842EX GO-CC7842	[13]	2 (*11)	×	×	×	×	①	②	×	×
	GO-CC7A11EX GO-CC7A11	[6]	3 (*11)	①	②	③	×	×	×	×	×
Fibre Channelボード(16Gbps) (*4) (*12) (*13)	GO-CC7A12EX GO-CC7A12	[5]	3 (*11)	×	×	×	①	②	③	×	×
	GO-CC7A21EX GO-CC7A21	[7]	3 (*11)	①	②	③	×	×	×	×	×
Fibre Channelボード(16Gbps(2port)) (*4) (*12) (*13)	GO-CC7A22EX GO-CC7A22	[6]	3 (*11)	×	×	×	①	②	③	×	×
	GO-CC7811EX GO-CC7811	[8]	3 (*11)	①	②	③	×	×	×	×	×
Fibre Channelボード(8Gbps) (*4)	GO-CC7812EX GO-CC7812	[7]	3 (*11)	×	×	×	①	②	③	×	×
	GO-CC7821EX GO-CC7821	[9]	3 (*11)	①	②	③	×	×	×	×	×
Fibre Channelボード(8Gbps(2port)) (*4)	GO-CC7822EX GO-CC7822	[8]	3 (*11)	×	×	×	①	②	③	×	×
	InfiniBandボード(56Gbps, FDR) (*6)	個別見積り	[1]	1	①	×	×	×	×	×	×
PCIe Flashドライブボード(1.1TB) [受注生産品] (*7) (*8)	GO-CG71100V3EX	[1]	1	×	×	×	×	①	②	×	×
	GO-CG72200V3EX	[20]	2	×	×	③	④	×	×	×	×
PCIe Flashドライブボード(2.2TB) [受注生産品] (*7) (*8)	GO-CG72200V3EX	[20]	2	×	×	×	×	①	②	×	×
	GO-CG74800V2EX	[21]	2	×	×	③	④	×	×	×	×
PCIe Flashドライブボード(4.8TB) [受注生産品] (*7) (*8)	GO-CG74800V2EX	[20]	2	×	×	×	×	①	②	×	×
	GO-CG74800V2EX	[22]	2	×	×	③	④	×	×	×	×

\*1: CPU搭載数が1個の場合、拡張スロット2, 3, 5, 6への拡張ボード搭載は非推奨となります。  
 \*2: 拡張スロット4は、PCI-Express Lane Reverse対応のボードのみ搭載可能となります。  
 \*3: システム装置への工場搭載の場合は、接続する内蔵デバイス及びバックアップキット等の同時手配が必要です。  
 \*4: Fibre Channelボード[日立製] [GO-CC7F11 (EX) / GO-CC7F12 (EX) / GO-CC7F21 (EX) / GO-CC7F22 (EX) / GO-CC7831 (EX) / GO-CC7832 (EX) / GO-CC7841 (EX) / GO-CC7842 (EX)] と Fibre Channelボード[日立製] [GO-CC7A11 (EX) / GO-CC7A12 (EX) / GO-CC7A21 (EX) / GO-CC7A22 (EX) / GO-CC7811 (EX) / GO-CC7812 (EX) / GO-CC7821 (EX) / GO-CC7822 (EX)] の混在搭載は、非推奨となります。  
 \*5: LANボード [GO-CN7823 (EX) / GO-CN7824 (EX) / GO-CN7843 (EX) / GO-CN7844 (EX) / GO-CN7841 (EX) / GO-CN7842 (EX)] は、下記環境でSR-IOV非推奨となります。  
 (ホストOS: Windows Server 2012 R2 / ゲストOS: Windows Server 2012 / Windows Server 2012 R2)  
 \*6: InfiniBandボードは、OS環境がRed Hat Enterprise Linux時のみの非推奨(代行インストールは非推奨)となります。又、ノード数は最大36ノード、スイッチ数は最大1台となります。ログライクIIのおまかせ安心ログライクIIへの搭載は、非推奨となります。  
 \*7: PCIe Flashドライブボードは、おまかせ安心ログライクII標準モデルの[PCIe Flashドライブボード]非推奨で搭載可能となります。おまかせ安心ログライクII、ログライクIIへの搭載は、非推奨となります。又、プロセッサ[Xeon E5-2637v3/Xeon E5-2603v3/Xeon E5-2620v3] 1個搭載構成でのPCIe Flashドライブボードは、非推奨となります。  
 \*8: OSについては、お問い合わせください。尚、PCIe Flashドライブボード搭載構成時は、動作時10~28℃の環境条件となります。  
 \*9: PCIe Flashドライブボードを搭載の場合、ハードディスク[GO-ES7640 (EX)] は、非推奨となります。

<システム装置および内蔵オプション編>

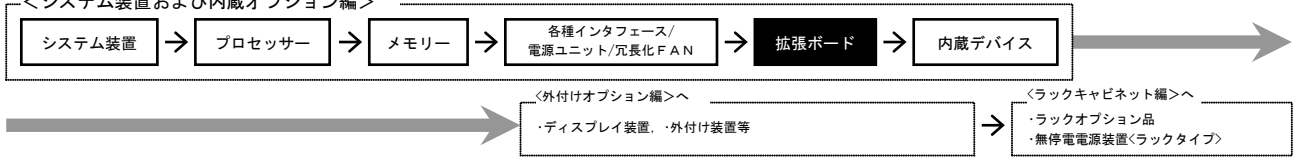

- \*9: LANボード [GQ-CN7743 (EX) / GQ-CN7744 (EX)] の最大搭載枚数は合計 2 となります。
- \*10: LANボード [GQ-CN7823 (EX) / GQ-CN7824 (EX) / GQ-CN7843 (EX) / GQ-CN7844 (EX) / GQ-CN7841 (EX) / GQ-CN7842 (EX) / GQ-CN7652 (EX) / GQ-CN7653 (EX)] の最大搭載枚数は合計 2 となります。
- \*11: CNAボード [GQ-CF7061 (EX) / GQ-CF7062 (EX)], Fibre Channelボード [日立製] [GQ-CC7F11 (EX) / GQ-CC7F12 (EX) / GQ-CC7F21 (EX) / GQ-CC7F22 (EX) / GQ-CC7831 (EX) / GQ-CC7832 (EX) / GQ-CC7841 (EX) / GQ-CC7842 (EX)], Fibre Channelボード [GQ-CC7A11 (EX) / GQ-CC7A12 (EX) / GQ-CC7A21 (EX) / GQ-CC7A22 (EX) / GQ-CC7811 (EX) / GQ-CC7812 (EX) / GQ-CC7821 (EX) / GQ-CC7822 (EX)] の最大搭載枚数は合計 5 となります。
- \*12: プロセッサ [Xeon E5-2637v3 / Xeon E5-2603v3 / Xeon E5-2620v3] 搭載時、CNAボード [GQ-CF7061 (EX) / GQ-CF7062 (EX)], Fibre Channelボード [GQ-CC7A11 (EX) / GQ-CC7A12 (EX) / GQ-CC7A21 (EX) / GQ-CC7A22 (EX)] は、非推奨となります。
- \*13: プロセッサ [Xeon E5-2640v3] 搭載時、CNAボード [GQ-CF7061 (EX) / GQ-CF7062 (EX)], Fibre Channelボード [GQ-CC7A11 (EX) / GQ-CC7A12 (EX) / GQ-CC7A21 (EX) / GQ-CC7A22 (EX)] の最大搭載枚数は合計 2 となります。
- \*14: Fibre Channelボード [日立製] (16Gbps) とテラエンクロージャー、LTOタイプリ装置、大型テープリ装置接続は、バックアップアプリケーションプログラムに制限がありますのでバックアップ相談窓口へ確認願います。
- \*15: プロセッサ 2 個+LAN 拡張カード (1000BASE-T (4port)) [GQ-CN7N07EX] 搭載構成で VMware vSphere ESXi 5.5 Update2, 6.0 環境時は、下記制限があります。
  - (1) LANボード [GQ-CN7723 (EX) / GQ-CN7724 (EX)] の最大搭載枚数は合計 4 となります。又、LANボード [GQ-CN7723 (EX) / GQ-CN7724 (EX)] と LANボード [GQ-CN7743 (EX) / GQ-CN7744 (EX)] の混在搭載時の最大搭載枚数は合計 3 となります。
  - (2) ディスクリコントローラボード [GQ-CA7747 (EX) / GQ-CA7748 (EX)], CNAボード [GQ-CF7061 (EX) / GQ-CF7062 (EX)], LANボード [GQ-CN7823 (EX) / GQ-CN7824 (EX) / GQ-CN7843 (EX) / GQ-CN7844 (EX) / GQ-CN7841 (EX) / GQ-CN7842 (EX) / GQ-CN7652 (EX) / GQ-CN7653 (EX)] の最大搭載枚数は合計 2 となります。又、LANボード [GQ-CN7723 (EX) / GQ-CN7724 (EX)] もしくは LANボード [GQ-CN7743 (EX) / GQ-CN7744 (EX)] を搭載の場合は、ディスクコントローラボード [GQ-CA7747 (EX) / GQ-CA7748 (EX)], CNAボード [GQ-CF7061 (EX) / GQ-CF7062 (EX)], LANボード [GQ-CN7823 (EX) / GQ-CN7824 (EX) / GQ-CN7843 (EX) / GQ-CN7844 (EX) / GQ-CN7841 (EX) / GQ-CN7842 (EX) / GQ-CN7652 (EX) / GQ-CN7653 (EX)] は、非推奨となります。
- \*16: プロセッサ 2 個+LAN 拡張カード (1000BASE-T (2port)+10GBASE-SR (2port)) [GQ-CN7N05EX] 搭載構成で VMware vSphere ESXi 5.5 Update2, 6.0 環境時は、下記制限があります。
  - (1) LANボード [GQ-CN7723 (EX) / GQ-CN7724 (EX)] の最大搭載枚数は合計 1 となります。(VMware vSphere 5.5 構成の上制限)
  - (2) LANボード [GQ-CN7743 (EX) / GQ-CN7744 (EX)] は、非推奨となります。(VMware vSphere 5.5 構成の上制限)
  - (3) ディスクリコントローラボード [GQ-CA7747 (EX) / GQ-CA7748 (EX)], CNAボード [GQ-CF7061 (EX) / GQ-CF7062 (EX)], LANボード [GQ-CN7823 (EX) / GQ-CN7824 (EX) / GQ-CN7843 (EX) / GQ-CN7844 (EX) / GQ-CN7841 (EX) / GQ-CN7842 (EX) / GQ-CN7652 (EX) / GQ-CN7653 (EX)] の最大搭載枚数は合計 1 となります。
- \*17: SASボード [GQ-CE7301 (EX) / GQ-CE7302 (EX)] 搭載時、SASボード [GQ-CE7301 (EX) / GQ-CE7302 (EX)] と SASボード [GQ-CE7207 (EX) / GQ-CE7208 (EX)] の最大搭載枚数は合計 3 となります。

<システム装置および内蔵オプション編>

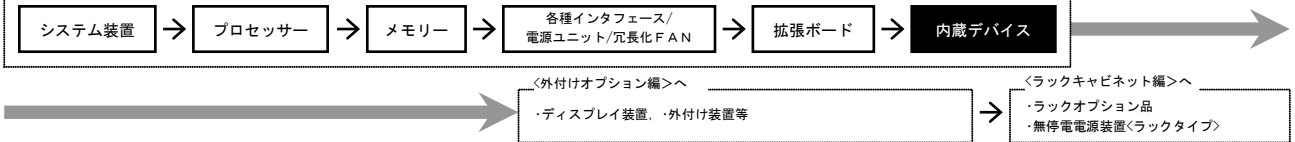

・ [カスタム] はカスタムメイド対象製品です。  
 ・ 表記の価格は、希望小売価格です。

RS220 AN1

内蔵デバイス

※搭載条件については搭載条件表をご参照下さい。

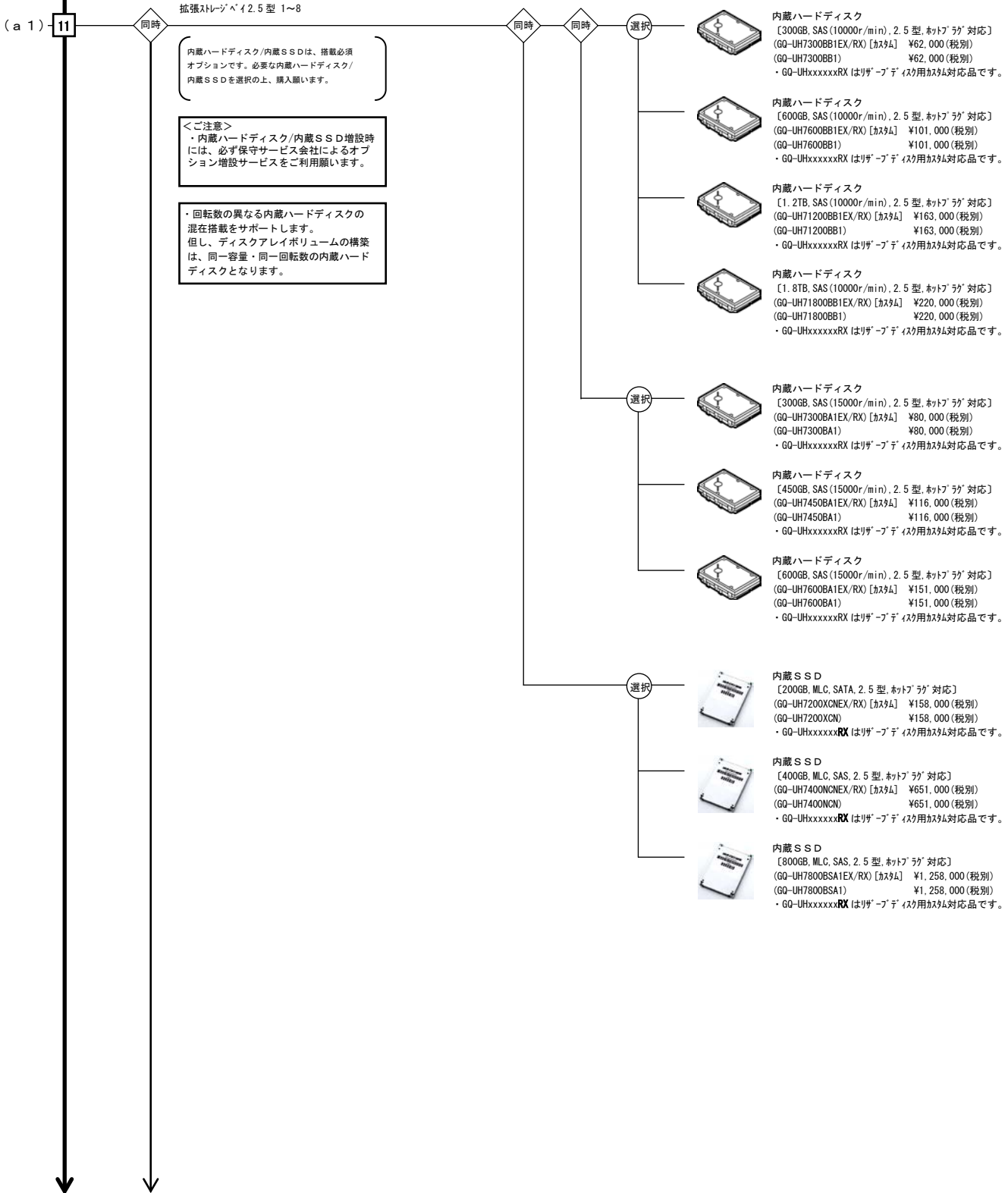

<システム装置および内蔵オプション編>

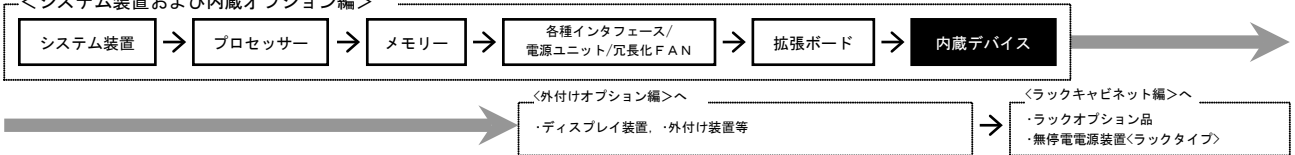

RS220 AN1

・ [カスタム] はカスタムメイド対象製品です。  
 ・ 表記の価格は、希望小売価格です。

ハードディスクキット  
 [ストレージベイ増設用ケージ、8ベイ]  
 (GQ-ES7640EX) [カスタム] ¥21,000 (税別)  
 (GQ-ES7640) ¥21,000 (税別)

<ご注意>  
 ・ 内蔵ハードディスク/内蔵SSD増設時には、必ず保守サービス会社によるオプション増設サービスをご利用願います。

・ 回転数の異なる内蔵ハードディスクの混在搭載をサポートします。但し、ディスクアレイボリュームの構築は、同一容量・同一回転数の内蔵ハードディスクとなります。

・ 工場搭載用形名 [カスタム] のハードディスクキットは、ハードディスクキットの拡張ストレージベイへ搭載の内蔵ハードディスク/内蔵SSDを選択時のみ選択工場搭載可能です。

拡張ストレージベイ 2.5 型 9~16

同時

同時

選択



内蔵ハードディスク  
 [300GB, SAS (10000r/min), 2.5 型, ネットワーク対応]  
 (GQ-UH7300BB1EX/RX) [カスタム] ¥62,000 (税別)  
 (GQ-UH7300BB1) ¥62,000 (税別)  
 ・ GQ-UHxxxxxxRX はリザーブデバイス用カスタム対応品です。



内蔵ハードディスク  
 [600GB, SAS (10000r/min), 2.5 型, ネットワーク対応]  
 (GQ-UH7600BB1EX/RX) [カスタム] ¥101,000 (税別)  
 (GQ-UH7600BB1) ¥101,000 (税別)  
 ・ GQ-UHxxxxxxRX はリザーブデバイス用カスタム対応品です。



内蔵ハードディスク  
 [1.2TB, SAS (10000r/min), 2.5 型, ネットワーク対応]  
 (GQ-UH71200BB1EX/RX) [カスタム] ¥163,000 (税別)  
 (GQ-UH71200BB1) ¥163,000 (税別)  
 ・ GQ-UHxxxxxxRX はリザーブデバイス用カスタム対応品です。



内蔵ハードディスク  
 [1.8TB, SAS (10000r/min), 2.5 型, ネットワーク対応]  
 (GQ-UH71800BB1EX/RX) [カスタム] ¥220,000 (税別)  
 (GQ-UH71800BB1) ¥220,000 (税別)  
 ・ GQ-UHxxxxxxRX はリザーブデバイス用カスタム対応品です。

選択



内蔵ハードディスク  
 [300GB, SAS (15000r/min), 2.5 型, ネットワーク対応]  
 (GQ-UH7300BA1EX/RX) [カスタム] ¥80,000 (税別)  
 (GQ-UH7300BA1) ¥80,000 (税別)  
 ・ GQ-UHxxxxxxRX はリザーブデバイス用カスタム対応品です。



内蔵ハードディスク  
 [450GB, SAS (15000r/min), 2.5 型, ネットワーク対応]  
 (GQ-UH7450BA1EX/RX) [カスタム] ¥116,000 (税別)  
 (GQ-UH7450BA1) ¥116,000 (税別)  
 ・ GQ-UHxxxxxxRX はリザーブデバイス用カスタム対応品です。



内蔵ハードディスク  
 [600GB, SAS (15000r/min), 2.5 型, ネットワーク対応]  
 (GQ-UH7600BA1EX/RX) [カスタム] ¥151,000 (税別)  
 (GQ-UH7600BA1) ¥151,000 (税別)  
 ・ GQ-UHxxxxxxRX はリザーブデバイス用カスタム対応品です。

選択



内蔵SSD  
 [200GB, MLC, SATA, 2.5 型, ネットワーク対応]  
 (GQ-UH7200XCNEX/RX) [カスタム] ¥158,000 (税別)  
 (GQ-UH7200XCEN) ¥158,000 (税別)  
 ・ GQ-UHxxxxxxRX はリザーブデバイス用カスタム対応品です。



内蔵SSD  
 [400GB, MLC, SAS, 2.5 型, ネットワーク対応]  
 (GQ-UH7400NCNEX/RX) [カスタム] ¥651,000 (税別)  
 (GQ-UH7400NCN) ¥651,000 (税別)  
 ・ GQ-UHxxxxxxRX はリザーブデバイス用カスタム対応品です。



内蔵SSD  
 [800GB, MLC, SAS, 2.5 型, ネットワーク対応]  
 (GQ-UH7800BSA1EX/RX) [カスタム] ¥1,258,000 (税別)  
 (GQ-UH7800BSA1) ¥1,258,000 (税別)  
 ・ GQ-UHxxxxxxRX はリザーブデバイス用カスタム対応品です。

<システム装置および内蔵オプション編>

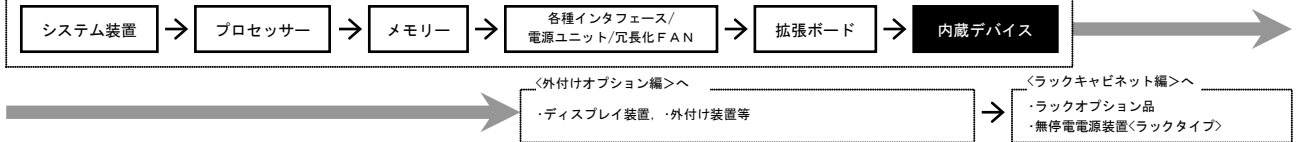

・ [カスタム] はカスタムメイド対象製品です。  
 ・ 表記の価格は、希望小売価格です。

RS220 AN1

(c) 11 拡張ストレージベイ 5 型(超薄型)

内蔵 DVD は、搭載必須オプションです。  
 必要な内蔵 DVD を選択の上、購入願います。

選択



内蔵 DVD-ROM  
 [読み込み速度 DVD-ROM: 最大 8 倍速/CD-ROM: 最大 24 倍速]  
 (GQ-UV5090EX) [カスタム] ¥11,000 (税別)

内蔵 DVD-RAM  
 [書き込み速度 DVD-RAM: 最大 5 倍速,  
 読み込み速度 DVD-RAM: 最大 5 倍速/DVD-ROM: 最大 8 倍速/CD-ROM: 最大 24 倍速]  
 (GQ-UV7140EX) [カスタム] ¥13,000 (税別)

<ご注意>

- ・ 内蔵 DVD-ROM および内蔵 DVD-RAM は、既設システム装置に増設できません。
- ・ 内蔵 DVD-ROM での DVD-RAM メディアのリードは非サポートです。
- ・ 内蔵 DVD-RAM の対応メディアは、下記参照願います。  
[http://www.hitachi.co.jp/Prod/comp/OSD/pc/ha/peripheral/backup/dvd\\_ram.html](http://www.hitachi.co.jp/Prod/comp/OSD/pc/ha/peripheral/backup/dvd_ram.html)
- ・ 内蔵 DVD-ROM および内蔵 DVD-RAM のサポート OS 情報は、お問い合わせ下さい。

(d) 11 拡張  
 ストレージ  
 ベイ  
 3.5 型

5 型デバイス用ケーシング

[内蔵 LTO 搭載用, 5 型ケーシング]  
 (GQ-ES7643EX) [カスタム] ¥5,000 (税別)  
 (GQ-ES7643) ¥5,000 (税別)

- ・ 接続の内蔵デバイスと同時手配時のみ選択可です。
- ・ 5 型デバイス用ケーシング搭載時は、冗長化 FAN は非サポートとなります。

バックアップキット

[内蔵 LTO 接続用 SAS ケーブル, 1.0m]

添付バックアップソフトウェア	形名	価格
CA ARCserve Backup r16.5 for Windows + Disaster Recovery Option + Agent for Open Files + Client Agent for Windows [5 ヶ月分]	GQ-SLR72100A3NEX	¥499,000 (税別)
CA ARCserve Backup r16.5 for Windows + Disaster Recovery Option + Client Agent for Windows [5 ヶ月分]	GQ-SLR72100A2NEX	¥421,000 (税別)
CA ARCserve Backup r16.5 for Windows + Client Agent for Windows [5 ヶ月分]	GQ-SLR72100A1NEX	¥351,000 (税別)
CA ARCserve Backup r16.5 for Windows + Disaster Recovery Option + Agent for Open Files	GQ-SLR72100AFNEX	¥279,000 (税別)
CA ARCserve Backup r16.5 for Windows + Disaster Recovery Option	GQ-SLR72100ADNEX	¥201,000 (税別)
CA ARCserve Backup r16.5 for Windows	GQ-SLR72100A0NEX	¥131,000 (税別)
JP1/VERITAS Backup Exec 15 + Advanced Open File Option + Simplified Disaster Recovery Option	GQ-SLR72100DANEX	¥127,000 (税別)
JP1/VERITAS Backup Exec 2014 + Advanced Open File Option + Simplified Disaster Recovery Option	GQ-SLR72100CANEX	¥127,000 (税別)
バックアップソフトウェアなし	GQ-SLR7210000NEX GQ-SLR7210000N	¥5,000 (税別) ¥5,000 (税別)

- ・ 接続の内蔵デバイスと同時手配時のみ選択可です。(バックアップキットの単品手配は不可)
- ・ CA ARCserve Backup パッケージのバックアップデバイスセットは、ARCserve 標準サポートサービス(1 年分)が付属します。
- ・ Windows Server 2012 R2/Windows Server 2012 環境では、CA ARCserve Backup r16.5 for Windows 又は JP1/VERITAS Backup Exec 2014 でのサポートとなります。

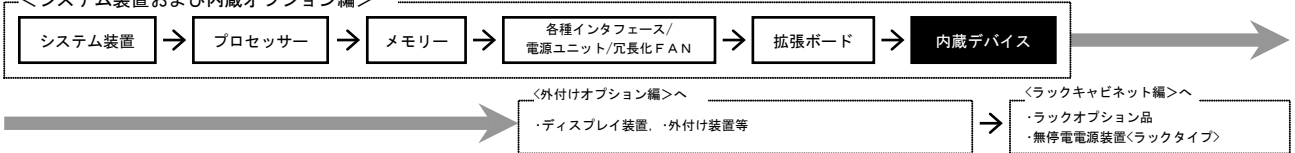

RS220 AN1

・ [加付]はカスタムメイド対象製品です。  
・ 表記の価格は、希望小売価格です。

選択 ———— 内蔵 LTO (Ultrium3 ハーフハイト)

適応モデル	バックアップデバイス		
おまかせ安心モデルⅡ 2.4 (5年) おまかせ安心モデルⅡ (5年) おまかせ安心モデル (5年) おまかせ安心ロングライフモデルⅡ 2.4 (7年/6年) おまかせ安心ロングライフモデルⅡ (7年/6年)	 内蔵 LTO [LTO (非圧縮: 400GB, ハーフハイト)] ・ 7インチ LTO Ultrium カートリッジ [LT0U3/400] x30 巻 (5巻/年+5巻/「お届け安心サービス」付き) 内蔵 LTO セット (GG-SUU742AV00CEX) [加付]	¥770,000 (税別)	
おまかせ安心モデルⅡ 2.4 (4年) おまかせ安心モデルⅡ (4年) おまかせ安心モデル (4年)	 内蔵 LTO [LTO (非圧縮: 400GB, ハーフハイト)] ・ 7インチ LTO Ultrium カートリッジ [LT0U3/400] x25 巻 (5巻/年+5巻/「お届け安心サービス」付き) 内蔵 LTO セット (GG-SUU742AV00BEX) [加付]	¥705,000 (税別)	
おまかせ安心モデルⅡ 2.4 (3年) おまかせ安心モデルⅡ (3年) おまかせ安心モデル (3年)	 内蔵 LTO [LTO (非圧縮: 400GB, ハーフハイト)] ・ 7インチ LTO Ultrium カートリッジ [LT0U3/400] x20 巻 (5巻/年+5巻/「お届け安心サービス」付き) 内蔵 LTO セット (GG-SUU742AV00AEX) [加付]	¥640,000 (税別)	
おまかせ安心モデルⅡ 2.4 (5年/4年/3年) おまかせ安心モデルⅡ (5年/4年/3年) おまかせ安心モデル (5年/4年/3年) 標準モデル おまかせ安心ロングライフモデルⅡ 2.4 (7年/6年) おまかせ安心ロングライフモデルⅡ (7年/6年) おまかせ安心ロングライフモデル (7年/6年) ロングライフモデルⅡ	 内蔵 LTO [LTO (非圧縮: 400GB, ハーフハイト)] ・ 7インチ LTO Ultrium カートリッジ [LT0U3/400] x10 巻付き 内蔵 LTO セット (GG-SUU742AW00NEX) [加付] (GG-SUU742AW00N)	¥510,000 (税別) ¥510,000 (税別)	
	 内蔵 LTO [LTO (非圧縮: 400GB, ハーフハイト)]	内蔵 LTO セット (GG-SUU742A000NEX) [加付] (GG-SUU742A000N)	¥380,000 (税別) ¥380,000 (税別)

テープメディアセット

HA8000 シリーズ 推奨メディア		5巻パック
内蔵 LTO (LTO3) 用	LTO カートリッジ maxell: LT0U3/400	GG-A7UL1T5 ¥65,000 (税別)
内蔵 LTO (LTO3) 用	LTO WORM カートリッジ maxell: LT0U3/400W	GG-A7UL1T6 ¥70,000 (税別)

クリーニングテープセット

HA8000 シリーズ 推奨メディア		5巻パック
内蔵 LTO 用	LTO クリーニング カートリッジ maxell: LT0U1/UCL	GG-A7UL1CL1 ¥35,000 (税別)

内蔵 LTO (Ultrium4 ハーフハイト)

適応モデル	バックアップデバイス		
おまかせ安心モデルⅡ 2.4 (5年) おまかせ安心モデルⅡ (5年) おまかせ安心モデル (5年) おまかせ安心ロングライフモデルⅡ 2.4 (7年/6年) おまかせ安心ロングライフモデルⅡ (7年/6年)	 内蔵 LTO [LTO (非圧縮: 800GB, ハーフハイト)] ・ 7インチ LTO Ultrium カートリッジ [LT0U4/800] x30 巻 (5巻/年+5巻/「お届け安心サービス」付き) 内蔵 LTO セット (GG-SUU781AV00CEX) [加付]	¥960,000 (税別)	
おまかせ安心モデルⅡ 2.4 (4年) おまかせ安心モデルⅡ (4年) おまかせ安心モデル (4年)	 内蔵 LTO [LTO (非圧縮: 800GB, ハーフハイト)] ・ 7インチ LTO Ultrium カートリッジ [LT0U4/800] x25 巻 (5巻/年+5巻/「お届け安心サービス」付き) 内蔵 LTO セット (GG-SUU781AV00BEX) [加付]	¥880,000 (税別)	
おまかせ安心モデルⅡ 2.4 (3年) おまかせ安心モデルⅡ (3年) おまかせ安心モデル (3年)	 内蔵 LTO [LTO (非圧縮: 800GB, ハーフハイト)] ・ 7インチ LTO Ultrium カートリッジ [LT0U4/800] x20 巻 (5巻/年+5巻/「お届け安心サービス」付き) 内蔵 LTO セット (GG-SUU781AV00AEX) [加付]	¥800,000 (税別)	
おまかせ安心モデルⅡ 2.4 (5年/4年/3年) おまかせ安心モデルⅡ (5年/4年/3年) おまかせ安心モデル (5年/4年/3年) 標準モデル おまかせ安心ロングライフモデルⅡ 2.4 (7年/6年) おまかせ安心ロングライフモデルⅡ (7年/6年) おまかせ安心ロングライフモデル (7年/6年) ロングライフモデルⅡ	 内蔵 LTO [LTO (非圧縮: 800GB, ハーフハイト)] ・ 7インチ LTO Ultrium カートリッジ [LT0U4/800] x10 巻付き 内蔵 LTO セット (GG-SUU781AW00NEX) [加付] (GG-SUU781AW00N)	¥640,000 (税別) ¥640,000 (税別)	
	 内蔵 LTO [LTO (非圧縮: 800GB, ハーフハイト)]	内蔵 LTO セット (GG-SUU781A000NEX) [加付] (GG-SUU781A000N)	¥480,000 (税別) ¥480,000 (税別)

テープメディアセット

HA8000 シリーズ 推奨メディア		5巻パック
内蔵 LTO (LTO4) 用	LTO カートリッジ maxell: LT0U4/800	GG-A7UL1T7 ¥80,000 (税別)
内蔵 LTO (LTO4) 用	LTO WORM カートリッジ maxell: LT0U4/800W	GG-A7UL1T8 ¥90,000 (税別)

クリーニングテープセット

HA8000 シリーズ 推奨メディア		5巻パック
内蔵 LTO 用	LTO クリーニング カートリッジ maxell: LT0U1/UCL	GG-A7UL1CL1 ¥35,000 (税別)

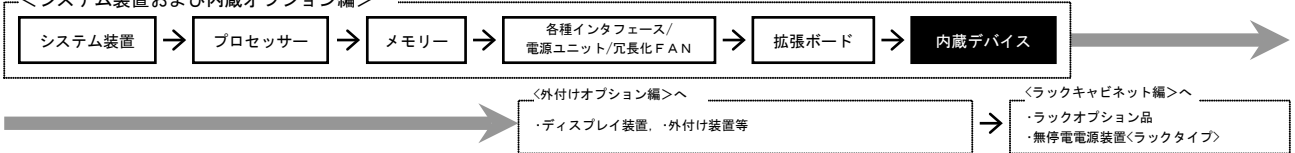

RS220 AN1

・ [加税] はカスタムメイド対象製品です。  
 ・ 表記の価格は、希望小売価格です。

内蔵 LTO (Ultrium5 ハーフハイト)

適応モデル	バックアップデバイス
おまかせ安心モデルⅡ 2.4 (5年) おまかせ安心モデルⅡ (5年) おまかせ安心モデル (5年) おまかせ安心ロングライフモデルⅡ 2.4 (7年/6年) おまかせ安心ロングライフモデルⅡ (7年/6年)	内蔵 LTO (LTO (非圧縮: 1.5TB, n-7M4T)) ・ 対応 LTO Ultrium カセット [LT0U5/1500] x30 巻 (5巻/年+5巻/「お届け安心サービス」付き) 内蔵 LTO セット (GG-SUU715AV00CEX) [加税] ¥1,040,000 (税別)
おまかせ安心モデルⅡ 2.4 (4年) おまかせ安心モデルⅡ (4年) おまかせ安心モデル (4年)	内蔵 LTO (LTO (非圧縮: 1.5TB, n-7M4T)) ・ 対応 LTO Ultrium カセット [LT0U5/1500] x25 巻 (5巻/年+5巻/「お届け安心サービス」付き) 内蔵 LTO セット (GG-SUU715AV00BEX) [加税] ¥980,000 (税別)
おまかせ安心モデルⅡ 2.4 (3年) おまかせ安心モデルⅡ (3年) おまかせ安心モデル (3年)	内蔵 LTO (LTO (非圧縮: 1.5TB, n-7M4T)) ・ 対応 LTO Ultrium カセット [LT0U5/1500] x20 巻 (5巻/年+5巻/「お届け安心サービス」付き) 内蔵 LTO セット (GG-SUU715AV00AEX) [加税] ¥920,000 (税別)
おまかせ安心モデルⅡ 2.4 (5年/4年/3年) おまかせ安心モデルⅡ (5年/4年/3年) おまかせ安心モデル (5年/4年/3年) 標準モデル おまかせ安心ロングライフモデルⅡ 2.4 (7年/6年) おまかせ安心ロングライフモデルⅡ (7年/6年) おまかせ安心ロングライフモデル (7年/6年) ロングライフモデルⅡ	内蔵 LTO (LTO (非圧縮: 1.5TB, n-7M4T)) ・ 対応 LTO Ultrium カセット [LT0U5/1500] x10 巻付き 内蔵 LTO セット (GG-SUU715AW00NEX) [加税] ¥800,000 (税別) (GG-SUU715AW00N) ¥800,000 (税別)

内蔵 LTO (LTO (非圧縮: 1.5TB, n-7M4T))	内蔵 LTO セット (GG-SUU715A000NEX) [加税] ¥680,000 (税別) (GG-SUU715A000N) ¥680,000 (税別)
-----------------------------------	--

テープメディアセット

HA8000 シリーズ 推奨メディア	5巻パック
内蔵 LTO (LTO5) 用 LTO カセット maxell: LT0U5/1500	GG-A77UL119 ¥80,000 (税別)
HA8000 シリーズ 推奨メディア	5巻パック
内蔵 LTO 用 LTO クリーニング カセット maxell: LT0U1/UCL	GG-A77UL101 ¥35,000 (税別)

内蔵 LTO (Ultrium6 ハーフハイト)

適応モデル	バックアップデバイス
おまかせ安心モデルⅡ 2.4 (5年) おまかせ安心モデルⅡ (5年) おまかせ安心モデル (5年) おまかせ安心ロングライフモデルⅡ 2.4 (7年/6年) おまかせ安心ロングライフモデルⅡ (7年/6年)	内蔵 LTO (LTO (非圧縮: 2.5TB, n-7M4T)) ・ 対応 LTO Ultrium カセット [LT0U6/2500] x30 巻 (5巻/年+5巻/「お届け安心サービス」付き) 内蔵 LTO セット (GG-SUU7250V00CEX) [加税] ¥1,320,000 (税別)
おまかせ安心モデルⅡ 2.4 (4年) おまかせ安心モデルⅡ (4年) おまかせ安心モデル (4年)	内蔵 LTO (LTO (非圧縮: 2.5TB, n-7M4T)) ・ 対応 LTO Ultrium カセット [LT0U6/2500] x25 巻 (5巻/年+5巻/「お届け安心サービス」付き) 内蔵 LTO セット (GG-SUU7250V00BEX) [加税] ¥1,230,000 (税別)
おまかせ安心モデルⅡ 2.4 (3年) おまかせ安心モデルⅡ (3年) おまかせ安心モデル (3年)	内蔵 LTO (LTO (非圧縮: 2.5TB, n-7M4T)) ・ 対応 LTO Ultrium カセット [LT0U6/2500] x20 巻 (5巻/年+5巻/「お届け安心サービス」付き) 内蔵 LTO セット (GG-SUU7250V00AEX) [加税] ¥1,140,000 (税別)
おまかせ安心モデルⅡ 2.4 (5年/4年/3年) おまかせ安心モデルⅡ (5年/4年/3年) おまかせ安心モデル (5年/4年/3年) 標準モデル おまかせ安心ロングライフモデルⅡ 2.4 (7年/6年) おまかせ安心ロングライフモデルⅡ (7年/6年) おまかせ安心ロングライフモデル (7年/6年) ロングライフモデルⅡ	内蔵 LTO (LTO (非圧縮: 2.5TB, n-7M4T)) ・ 対応 LTO Ultrium カセット [LT0U6/2500] x10 巻付き 内蔵 LTO セット (GG-SUU7250W00NEX) [加税] ¥960,000 (税別) (GG-SUU7250W00N) ¥960,000 (税別)

内蔵 LTO (LTO (非圧縮: 2.5TB, n-7M4T))	内蔵 LTO セット (GG-SUU7250000NEX) [加税] ¥780,000 (税別) (GG-SUU7250000N) ¥780,000 (税別)
-----------------------------------	--

テープメディアセット

HA8000 シリーズ 推奨メディア	5巻パック
内蔵 LTO (LTO6) 用 LTO カセット maxell: LT0U6/2500	GG-A77UL121 ¥90,000 (税別)
HA8000 シリーズ 推奨メディア	5巻パック
内蔵 LTO 用 LTO クリーニング カセット maxell: LT0U1/UCL	GG-A77UL101 ¥35,000 (税別)

<システム装置および内蔵オプション編>

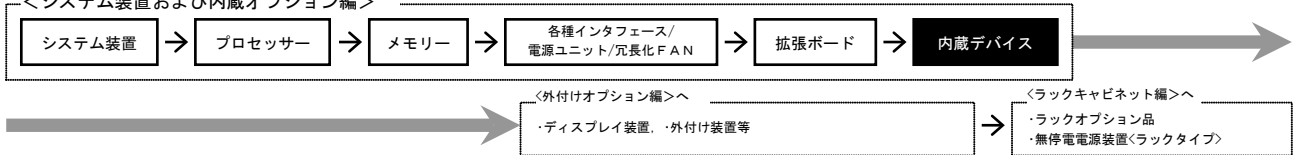

RS220 AN1

・ [カスタム] はカスタムメイド対象製品です。  
 ・ 表記の価格は、希望小売価格です。

(e) 11

拡張  
ストレージ  
ベイ  
3.5 型

バックアップキット

[内蔵 RDX [USB3.0] (3.5 型) 接続用 USB (USB3.0) ケーブル]

添付バックアップソフトウェア	形名	価格
CA ARCserve Backup r16.5 for Windows + Disaster Recovery Option + Agent for Open Files	GO-SLR71050AFNEX	¥265,000 (税別)
CA ARCserve Backup r16.5 for Windows + Disaster Recovery Option	GO-SLR71050ADNEX	¥187,000 (税別)
CA ARCserve Backup r16.5 for Windows	GO-SLR71050AONEX	¥117,000 (税別)
CA ARCserve Replication r16.5 for Windows Standard OS for File Server	GO-SLR71050APNEX	¥93,000 (税別)
CA arcserve UDP v5 Standard Edition - Server	GO-SLR71050BUNEX	¥73,000 (税別)
JP1/VERITAS Backup Exec 15 + Advanced Open File Option + Simplified Disaster Recovery Option	GO-SLR710500ANEX	¥127,000 (税別)
JP1/VERITAS Backup Exec 2014 + Advanced Open File Option + Simplified Disaster Recovery Option	GO-SLR71050CANEX	¥127,000 (税別)
バックアップソフトウェアなし	GO-SLR7105000NEX GO-SLR7105000N	¥5,000 (税別) ¥5,000 (税別)

- ・ 接続の内蔵デバイスと同時手配時のみ選択可です。(バックアップキットの単品手配は不可)
- ・ CA ARCserve Backup r16.5 のバックアップデバイスには、ARCserve 保証サービス(1 年分)が付属します。
- ・ Windows Server 2012 R2 環境では、下記バックアップソフトは、非対応となります。  
(CA ARCserve Replication r16.5 for Windows)

内蔵 RDX [USB3.0] (3.5 型)

適応モデル	バックアップデバイス
おまかせ安心モデル II 2.4 (5 年/4 年/3 年) おまかせ安心モデル II (5 年/4 年/3 年) おまかせ安心モデル (5 年/4 年/3 年) 標準モデル おまかせ安心ロングライフモデル II 2.4 (7 年/6 年) おまかせ安心ロングライフモデル II (7 年/6 年) おまかせ安心ロングライフモデル (7 年/6 年) ロングライフモデル II	 内蔵 RDX (RDX, 3.5 型, USB (USB3.0))  内蔵 RDX セット (GO-SUR5310000NEX) [カスタム] ¥30,000 (税別) (GO-SUR5310000N) ¥30,000 (税別)

メディア

HA8000 シリーズ 推奨メディア	1 個
内蔵 RDX 用 RDX 320GB カートリッジ Maxell: RDX/320	GO-AY7RX32 ¥38,000 (税別)
内蔵 RDX 用 RDX 500GB カートリッジ Maxell: RDX/500	GO-AY7RX51 ¥58,000 (税別)
内蔵 RDX 用 RDX 1TB カートリッジ Maxell: RDX/1TB	GO-AY7RX100 ¥78,000 (税別)
内蔵 RDX 用 RDX 2TB カートリッジ Maxell: RDX/2TB	GO-AY7RX200 ¥100,000 (税別)



<システム装置および内蔵オプション編>

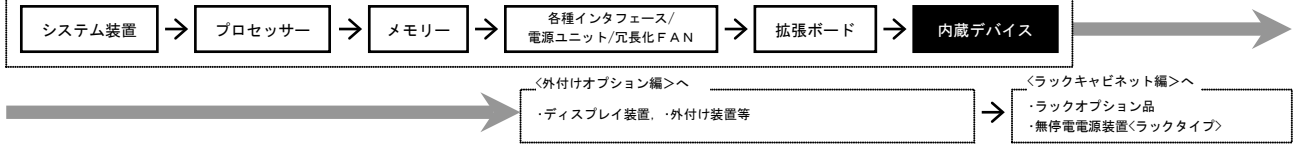

ー内蔵デバイス搭載条件表ー

・内蔵デバイスの搭載位置および最大搭載台数については、下表のとおりです。

<HA8000/RS220AN1 [RAID(2.5型SAS)]モデル  
 及びHA8000/RS220AN1 [RAID(2.5型SAS)  
 [ディスクレイトローホッドキャッチアップ付]]モデル>

(凡例) ●:標準搭載  
 ①:搭載可(搭載優先順位)  
 ×:搭載不可

品名	形名	最大 搭載 台数	拡張ストレージベイ										
			2.5型(*)								3.5型		5型 (超薄型)
			1	2	3	4	5	6	7	8			
内蔵ハードディスク(300GB, 10000r/min, 2.5型) (*2)	GQ-UH7300BB1EX GQ-UH7300BB1RX GQ-UH7300BB1	8	①	②	③	④	⑤	⑥	⑦	⑧		×	×
内蔵ハードディスク(600GB, 10000r/min, 2.5型) (*2)	GQ-UH7600BB1EX GQ-UH7600BB1RX GQ-UH7600BB1	8	①	②	③	④	⑤	⑥	⑦	⑧		×	×
内蔵ハードディスク(1.2TB, 10000r/min, 2.5型) (*2)	GQ-UH71200BB1EX GQ-UH71200BB1RX GQ-UH71200BB1	8	①	②	③	④	⑤	⑥	⑦	⑧		×	×
内蔵ハードディスク(1.8TB, 10000r/min, 2.5型) (*2)	GQ-UH71800BB1EX GQ-UH71800BB1RX GQ-UH71800BB1	8	①	②	③	④	⑤	⑥	⑦	⑧		×	×
内蔵ハードディスク(300GB, 15000r/min, 2.5型) (*2)	GQ-UH7300BA1EX GQ-UH7300BA1RX GQ-UH7300BA1	8	①	②	③	④	⑤	⑥	⑦	⑧		×	×
内蔵ハードディスク(450GB, 15000r/min, 2.5型) (*2)	GQ-UH7450BA1EX GQ-UH7450BA1RX GQ-UH7450BA1	8	①	②	③	④	⑤	⑥	⑦	⑧		×	×
内蔵ハードディスク(600GB, 15000r/min, 2.5型) (*2)	GQ-UH7600BA1EX GQ-UH7600BA1RX GQ-UH7600BA1	8	①	②	③	④	⑤	⑥	⑦	⑧		×	×
内蔵SSD(200GB, MLC, SATA, 2.5型)	GQ-UH7200CXEX GQ-UH7200CXRX GQ-UH7200CXN	8	①	②	③	④	⑤	⑥	⑦	⑧		×	×
内蔵SSD(400GB, MLC, SAS, 2.5型) (*2)	GQ-UH7400CXEX GQ-UH7400CXMRX GQ-UH7400CXN	8	①	②	③	④	⑤	⑥	⑦	⑧		×	×
内蔵SSD(800GB, MLC, SAS, 2.5型) (*2)	GQ-UH7800BSA1EX GQ-UH7800BSA1RX GQ-UH7800BSA1	8	①	②	③	④	⑤	⑥	⑦	⑧		×	×
内蔵DVD-ROM	GQ-UV5090EX	1		×	×	×	×	×	×	×	×	×	①
内蔵DVD-RAM	GQ-UV7140EX	(※1)	×	×	×	×	×	×	×	×	×	×	①
内蔵LTOセット(Ultrium3 4-フット) (*3) (*5) (*7)	GQ-SUU742A000EX GQ-SUU742A000N	1	×	×	×	×	×	×	×	×	×	①	×
内蔵LTOセット(Ultrium4 4-フット) (*3) (*5) (*7)	GQ-SUU781A000EX GQ-SUU781A000N	1	×	×	×	×	×	×	×	×	×	①	×
内蔵LTOセット(Ultrium5 4-フット) (*3) (*5) (*7)	GQ-SUU715A000EX GQ-SUU715A000N	1	×	×	×	×	×	×	×	×	×	①	×
内蔵LTOセット(Ultrium6 4-フット) (*3) (*5) (*7)	GQ-SUU7250000EX GQ-SUU7250000N	1	×	×	×	×	×	×	×	×	×	①	×
内蔵RDxセット(3.5型) (*4) (*8) (*9)	GQ-SUR5310000EX GQ-SUR5310000N	1	×	×	×	×	×	×	×	×	×	①	×

\*1:一つのディスクレイアウトは、異なる容量の内蔵ハードディスク/内蔵SSDにて構築できません。(ディスクレイアウト単位での内蔵ハードディスク/内蔵SSD容量混載は可[但し、オペレーティングシステム設定に注意が必要です。])  
 \*2:OSをインストールする論理ドライブの実容量が2048GBを超える場合、標準設定容量は、2048GBにてLU分割します。尚、UEFIブートOS環境時は、LU設定サビス(SD-41A1-N10S)もしくはRAID/LU拡張オプション(SD-41A1-N80G)を購入頂くことにより、2048GBより大きい容量に設定して工場出荷可能です。  
 \*3:別途5型ディスク用ケーブル [GQ-ES7643 (EX)] 及びディスクケーブル (SASケーブル) [GQ-SLR7210xxxx (EX)] が必要です。  
 \*4:別途4型ディスク用ケーブル (USBケーブル) [GQ-SLR7105xxxx (EX)] が必要です。  
 \*5:冗長化FAN [GQ-BF7100 (EX)] 搭載時には、内蔵LTOセットは搭載できません。  
 \*7:Windows Server 2012 R2/Windows Server 2012環境では、バックアップソフトCA ARCserve Backup r16.5又はJP1/VERITAS Backup Exec 2014でのサポートとなります。  
 \*8:Windows Server 2012 R2環境では、次のバックアップソフトは、非サポートとなります。(CA ARCserve Replication r16.5 for Windows)  
 \*9:Red Hat Enterprise Linux Server 6.6, 7.1/VMware環境では非サポートとなります。

<システム装置および内蔵オプション編>

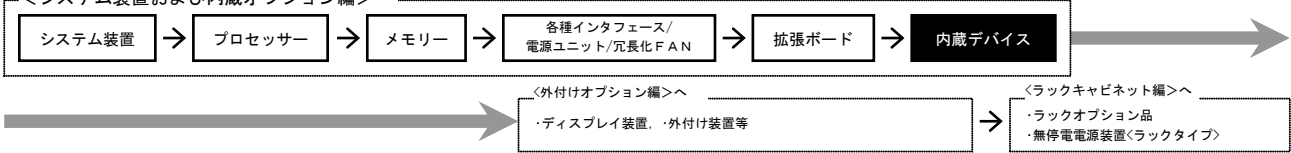

<HA8000/RS220AN1 [RAID(2.5型 SAS)]モデル  
 及びHA8000/RS220AN1 [RAID(2.5型 SAS)  
 [ディスクアレイコントローラ・ハードキャッシュバックアップ付]モデル  
 (ハードディスクキット[GQ-ES7640EX/GQ-ES7640]を搭載の場合)>

(凡例) ●:標準搭載  
 ①:搭載可(搭載優先順位)  
 ×:搭載不可

品名	形名	最大搭載台数	拡張ストレージベイ (*6)																3.5型	5型 (超薄型)
			2.5型 (*1)																	
			1	2	3	4	5	6	7	8	9	10	11	12	13	14	15	16		
内蔵ハードディスク (300GB, 10000r/min, 2.5型) (*2)	GQ-UH7300BB1EX GQ-UH7300BB1RX GQ-UH7300BB1	16	①	②	③	④	⑤	⑥	⑦	⑧	⑨	⑩	⑪	⑫	⑬	⑭	⑮	⑯	×	×
内蔵ハードディスク (600GB, 10000r/min, 2.5型) (*2)	GQ-UH7600BB1EX GQ-UH7600BB1RX GQ-UH7600BB1	16	①	②	③	④	⑤	⑥	⑦	⑧	⑨	⑩	⑪	⑫	⑬	⑭	⑮	⑯	×	×
内蔵ハードディスク (1.2TB, 10000r/min, 2.5型) (*2)	GQ-UH71200BB1EX GQ-UH71200BB1RX GQ-UH71200BB1	16	①	②	③	④	⑤	⑥	⑦	⑧	⑨	⑩	⑪	⑫	⑬	⑭	⑮	⑯	×	×
内蔵ハードディスク (1.8TB, 10000r/min, 2.5型) (*2)	GQ-UH71800BB1EX GQ-UH71800BB1RX GQ-UH71800BB1	16	①	②	③	④	⑤	⑥	⑦	⑧	⑨	⑩	⑪	⑫	⑬	⑭	⑮	⑯	×	×
内蔵ハードディスク (300GB, 15000r/min, 2.5型) (*2)	GQ-UH7300BA1EX GQ-UH7300BA1RX GQ-UH7300BA1	16	①	②	③	④	⑤	⑥	⑦	⑧	⑨	⑩	⑪	⑫	⑬	⑭	⑮	⑯	×	×
内蔵ハードディスク (450GB, 15000r/min, 2.5型) (*2)	GQ-UH7450BA1EX GQ-UH7450BA1RX GQ-UH7450BA1	16	①	②	③	④	⑤	⑥	⑦	⑧	⑨	⑩	⑪	⑫	⑬	⑭	⑮	⑯	×	×
内蔵ハードディスク (600GB, 15000r/min, 2.5型) (*2)	GQ-UH7600BA1EX GQ-UH7600BA1RX GQ-UH7600BA1	16	①	②	③	④	⑤	⑥	⑦	⑧	⑨	⑩	⑪	⑫	⑬	⑭	⑮	⑯	×	×
内蔵SSD (200GB, MLC, SATA, 2.5型) (*2)	GQ-UH7200CXEX GQ-UH7200CXNRX GQ-UH7200CXN	16	①	②	③	④	⑤	⑥	⑦	⑧	⑨	⑩	⑪	⑫	⑬	⑭	⑮	⑯	×	×
内蔵SSD (400GB, MLC, SAS, 2.5型) (*2)	GQ-UH7400CXEX GQ-UH7400CXNRX GQ-UH7400CXN	16	①	②	③	④	⑤	⑥	⑦	⑧	⑨	⑩	⑪	⑫	⑬	⑭	⑮	⑯	×	×
内蔵SSD (800GB, MLC, SAS, 2.5型) (*2)	GQ-UH7800BSA1EX GQ-UH7800BSA1RX GQ-UH7800BSA1	16	①	②	③	④	⑤	⑥	⑦	⑧	⑨	⑩	⑪	⑫	⑬	⑭	⑮	⑯	×	×
内蔵DVD-ROM	GQ-UV5090EX	1	×	×	×	×	×	×	×	×	×	×	×	×	×	×	×	×	×	①
内蔵DVD-RAM	GQ-UV7140EX	(1)	×	×	×	×	×	×	×	×	×	×	×	×	×	×	×	×	×	①
内蔵LTOセット(Ultrium4 4-7) (*3) (*5) (*7)	GQ-SUU742A00NEX GQ-SUU742A00N	1	×	×	×	×	×	×	×	×	×	×	×	×	×	×	×	×	①	×
内蔵LTOセット(Ultrium4 4-7) (*3) (*5) (*7)	GQ-SUU781A00NEX GQ-SUU781A00N	1	×	×	×	×	×	×	×	×	×	×	×	×	×	×	×	×	①	×
内蔵LTOセット(Ultrium5 4-7) (*3) (*5) (*7)	GQ-SUU715A00NEX GQ-SUU715A00N	1	×	×	×	×	×	×	×	×	×	×	×	×	×	×	×	×	①	×
内蔵LTOセット(Ultrium6 4-7) (*3) (*5) (*7)	GQ-SUU72500NEX GQ-SUU72500N	1	×	×	×	×	×	×	×	×	×	×	×	×	×	×	×	×	①	×
内蔵RDXセット(3.5型) (*4) (*8) (*9)	GQ-SURS31000NEX GQ-SURS31000N	1	×	×	×	×	×	×	×	×	×	×	×	×	×	×	×	×	①	×

\*1:一つのディスクレイアウトは、異なる容量の内蔵ハードディスク/内蔵SSDにて構築できません。(ディスクレイアウト単位での内蔵ハードディスク/内蔵SSD容量混載は可(但し、リザーブディスク設定に注意が必要です))  
 \*2:OSをインストールする論理ドライブの容量が2048GBを超える場合、標準設定容量は、2048GBにてLU分割します。尚、UEFIブートOS環境時は、LU設定サービス(SD-41A1-N10S)もしくはRAID/LU拡張バックアップサービス(SD-41A1-N80G)を購入頂くことにより、2048GBより大きい容量に設定して工場出荷可能です。  
 \*3:別途5型ディスク用ケージ[GQ-ES7643(EX)]及びバックアップキット(SASケーブル)[GQ-SLR7210xxxx(EX)]が必要です。  
 \*4:別途バックアップキット(USBケーブル)[GQ-SLR7105xxxx(EX)]が必要です。  
 \*5:冗長化FAN[GQ-BF7100(EX)]搭載時には、内蔵LTOセットは搭載できません。  
 \*6:ハードディスクキット[GQ-ES7640EX(工場搭載出荷用形名)]は、ハードディスクキットの拡張ストレージベイ(9~16)へ搭載の内蔵ハードディスク/内蔵SSDを選択搭載の場合のみ選択工場搭載出荷可能となります。  
 \*7:Windows Server 2012 R2/Windows Server 2012環境では、バックアップソフトCA ARCserve Backup r16.5又はJP1/VERITAS Backup Exec 2014でのバックアップとなります。  
 \*8:Windows Server 2012 R2環境では、次のバックアップソフトは、非推奨となります。(CA ARCserve Replication r16.5 for Windows)  
 \*9:Red Hat Enterprise Linux Server 6.6/VMware環境では非推奨となります。

<システム装置および内蔵オプション編>

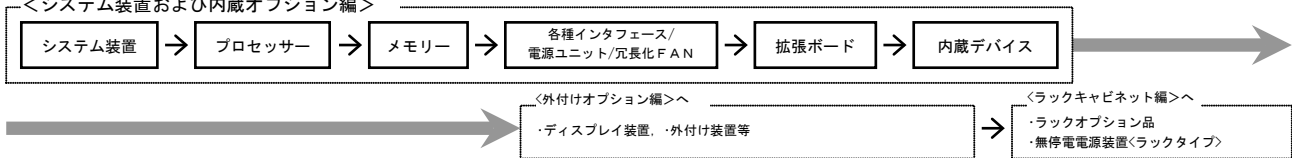

## リモートコンソールオプション

### ●リモートコンソールオプション仕様

- ・コンソール端末と接続してリモートコンソール機能を可能にします。(リモート電源操作機能・リモート KVM 機能・リモート FD 機能・リモート CD/DVD 機能)
- ・リモートコンソール機能使用の場合でも、キーボード・マウス及びディスプレイ装置(ディスプレイ/キーボードユニット含む)の接続が必要です。

### ●形名・価格

品名	形名	価格(税別)
リモートコンソールオプション	GQS-VSS7BR40EX	¥52,000

### ●リモートコンソールオプションの販売方法

- ・リモートコンソールオプションは、工場搭載出荷対応のみとなります。既設置への販売はいたしません。

## HAモニタオプション

### ●HAモニタオプションについて

- ・HA モニタオプション(GQS-VSS7BH40EX/GQS-VSS7BH40)は、HA8000 で HA モニタをサポートするためのオプションです。本 HA モニタオプションは、HA モニタで系のリセットを使う場合にのみ必要です。なお、本 HA モニタオプションの対象以外の HA8000 を管理対象に設定することは出来ません。  
HA モニタ(系のリセット使用)を適用する場合は、管理対象サーバとなる HA8000 上に(HA モニタオプションに含まれる)HA Monitor Connector をインストールする必要があります。
- ・HA モニタのサポート条件  
HA モニタ 01-58 以降/HCSM v8.1.2 以降
- ・管理サーバのサポート OS  
<http://www.hitachi.co.jp/Prod/comp/OSD/pc/ha/peripheral/index.html>  
HA モニタの詳細は、下記 Web サイトをご参照ください。  
<http://www.hitachi.co.jp/Prod/comp/soft1/HAMonitor/index.html>
- ・HA モニタオプションの既設置への増設時は、ユーザでの BMC ファームウェア入替作業は非サポートとなります。(現地調整作業が必須となりますので、オプション増設サービスについては、搬入+セットアップのメニューを選択願います。)

### ●形名・価格

品名	形名	価格(税別)
HAモニタオプション	GQS-VSS7BH40EX/GQS-VSS7BH40	¥167,000

## Windows Server 2012用CAL

- Windows Server 2012環境にアクセスする際に必要なCAL(Client Access License)です。OSライセンスにはCALが付属しません。ご使用環境に応じてデバイスCAL/ユーザーCALを別途購入頂く必要があります。ユーザーCALは複数のデバイスからネットワークに接続するユーザーが多い場合などに、デバイスCALは複数のユーザーが1つのデバイスを通じて接続する場合などに適しています。

### ●形名・価格

CALタイプ	CAL数	形名	価格(税別)
ユーザーCAL	1 CAL	GQ-SC7001UA	完売しました
		RT-5SC7001UA	¥6,000
	5 CAL	GQ-SC7005UA	完売しました
		RT-5SC7005UA	¥26,000
	10 CAL	GQ-SC7010UA	完売しました
		RT-5SC7010UA	¥50,000
	50 CAL	GQ-SC7050UA	完売しました
		RT-5SC7050UA	¥244,000
デバイスCAL	1 CAL	GQ-SC7001DA	完売しました
		RT-5SC7001DA	¥5,000
	5 CAL	GQ-SC7005DA	完売しました
		RT-5SC7005DA	¥20,000
	10 CAL	GQ-SC7010DA	完売しました
		RT-5SC7010DA	¥38,000
	50 CAL	GQ-SC7050DA	完売しました
		RT-5SC7050DA	¥185,000

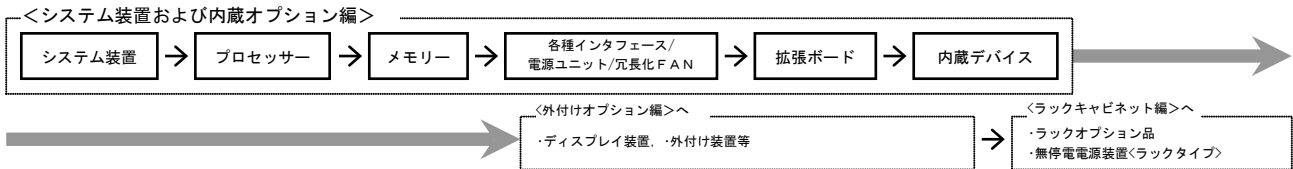

## Windows Server 2012 Remote Desktop Services CAL形名

- クライアントPCのデスクトップOS仮想化用途など、Windows Server 2012/Windows Server 2012 R2でリモートデスクトップサービス(RDS)を利用するには、Server CALだけでなく、RDS CALをクライアント数分用意する必要があります。Windows Server CAL同様に単品販売可能です。

### ●形名・価格

CALタイプ*1	CAL数	形名	価格(税別)
ユーザCAL	1 CAL	RT-5SC7001RUA	¥27,000
	5 CAL	RT-5SC7005RUA	¥130,000
	10 CAL	RT-5SC7010RUA	¥260,000
	50 CAL	RT-5SC7050RUA	¥1,270,000
デバイスCAL	1 CAL	RT-5SC7001RDA	¥21,000
	5 CAL	RT-5SC7005RDA	¥99,000
	10 CAL	RT-5SC7010RDA	¥197,000
	50 CAL	RT-5SC7050RDA	¥980,000

- \*1: RDS CALには、ユーザCALとデバイスCALの2種類があります。ユーザCALは、リモートデスクトップ機能を用いてサーバにアクセスするユーザ数、デバイスCALは、リモートデスクトップ機能を用いてサーバにアクセスするデバイス数に合わせて購入します。1人のユーザが複数のデバイスからサーバにアクセスすることが多い場合はユーザCAL、サーバにアクセスするデバイスを複数のユーザが共有することが多い場合はデバイスCALを選択してください。

## SQL Server 2014形名

### ●形名・価格

SQL Server 2014コアライセンス *1*2*3*4*5	形名	価格(税別)
SQL Server 2014 Standard [4Core]	RT-5SDMSQL14AEX	¥1,065,000
SQL Server 2014 Standard [2Core Additional]	RT-5SDMSQL14BEX	¥533,000

- \*1: SQL Server 2014コアライセンスはシステム装置と同時出荷のみ手配可能です。  
 \*2: SQL Server 2014はStandardのみの販売となります。また、コアライセンス品(ベースの4コアライセンス品と2コアの追加ライセンス)のみの販売となります。  
 \*3: 適用コア数が2コアであっても4コアライセンスの手配が必要です。  
 \*4: クラスタシステムの場合、現用システムおよび待機システムそれぞれの装置数分の手配が必要です。  
 \*5: 別途Microsoft SQL Server 2014用のサポートサービスの同時手配を推奨します。サポートサービスの詳細は日立サポート360ページ(<http://outside2.soft.hitachi.co.jp/service/support360/estimate/price.html#platforms>)をご参照ください。

## Windowsメディアキット(ダウングレード/ダウンエディションOS)

### ●Windowsメディアキットの仕様

- ① 提供 OS メディアは、
  - ・Windows Server 2012 Datacenter 日本語版
  - ・Windows Server 2012 Standard 日本語版
  - ・Windows Server 2008 R2 Datacenter 日本語版 (SP1)
  - ・Windows Server 2008 R2 Enterprise 日本語版 (SP1)
  - ・Windows Server 2008 R2 Standard 日本語版 (SP1)
 となります。(スリップストリーム[ServicePack 適用済]メディア)
- ② ダウングレード又はダウンエディションする OS のメディアおよびプロダクトキーです。(提供プロダクトキーは、Physical キー/Virtual キーの両方を含みます。)
- ③ インストールにおけるメディアキット使用の制限は、リテール版と同等です。(アクティベーションを求められた際は付属のプロダクトキーを使用します。)

### ●提供条件

- ① 日立から購入した該当 Windows Server の OEM ライセンスを保有しているユーザのみ提供可能となります。
- ② システム装置と同時出荷の提供となります。又、同時購入システム装置の Windows OS(保有しているライセンス)によって提供可能なメディア/プロダクトキーに制約があります。(下表参照)

同時購入システム装置のOS	Windowsメディアキット	Windows Server 2012 Datacenter メディアキット [GQS-CSW12DEX]	Windows Server 2012 Standard メディアキット [GQS-CSW12SEX]	Windows Server 2008 R2 Datacenter メディアキット [GQS-CSW08R2DEX]	Windows Server 2008 R2 Enterprise メディアキット [GQS-CSW08R2EEX]	Windows Server 2008 R2 Standard メディアキット [GQS-CSW08R2SEX]
Windows Server 2012 R2 Datacenter		○	○	○	○	○
Windows Server 2012 R2 Standard		—	○	—	○	○
Windows Server 2012 Datacenter		—	○	○	○	○
Windows Server 2012 Standard		—	—	—	○	○

○:提供可 —:提供不可

<システム装置および内蔵オプション編>

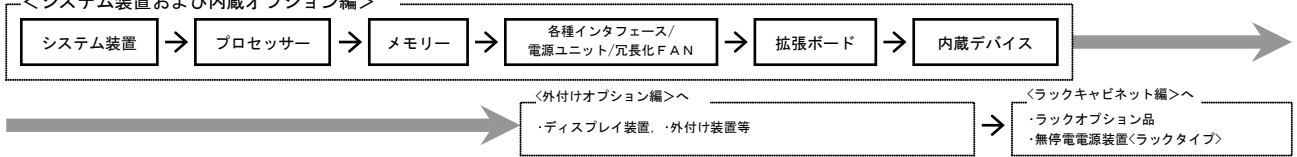

●形名・価格

品名	形名	価格(税別)
Windows Server 2012 Datacenter メディアキット	GQS-CSW12DEX	¥10,000
Windows Server 2012 Standard メディアキット	GQS-CSW12SEX	¥10,000
Windows Server 2008 R2 Datacenter メディアキット	GQS-CSW08R2DEX	¥10,000
Windows Server 2008 R2 Enterprise メディアキット	GQS-CSW08R2EEX	¥10,000
Windows Server 2008 R2 Standard メディアキット	GQS-CSW08R2SEX	¥10,000