

1.2 HA8000-es/RS220 CJ エンハンスモデル

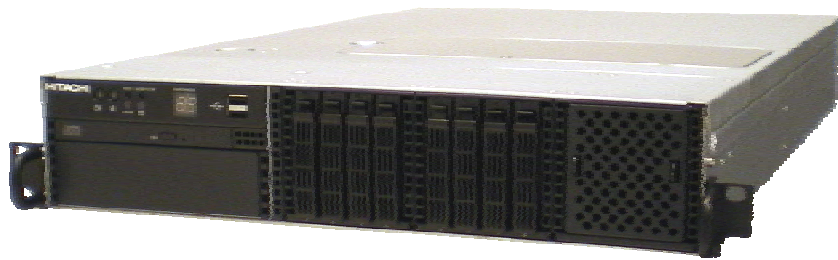

HA8000-es/RS220 CJ エンハンスモデル
(筐体色：黒)

モデル名		RS220 CJエンハンスモデル	
		RAID(2.5型 SAS)モデル	
筐体タイプ		ラックタイプ [2U]	
CPU (周波数)		Intel® Xeon® プロセッサ - L5520 (2.26GHz)	
プロセッサ数 (CPUコア数)		最小 1 / 最大 2 (4)	
キャッシュ		データ 4x32KB + 命令 4x32KB	
メモリー		4x256KB	
		8MB	
チップセット		Intel 社製 5520	
システムバス (QPI) 周波数 *1		5.86GT/s	
メインメモリー		最小: 1GB / 最大: 96GB [(48GB/CPU)x2]	
容量		12 [(6スロット/CPU)x2]	
スロット数		1GB (1GBx1), 2GB (2GBx1), 4GB (4GBx1), 8GB (8GBx1)	
サポートメモリー容量		ECC DDR3 1333 Registered DIMM, x4/x8 SDDC 対応, xEJ-ミラ-リッパ 対応	
仕様		1066MHz	
動作周波数		ServerEngines Pilot2 [オプション] / 16MB	
表示機能		640x480ドット (1677万色), 800x600ドット (1677万色), 1024x768ドット (1677万色), 1280x1024ドット (1677万色)	
アクセラレータ / VRAM		1168GB (146GBx8)	
表示解像度 (表示色) *2		1022GB (146GBx8)	
ハードディスク (本体内蔵) *3		73GB, 146GB (2.5型)	
最大容量		SAS	
RAID 0		10000r/min	
RAID 5		ホットプラグ 対応 / ホットスワップ 対応	
サポートHDD容量		LSI 社製 1078 SAS [専用スロット / PCI Express-x8]	
インタフェース		SAS	
回転数		8ポート (HDD1台/ポート)	
ホットプラグ/ホットスワップ		256MB (SDRAM/ECC)	
RAIDコントローラ		RAID 0, 1, 5, 6, 10, JBOD	
コントローラ		3.5型外付け USB FDD (1.44MB/720KB)x1 ドライブ (オプション)	
インタフェース		薄型, DVD-ROM: 8倍速 / CD-ROM: 24倍速 (シリアル ATA)x1 ドライブ (標準)	
チャンネル数		8	
キャッシュ容量		5型 (HDD専用)	
サポートRAIDレベル		5型 (Ultrabay/ドライブ専用)	
FDD		5型 (薄型)	
DVD-ROM		1 (DVD-ROM にて占有)	
拡張ストレージベイ		PCI Express-x8/Gen2-x2, PCI Express-x8/Gen2 > (LowProfile)x1, PCI Express-x4/Gen2 > (LowProfile)x1, PCI Express-x1/Gen1-x1	
PCIスロット		ディスプレイ (ミニ D-SUB15ピン)x1, シリアル (D-SUB9ピン)x1, USB (USB2.0)x6 [2ポート x2, リア x4 (1ポート/コネクタ/切替ポート) またはディスプレイ/キーボード/マウスポート にて占有] *4	
標準インターフェイス		Intel 社製 82576EBx1 [オプション / PCI], Broadcom 社製 BCM5221x1 [オプション / ネットワーク管理ツール専用] *4	
LAN		1000BASE-T / 100BASE-TX / 10BASE-Tx2 (RJ-45), 100BASE-TX / 10BASE-Tx1 (RJ-45) [オプション / ネットワーク管理ツール専用]	
コントローラ		ポート *5	
インタフェース		485(W)x770(D)x87(H)mm [突起物含む], 435(W)x710(D)x87(H)mm [取付金具含まず]	
Wake On LAN機能		約 22.5kg (28.5kg)	
外形寸法		質量 [標準値] (() 内は最大質量値)	
質量 [標準値] (() 内は最大質量値)		電源	
電源		電圧 周波数	
電圧 周波数		AC100V 50/60Hz	
電源コードプラグ形状 (本数)		接地型 2極差込プラグ (標準: 1本, 電源ユニット (オプション) 搭載時: 2本)	
冗長化電源		1 (標準) +1 (オプション) (ホットプラグ 対応)	
冗長FAN		ポート (ホットプラグ 対応)	
運用時消費電力 *6 / 最大消費電力		525W / 622W	
最大消費電流		7.4A	
省エネ法に基づく表示		区分	
区分		C	
エネルギー消費効率		0.0046	
VCCI基準 *7 / 騒音		クラスA 情報技術装置 / 65dB 以下 *8	
RoHS指令		対応	
インストールOS		Windows Server 2008 R2 Enterprise 日本語版 (25CAL付) / Windows Server 2008 R2 Standard 日本語版 (5CAL付) / Windows Server 2008 Enterprise 日本語版 (25CAL付) (SP2インストール) / Windows Server 2008 Standard 日本語版 (5CAL付) (SP2インストール) / Windows Server 2008 Enterprise 32-bit 日本語版 (25CAL付) (SP2インストール) / Windows Server 2008 Standard 32-bit 日本語版 (5CAL付) (SP2インストール)	
サポートOS		「7.システム構成上の注意事項」 「7.1 OS情報」 参照	
添付ソフトウェア		JPI/ServerConductor/Agent (Windows) [オプション / ネットワーク管理ツール], HA8000 System Installer [簡易インストールツール], MegaRAID Storage Manager [RS220CJ エンハンスモデル用ディスプレイ管理ツール], ネットワーク保守エージェント (Windows), システム情報取得ツール	
主な添付品		電源ケーブル, 取扱説明書, HA8000 System Installer CD-ROM, ラック搭載用ガイドレール	

*1: Intel QuickPath Interconnect の略です。

*2: 使用するディスプレイやOSの制限などにより、実際に設定できる解像度、表示色が異なる場合があります。

*3: ハードディスクの容量表記は、1TB=1000*Byte, 1GB=1000*Byte 換算値です。1TB=1024*Byte, 1GB=1024*Byte 換算のものとは表記上同容量でも、実容量は少なくなります。

*4: Windows Server 2008 R2/Windows Server 2008/Windows Server 2003 x64 Editions/Windows Server 2003 環境のみサポート。又、全てのUSB機器の接続を保証するものではありません。

*5: Windows Server 2008 R2/Windows Server 2008/Windows Server 2003 x64 Editions/Windows Server 2003 環境でサポート。別途、JPI/ServerConductor/Server Manager が必要です。

*6: 通常使用時の目安の値です。

*7: 情報処理装置等電波障害自主規制協議会基準。クラスA 情報技術装置を家庭環境で使用すると、電波妨害を引き起こすことがあります。この場合には、使用者が適切な対策を講ずるよう要求されることがあります。

*8: ISO7779 に準拠した弊社測定値です。専用室へ設置してください。設置環境や設置場所により、騒音が大きいと感じられることがありますので一般事務所に設置する場合には、環境や場所に十分ご注意の上導入してください。本装置においては、装置内部温度によってFANの回転数制御を行っているため、高温環境下で最大負荷を継続した場合や、FANが1つ故障した場合には本基準値を超えることがあります。又、電源投入時およびリブート時にもFAN回転数が一時的に最大になるため、本基準値を超えることがあります。

エネルギー消費効率とは、省エネ法で定める測定方法により測定された消費電力を省エネ法で定める複合理論性能で除したものです。

前面

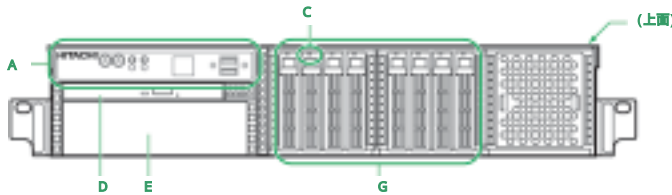

A: 操作パネル

システム装置を操作するためのスイッチや、システム装置の状態を表すランプなどがあります。

C: HDD ステータスランプ

点灯のしかたによって、各拡張ストレージベイの内蔵ハードディスクの状態を示します。

D: 拡張ストレージベイ (5型(薄型))

内蔵 DVD-ROM ドライブが標準搭載されます。

E: 拡張ストレージベイ (5型)

内蔵 DAT などのリムーバブルデバイスを1台増設できます。

G: 拡張ストレージベイ (2.5型) 1~8

内蔵ハードディスクを最大8台搭載できます。

操作パネル

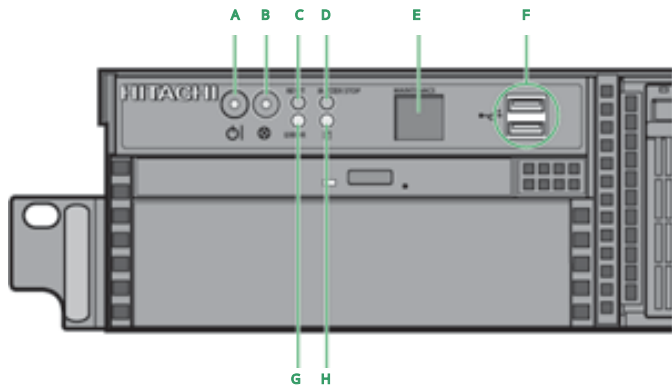

A: POWER ランプスイッチ (緑)

システム装置の電源を入・切するときに押します。POWER ランプスイッチを押してシステム装置の電源を投入すると点灯します。

B: SERVICE ランプスイッチ (青)

システム装置前面、背面の SERVICE ランプスイッチを押すと点灯します。SERVICE ランプスイッチは目印などに使用するためや MAINTENANCE ランプの表示切り替えのために点灯させます。システム動作には影響しません。

C: RESET スイッチ

システム装置をハード的にリセット(再起動)するときに押します。

D: BUZZER STOP スイッチ

ブザーを止めるときに押します。

E: MAINTENANCE ランプ (黄)

システム装置の動作状態について、16進数の2桁のコードを表示します。



F: USB コネクタ (700T)

オプションのフロッピーディスクドライブを使用するときに接続します。

G: ERROR ランプ (橙)

ハードディスクエラー、ファンエラー、電源エラーおよびその他のハードウェアエラーが発生した場合に点灯します。

H: ACCESS ランプ (緑)

内蔵ハードディスクにアクセスしているときに点灯します。

背面

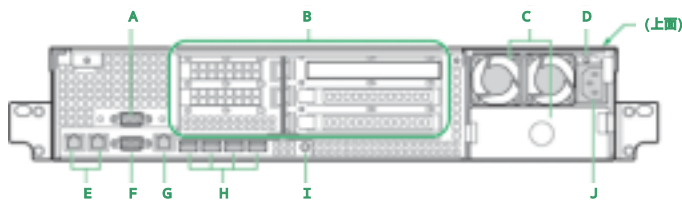

A: シリアルインタフェースコネクタ (COM1)

B: 拡張スロット (PCI)

PCI Express 仕様のボードを5枚まで取り付けることができます。スロット番号は下記のとおりです。



C: 電源スロット

電源ユニットを搭載します。スロット番号は上から順に1,2となります。電源スロット2には冗長用として、オプションの電源ユニットを搭載することができます。

D: 電源ランプ (緑または橙)

点灯のしかたによって、電源ユニットの状態を示します。

E: ネットワークインタフェースコネクタ

LAN ケーブルを接続します。左から順にネットワークインタフェースコネクタ2,1となります。コネクタにあるステータスランプは右のとおりです。

F: ディスプレイインタフェースコネクタ



リファグ (黄または緑)

点灯: 1000BASE-T で HUB とのリンクが確立 (電点灯)

100BASE-TX で HUB とのリンクが確立 (緑点灯)

消灯: 10BASE-T で HUB とのリンクが確立または、HUB とのリンクが未確立

*: 25W 機種が AC 給電・24V 状態の場合、10BASE-T でリンクが確立するため消灯します。

アクティブラファグ (緑)

点灯: HUB とのリンクが確立

点滅: データ送受信中

消灯: HUB とのリンクが未確立

G：マネジメントインタフェースコネクタ

システム装置のリモートマネジメント機能を使用する場合に、管理用のシステムコンソール端末と LAN ケーブルで接続します。
コネクタにあるステータスランプは右のとおりです。



リンクランプ (緑)

点灯：100BASE-TX で HUB とのリンクが確立*

消灯：10BASE-T で HUB とのリンクが確立または、HUB とのリンクが未確立

*：XFA装置が AC 給電・カバ 状態の場合、10BASE-T でリンクが確立するため消灯します。

アクティビティランプ (黄)

点灯：HUB とのリンクが確立

点滅：データ送受信中

消灯：HUB とのリンクが未確立

H：USB コネクタ (リア)

コンソール切替ユニットを介してキーボード、マウスを接続します。
また、USB 対応機器を接続します。

I：SERVICE ランプスイッチ (青)

システム装置前面、背面の SERVICE ランプスイッチを押すと点灯します。

SERVICE ランプスイッチは目印などに使用するためや MAINTENANCE ランプの表示切り替えのために点灯させます。システム動作には影響しません。

J：電源コネクタ

電源コードを接続します。冗長用の電源ユニットを搭載の場合、冗長用の電源ユニットにも電源コードを接続します。

<システム装置および内蔵オプション編>

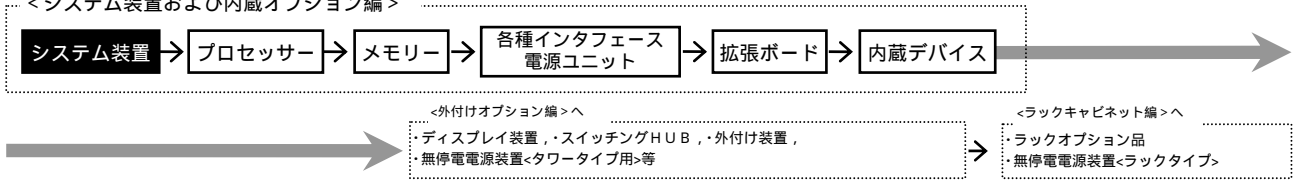

システム装置 [おまかせ安心モデル (3年)] カスタムモデル

HA8000-es/RS220 (RS220 CJエンハンスモデル) RAID (2.5型 SAS)

おまかせ安心モデル (3年) / ラックタイプ

[Windows Server 2008 R2 Datacenter 日本語版 (CAL なし) (2プロセッサライセンス) バンドルモデル]

モデル	プロセッサ	ディスプレイ コントローラ	内蔵 RAID	メモリー	DVD-ROM	セット形名	希望小売価格	保守料(月額) (*10)	
								維持保守	出張修理
Windows Server 2008 R2 Datacenter 日本語版 (CAL なし) (2プロセッサライセンス) バンドルモデル	Xeon L5520 (2.26GHz/4x256KB/8MB) x1CPU	LSI 社製 1078 SAS SAS I/F	選択 (*2)(*3)	選択 (*1)	DVD-ROM (8倍速)	GQWR22CJ-AHNNLE2	¥1,328,250 (税抜)¥1,265,000	¥3,483 (税抜)¥3,317	¥2,617 (税抜)¥2,492

HA8000-es/RS220 (RS220 CJエンハンスモデル) RAID (2.5型 SAS)

おまかせ安心モデル (3年) / ラックタイプ

[Windows Server 2008 R2 Enterprise 日本語版 (25CAL 付き) プレインストールモデル]

モデル	プロセッサ	ディスプレイ コントローラ	内蔵 RAID	メモリー	DVD-ROM	セット形名	希望小売価格	保守料(月額) (*10)	
								維持保守	出張修理
Windows Server 2008 R2 Enterprise 日本語版 (25CAL 付き) プレインストールモデル	Xeon L5520 (2.26GHz/4x256KB/8MB) x1CPU	LSI 社製 1078 SAS SAS I/F	選択 (*2)(*3)	選択 (*1)	DVD-ROM (8倍速)	GQWR22CJ-AHNNLE2	¥1,202,250 (税抜)¥1,145,000	¥3,483 (税抜)¥3,317	¥2,617 (税抜)¥2,492

HA8000-es/RS220 (RS220 CJエンハンスモデル) RAID (2.5型 SAS)

おまかせ安心モデル (3年) / ラックタイプ

[Windows Server 2008 R2 Standard 日本語版 (5CAL 付き) プレインストールモデル]

モデル	プロセッサ	ディスプレイ コントローラ	内蔵 RAID	メモリー	DVD-ROM	セット形名	希望小売価格	保守料(月額) (*10)	
								維持保守	出張修理
Windows Server 2008 R2 Standard 日本語版 (5CAL 付き) プレインストールモデル	Xeon L5520 (2.26GHz/4x256KB/8MB) x1CPU	LSI 社製 1078 SAS SAS I/F	選択 (*2)(*3)	選択 (*1)	DVD-ROM (8倍速)	GQUR22CJ-AHNNLE2	¥687,750 (税抜)¥655,000	¥3,483 (税抜)¥3,317	¥2,617 (税抜)¥2,492

各モデル共通仕様	標準搭載品	1000BASE-Tx2
	標準添付品	JP1/ServerConductor/Agent (Windows)

*1: メモリーボードは、搭載必須製品です。必要なメモリーボード(純正品)を選択の上、購入願います。

*2: 内蔵ハードディスクは、搭載必須製品です。必要な内蔵ハードディスク(純正品)を選択の上、購入願います。

*3: 標準のRAIDレベルは、RAID5です。RAIDレベル0, 1, 6, 10, JBODを選択の場合、別途RAID設定サービス(SD-41A1-N10G)を購入願います。

*10: おまかせ安心モデル(3年), ロングライフサポートモデル, 標準3年無償保証製品の4年目以降に適用します。(標準3年無償保証製品の2年目/3年目の維持保守適用はアップグレード保守サービス(有償)にて対応)

<システム装置および内蔵オプション編>

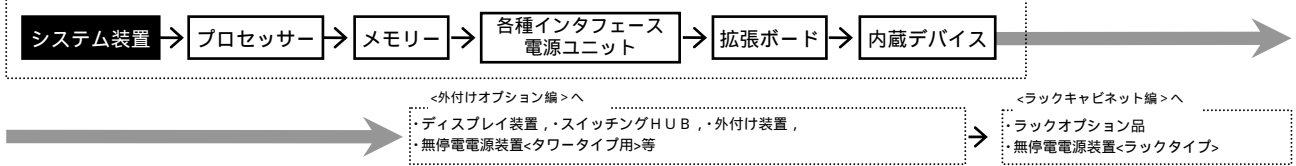

HA8000-es/RS220 (RS220 CJエンハンスモデル) RAID (2.5型 SAS)

おまかせ安心モデル (3年) / ラックタイプ

[Windows Server 2008 Enterprise 日本語版(25CAL 付き) (SP2 対応モデル) プレインストールモデル]

モデル	プロセッサ	ディスクレイアウト	内蔵 RAID	メモリー	DVD-ROM	セット形名	希望小売価格	保守料(月額) (*10)	
								維持保守	出張修理
Windows Server 2008 Enterprise 日本語版 (25CAL 付き) (SP2 対応モデル) プレインストールモデル	Xeon L5520 (2.26GHz/4x256KB/8MB) x1CPU	LSI 社製 1078 SAS SAS I/F	選択 (*2)(*3)	選択 (*1)	DVD-ROM (8倍速)	GQQR22CJ-AHNNLEM	¥1,202,250 (税抜)¥1,145,000	¥3,483 (税抜)¥3,317	¥2,617 (税抜)¥2,492

HA8000-es/RS220 (RS220 CJエンハンスモデル) RAID (2.5型 SAS)

おまかせ安心モデル (3年) / ラックタイプ

[Windows Server 2008 Standard 日本語版(5CAL 付き) (SP2 対応モデル) プレインストールモデル]

モデル	プロセッサ	ディスクレイアウト	内蔵 RAID	メモリー	DVD-ROM	セット形名	希望小売価格	保守料(月額) (*10)	
								維持保守	出張修理
Windows Server 2008 Standard 日本語版 (5CAL 付き) (SP2 対応モデル) プレインストールモデル	Xeon L5520 (2.26GHz/4x256KB/8MB) x1CPU	LSI 社製 1078 SAS SAS I/F	選択 (*2)(*3)	選択 (*1)	DVD-ROM (8倍速)	GQPR22CJ-AHNNLEM	¥687,750 (税抜)¥655,000	¥3,483 (税抜)¥3,317	¥2,617 (税抜)¥2,492

HA8000-es/RS220 (RS220 CJエンハンスモデル) RAID (2.5型 SAS)

おまかせ安心モデル (3年) / ラックタイプ

[Windows Server 2008 Enterprise 32-bit 日本語版(25CAL 付き) (SP2 対応モデル) プレインストールモデル]

モデル	プロセッサ	ディスクレイアウト	内蔵 RAID	メモリー	DVD-ROM	セット形名	希望小売価格	保守料(月額) (*10)	
								維持保守	出張修理
Windows Server 2008 Enterprise 32-bit 日本語版 (25CAL 付き) (SP2 対応モデル) プレインストールモデル	Xeon L5520 (2.26GHz/4x256KB/8MB) x1CPU	LSI 社製 1078 SAS SAS I/F	選択 (*2)(*3)	選択 (*1)	DVD-ROM (8倍速)	GQQR22CJ-AHNNLEL	¥1,202,250 (税抜)¥1,145,000	¥3,483 (税抜)¥3,317	¥2,617 (税抜)¥2,492

HA8000-es/RS220 (RS220 CJエンハンスモデル) RAID (2.5型 SAS)

おまかせ安心モデル (3年) / ラックタイプ

[Windows Server 2008 Standard 32-bit 日本語版(5CAL 付き) (SP2 対応モデル) プレインストールモデル]

モデル	プロセッサ	ディスクレイアウト	内蔵 RAID	メモリー	DVD-ROM	セット形名	希望小売価格	保守料(月額) (*10)	
								維持保守	出張修理
Windows Server 2008 Standard 32-bit 日本語版 (5CAL 付き) (SP2 対応モデル) プレインストールモデル	Xeon L5520 (2.26GHz/4x256KB/8MB) x1CPU	LSI 社製 1078 SAS SAS I/F	選択 (*2)(*3)	選択 (*1)	DVD-ROM (8倍速)	GQPR22CJ-AHNNLEL	¥687,750 (税抜)¥655,000	¥3,483 (税抜)¥3,317	¥2,617 (税抜)¥2,492

HA8000-es/RS220 (RS220 CJエンハンスモデル) RAID (2.5型 SAS)

おまかせ安心モデル (3年) / ラックタイプ

[OSなしモデル]

モデル	プロセッサ	ディスクレイアウト	内蔵 RAID	メモリー	DVD-ROM	セット形名	希望小売価格	保守料(月額) (*10)	
								維持保守	出張修理
OSなしモデル	Xeon L5520 (2.26GHz/4x256KB/8MB) x1CPU	LSI 社製 1078 SAS SAS I/F	選択 (*2)(*3)	選択 (*1)	DVD-ROM (8倍速)	GQAR22CJ-AHNNLE2	¥666,750 (税抜)¥635,000	¥3,483 (税抜)¥3,317	¥2,617 (税抜)¥2,492

各モデル共通仕様	標準搭載品	1000BASE-Tx2
	標準添付品	JP1/ServerConductor/Agent (Windows)

*1: メモリーボードは、搭載必須製品です。必要なメモリーボード(純正品)を選択の上、購入願います。
 *2: 内蔵ハードディスクは、搭載必須製品です。必要な内蔵ハードディスク(純正品)を選択の上、購入願います。
 *3: 標準の RAID レベルは、RAID5です。RAIDレベル0,1,6,10,JBODを選択の場合、別途 RAID 設定サービス (SD-41A1-N10G) を購入願います。
 *10: おまかせ安心モデル(3年), ロングライフサポートモデル, 標準3年無償保証製品の4年目以降に適用します。(標準3年無償保証製品の2年目/3年目の維持保守適用はアップグレード保守サービス(有償)にて対応)

<システム装置および内蔵オプション編>

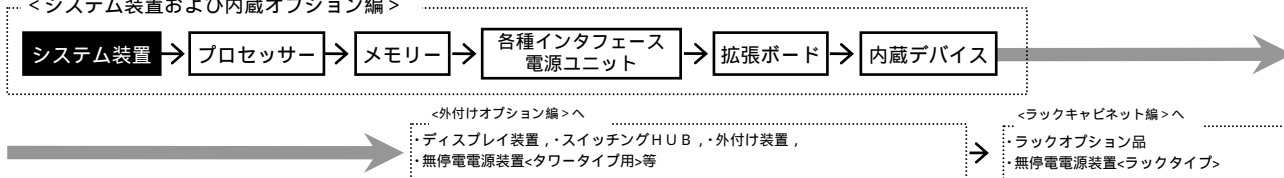

システム装置 [標準モデル] カスタムモデル

HA8000-es/RS220 (RS220 CJエンハンスモデル) RAID (2.5型 SAS) モデル/ラックタイプ
 [Windows Server 2008 R2 Datacenter 日本語版(CALなし)(2プロセッサ) バンドルモデル]

モデル	プロセッサ	ディスプレイ コントローラ	内蔵 RAID	メモリー	DVD-ROM	セット形名	希望小売価格	保守料(月額) (*10)	
								維持保守	出張修理
Windows Server 2008 R2 Datacenter 日本語版(CALなし)(2プロセッサ) バンドルモデル	Xeon L5520 (2.26GHz/4x256KB/8MB) x1CPU	LSI 社製 1078 SAS SAS I/F	選択 (*2)(*3)	選択 (*1)	DVD-ROM (8倍速)	GQWR22CJ-3HNNLE2	¥1,233,750 (税抜)¥1,175,000	¥3,483 (税抜)¥3,317	¥2,617 (税抜)¥2,492

HA8000-es/RS220 (RS220 CJエンハンスモデル) RAID (2.5型 SAS) モデル/ラックタイプ
 [Windows Server 2008 R2 Enterprise 日本語版(25CAL付き) プレインストールモデル]

モデル	プロセッサ	ディスプレイ コントローラ	内蔵 RAID	メモリー	DVD-ROM	セット形名	希望小売価格	保守料(月額) (*10)	
								維持保守	出張修理
Windows Server 2008 R2 Enterprise 日本語版(25CAL付き) プレインストールモデル	Xeon L5520 (2.26GHz/4x256KB/8MB) x1CPU	LSI 社製 1078 SAS SAS I/F	選択 (*2)(*3)	選択 (*1)	DVD-ROM (8倍速)	GQVR22CJ-3HNNLE2	¥1,107,750 (税抜)¥1,055,000	¥3,483 (税抜)¥3,317	¥2,617 (税抜)¥2,492

HA8000-es/RS220 (RS220 CJエンハンスモデル) RAID (2.5型 SAS) モデル/ラックタイプ
 [Windows Server 2008 R2 Standard 日本語版(5CAL付き) プレインストールモデル]

モデル	プロセッサ	ディスプレイ コントローラ	内蔵 RAID	メモリー	DVD-ROM	セット形名	希望小売価格	保守料(月額) (*10)	
								維持保守	出張修理
Windows Server 2008 R2 Standard 日本語版(5CAL付き) プレインストールモデル	Xeon L5520 (2.26GHz/4x256KB/8MB) x1CPU	LSI 社製 1078 SAS SAS I/F	選択 (*2)(*3)	選択 (*1)	DVD-ROM (8倍速)	GQUR22CJ-3HNNLE2	¥593,250 (税抜)¥565,000	¥3,483 (税抜)¥3,317	¥2,617 (税抜)¥2,492

各モデル共通仕様	標準搭載品	1000BASE-Tx2
	標準添付品	JP1/ServerConductor/Agent(Windows)

*1: メモリーボードは、搭載必須製品です。必要なメモリーボード(純正品)を選択の上、購入願います。
 *2: 内蔵ハードディスクは、搭載必須製品です。必要な内蔵ハードディスク(純正品)を選択の上、購入願います。
 *3: 標準のRAIDレベルは、RAID5です。RAIDレベル0, 1, 6, 10, JBODを選択の場合、別途RAID設定サービス(SD-41A1-N10G)を購入願います。
 *10: おまかせ安心モデル(3年), ロングライフサポートモデル, 標準3年無償保証製品の4年目以降に適用します。(標準3年無償保証製品の2年目/3年目の維持保守適用はアップグレード保守サービス(有償)にて対応)

<システム装置および内蔵オプション編>

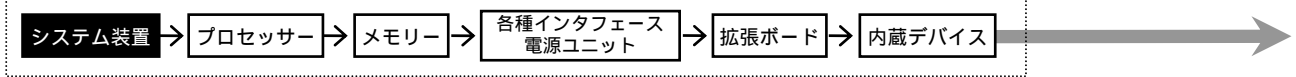

<外付けオプション編>へ

・ディスプレイ装置、・スイッチングHUB、・外付け装置、
・無停電電源装置<タワータイプ用>等

<ラックキャビネット編>へ

・ラックオプション品
・無停電電源装置<ラックタイプ>

HA8000-es/R5220 (R5220 CJエンハンスモデル) RAID (2.5型 SAS) モデル/ラックタイプ
[Windows Server 2008 Enterprise 日本語版(25CAL 付き)(SP2メディアバンドル) プレインストールモデル]

モデル	プロセッサ	ディスプレイ コントローラ	内蔵 RAID	メモリー	DVD-ROM	セット形名	希望小売価格	保守料(月額) (*10)	
								維持保守	出張修理
Windows Server 2008 Enterprise 日本語版 (25CAL 付き) (SP2メディアバンドル) プレインストールモデル	Xeon L5520 (2.26GHz/4x256KB/8MB) x1CPU	LSI 社製 1078 SAS SAS I/F	選択 (*2)(*3)	選択 (*1)	DVD-ROM (8倍速)	GQQR22CJ-3HNNLEM	¥1,107,750 (税抜)¥1,055,000	¥3,483 (税抜)¥3,317	¥2,617 (税抜)¥2,492

HA8000-es/R5220 (R5220 CJエンハンスモデル) RAID (2.5型 SAS) モデル/ラックタイプ
[Windows Server 2008 Standard 日本語版(5CAL 付き)(SP2メディアバンドル) プレインストールモデル]

モデル	プロセッサ	ディスプレイ コントローラ	内蔵 RAID	メモリー	DVD-ROM	セット形名	希望小売価格	保守料(月額) (*10)	
								維持保守	出張修理
Windows Server 2008 Standard 日本語版 (5CAL 付き) (SP2メディアバンドル) プレインストールモデル	Xeon L5520 (2.26GHz/4x256KB/8MB) x1CPU	LSI 社製 1078 SAS SAS I/F	選択 (*2)(*3)	選択 (*1)	DVD-ROM (8倍速)	GQPR22CJ-3HNNLEM	¥593,250 (税抜)¥565,000	¥3,483 (税抜)¥3,317	¥2,617 (税抜)¥2,492

HA8000-es/R5220 (R5220 CJエンハンスモデル) RAID (2.5型 SAS) モデル/ラックタイプ
[Windows Server 2008 Enterprise 32-bit 日本語版(25CAL 付き)(SP2メディアバンドル) プレインストールモデル]

モデル	プロセッサ	ディスプレイ コントローラ	内蔵 RAID	メモリー	DVD-ROM	セット形名	希望小売価格	保守料(月額) (*10)	
								維持保守	出張修理
Windows Server 2008 Enterprise 32-bit 日本語版 (25CAL 付き) (SP2メディアバンドル) プレインストールモデル	Xeon L5520 (2.26GHz/4x256KB/8MB) x1CPU	LSI 社製 1078 SAS SAS I/F	選択 (*2)(*3)	選択 (*1)	DVD-ROM (8倍速)	GQQR22CJ-3HNNLEL	¥1,107,750 (税抜)¥1,055,000	¥3,483 (税抜)¥3,317	¥2,617 (税抜)¥2,492

HA8000-es/R5220 (R5220 CJエンハンスモデル) RAID (2.5型 SAS) モデル/ラックタイプ
[Windows Server 2008 Standard 32-bit 日本語版(5CAL 付き)(SP2メディアバンドル) プレインストールモデル]

モデル	プロセッサ	ディスプレイ コントローラ	内蔵 RAID	メモリー	DVD-ROM	セット形名	希望小売価格	保守料(月額) (*10)	
								維持保守	出張修理
Windows Server 2008 Standard 32-bit 日本語版 (5CAL 付き) (SP2メディアバンドル) プレインストールモデル	Xeon L5520 (2.26GHz/4x256KB/8MB) x1CPU	LSI 社製 1078 SAS SAS I/F	選択 (*2)(*3)	選択 (*1)	DVD-ROM (8倍速)	GQPR22CJ-3HNNLEL	¥593,250 (税抜)¥565,000	¥3,483 (税抜)¥3,317	¥2,617 (税抜)¥2,492

HA8000-es/R5220 (R5220 CJエンハンスモデル) RAID (2.5型 SAS) モデル/ラックタイプ
[OSなしモデル]

モデル	プロセッサ	ディスプレイ コントローラ	内蔵 RAID	メモリー	DVD-ROM	セット形名	希望小売価格	保守料(月額) (*10)	
								維持保守	出張修理
OSなしモデル	Xeon L5520 (2.26GHz/4x256KB/8MB) x1CPU	LSI 社製 1078 SAS SAS I/F	選択 (*2)(*3)	選択 (*1)	DVD-ROM (8倍速)	GQAR22CJ-3HNNLE2	¥572,250 (税抜)¥545,000	¥3,483 (税抜)¥3,317	¥2,617 (税抜)¥2,492

各モデル共通仕様	標準搭載品	1000BASE-Tx2
	標準添付品	JP1/ServerConductor/Agent (Windows)

*1: メモリーボードは、搭載必須製品です。必要なメモリーボード(純正品)を選択の上、購入願います。

*2: 内蔵ハードディスクは、搭載必須製品です。必要な内蔵ハードディスク(純正品)を選択の上、購入願います。

*3: 標準のRAIDレベルは、RAID5です。RAIDレベル0, 1, 6, 10, JBODを選択の場合、別途RAID設定サービス(SD-41A1-N10G)を購入願います。

*10: おまかせ安心モデル(3年), ロングライフサポートモデル, 標準3年無償保証製品の4年目以降に適用します。(標準3年無償保証製品の2年目/3年目の維持保守適用はアップグレード保守サービス(有償)にて対応)

<システム装置および内蔵オプション編>

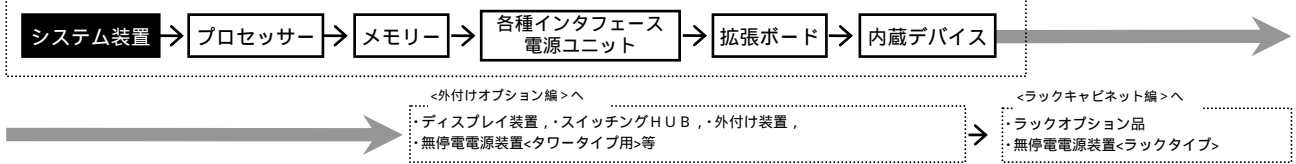

システム装置 [ロングライフサポートモデル] カスタムモデル

HA8000-es/RS220 (RS220 CJエンハンスモデル) RAID (2.5型 SAS)

ロングライフサポートモデル/ラックタイプ (*50)

[Windows Server 2008 R2 Datacenter 日本語版(CALなし)(2プロセッサライセンス) バンドルモデル]

モデル	プロセッサ	ディスプレイ コントローラ	内蔵 RAID	メモリー	電源ユニット	DVD-ROM	セット形名	希望小売価格	保守料(月額) (*10)	
									維持保守	出張修理
Windows Server 2008 R2 Datacenter 日本語版(CALなし)(2プロセッサライセンス) バンドルモデル	Xeon L5520 (2.26GHz/4x256KB/8MB) x1CPU	LSI 社製 1078 SAS SAS I/F	選択 (*2)(*3)	選択 (*1)	冗長構成 標準搭載電源ユニット + GQ-BP2310EX	DVD-ROM (8倍速)	GQWR22CJ-LHNNLE2	¥1,328,250 (税抜)¥1,265,000	¥4,113 (税抜)¥3,917	¥3,089 (税抜)¥2,942

HA8000-es/RS220 (RS220 CJエンハンスモデル) RAID (2.5型 SAS)

ロングライフサポートモデル/ラックタイプ (*50)

[Windows Server 2008 R2 Enterprise 日本語版(25CAL付き) プレインストールモデル]

モデル	プロセッサ	ディスプレイ コントローラ	内蔵 RAID	メモリー	電源ユニット	DVD-ROM	セット形名	希望小売価格	保守料(月額) (*10)	
									維持保守	出張修理
Windows Server 2008 R2 Enterprise 日本語版(25CAL付き) プレインストールモデル	Xeon L5520 (2.26GHz/4x256KB/8MB) x1CPU	LSI 社製 1078 SAS SAS I/F	選択 (*2)(*3)	選択 (*1)	冗長構成 標準搭載電源ユニット + GQ-BP2310EX	DVD-ROM (8倍速)	GQWR22CJ-LHNNLE2	¥1,202,250 (税抜)¥1,145,000	¥4,113 (税抜)¥3,917	¥3,089 (税抜)¥2,942

HA8000-es/RS220 (RS220 CJエンハンスモデル) RAID (2.5型 SAS)

ロングライフサポートモデル/ラックタイプ (*50)

[Windows Server 2008 R2 Standard 日本語版(5CAL付き) プレインストールモデル]

モデル	プロセッサ	ディスプレイ コントローラ	内蔵 RAID	メモリー	電源ユニット	DVD-ROM	セット形名	希望小売価格	保守料(月額) (*10)	
									維持保守	出張修理
Windows Server 2008 R2 Standard 日本語版(5CAL付き) プレインストールモデル	Xeon L5520 (2.26GHz/4x256KB/8MB) x1CPU	LSI 社製 1078 SAS SAS I/F	選択 (*2)(*3)	選択 (*1)	冗長構成 標準搭載電源ユニット + GQ-BP2310EX	DVD-ROM (8倍速)	GQUR22CJ-LHNNLE2	¥687,750 (税抜)¥655,000	¥4,113 (税抜)¥3,917	¥3,089 (税抜)¥2,942

各モデル共通仕様	標準搭載品	1000BASE-Tx2
	標準添付品	JP1/ServerConductor/Agent(Windows)

*1: メモリーボードは、搭載必須製品です。必要なメモリーボード(純正品)を選択の上、購入願います。

*2: 内蔵ハードディスクは、搭載必須製品です。必要な内蔵ハードディスク(純正品)を選択の上、購入願います。

*3: 標準のRAIDレベルは、RAID5です。RAIDレベル1, 6, 10を選択の場合、別途RAID設定サービス(SD-41A1-N10G)を購入願います。

*10: おまかせ安心モデル(3年), ロングライフサポートモデル, 標準3年無償保証製品の4年目以降に適用します。(標準3年無償保証製品の2年目/3年目の維持保守適用はアップグレード保守サービス(有償)にて対応)

*50: 別途ロングライフサポートサービスを購入願います。

<システム装置および内蔵オプション編>

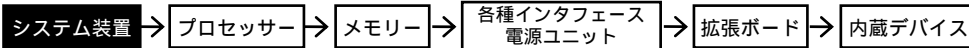

<外付けオプション編>へ

・ディスプレイ装置、・スイッチングHUB、・外付け装置、
・無停電電源装置<タワータイプ用>等

<ラックキャビネット編>へ

・ラックオプション品
・無停電電源装置<ラックタイプ>

HA8000-es/RS220 (RS220 CJエンハンスモデル) RAID (2.5型 SAS)

ロングライフサポートモデル/ラックタイプ (*50)

[Windows Server 2008 Enterprise 日本語版(25CAL 付き)(SP2メディアパック) プレインストールモデル]

モデル	プロセッサ	ディスクレイアウト	内蔵 RAID	メモリー	電源ユニット	DVD-ROM	セット形名	希望小売価格	保守料(月額) (*10)	
									維持保守	出張修理
Windows Server 2008 Enterprise 日本語版 (25CAL 付き) (SP2メディアパック) プレインストールモデル	Xeon L5520 (2.26GHz/4x256KB/8MB) x1CPU	LSI 社製 1078 SAS SAS I/F	選択 (*2)(*3)	選択 (*1)	冗長構成 標準搭載電源ユニット + GQ-BP2310EX	DVD-ROM (8倍速)	GQQR22CJ-LHNNLEM	¥1,202,250 (税抜)¥1,145,000	¥4,113 (税抜)¥3,917	¥3,089 (税抜)¥2,942

HA8000-es/RS220 (RS220 CJエンハンスモデル) RAID (2.5型 SAS)

ロングライフサポートモデル/ラックタイプ (*50)

[Windows Server 2008 Standard 日本語版(5CAL 付き)(SP2メディアパック) プレインストールモデル]

モデル	プロセッサ	ディスクレイアウト	内蔵 RAID	メモリー	電源ユニット	DVD-ROM	セット形名	希望小売価格	保守料(月額) (*10)	
									維持保守	出張修理
Windows Server 2008 Standard 日本語版 (5CAL 付き) (SP2メディアパック) プレインストールモデル	Xeon L5520 (2.26GHz/4x256KB/8MB) x1CPU	LSI 社製 1078 SAS SAS I/F	選択 (*2)(*3)	選択 (*1)	冗長構成 標準搭載電源ユニット + GQ-BP2310EX	DVD-ROM (8倍速)	GQQR22CJ-LHNNLEM	¥687,750 (税抜)¥655,000	¥4,113 (税抜)¥3,917	¥3,089 (税抜)¥2,942

HA8000-es/RS220 (RS220 CJエンハンスモデル) RAID (2.5型 SAS)

ロングライフサポートモデル/ラックタイプ (*50)

[Windows Server 2008 Enterprise 32-bit 日本語版(25CAL 付き)(SP2メディアパック) プレインストールモデル]

モデル	プロセッサ	ディスクレイアウト	内蔵 RAID	メモリー	電源ユニット	DVD-ROM	セット形名	希望小売価格	保守料(月額) (*10)	
									維持保守	出張修理
Windows Server 2008 Enterprise 32-bit 日本語版 (25CAL 付き) (SP2メディアパック) プレインストールモデル	Xeon L5520 (2.26GHz/4x256KB/8MB) x1CPU	LSI 社製 1078 SAS SAS I/F	選択 (*2)(*3)	選択 (*1)	冗長構成 標準搭載電源ユニット + GQ-BP2310EX	DVD-ROM (8倍速)	GQQR22CJ-LHNNLEL	¥1,202,250 (税抜)¥1,145,000	¥4,113 (税抜)¥3,917	¥3,089 (税抜)¥2,942

HA8000-es/RS220 (RS220 CJエンハンスモデル) RAID (2.5型 SAS)

ロングライフサポートモデル/ラックタイプ (*50)

[Windows Server 2008 Standard 32-bit 日本語版(5CAL 付き)(SP2メディアパック) プレインストールモデル]

モデル	プロセッサ	ディスクレイアウト	内蔵 RAID	メモリー	電源ユニット	DVD-ROM	セット形名	希望小売価格	保守料(月額) (*10)	
									維持保守	出張修理
Windows Server 2008 Standard 32-bit 日本語版 (5CAL 付き) (SP2メディアパック) プレインストールモデル	Xeon L5520 (2.26GHz/4x256KB/8MB) x1CPU	LSI 社製 1078 SAS SAS I/F	選択 (*2)(*3)	選択 (*1)	冗長構成 標準搭載電源ユニット + GQ-BP2310EX	DVD-ROM (8倍速)	GQQR22CJ-LHNNLEL	¥687,750 (税抜)¥655,000	¥4,113 (税抜)¥3,917	¥3,089 (税抜)¥2,942

HA8000-es/RS220 (RS220 CJエンハンスモデル) RAID (2.5型 SAS)

ロングライフサポートモデル/ラックタイプ (*50)

[OSなしモデル]

モデル	プロセッサ	ディスクレイアウト	内蔵 RAID	メモリー	電源ユニット	DVD-ROM	セット形名	希望小売価格	保守料(月額) (*10)	
									維持保守	出張修理
OSなしモデル	Xeon L5520 (2.26GHz/4x256KB/8MB) x1CPU	LSI 社製 1078 SAS SAS I/F	選択 (*2)(*3)	選択 (*1)	冗長構成 標準搭載電源ユニット + GQ-BP2310EX	DVD-ROM (8倍速)	GQAR22CJ-LHNNLE2	¥666,750 (税抜)¥635,000	¥4,113 (税抜)¥3,917	¥3,089 (税抜)¥2,942

各モデル共通仕様	標準搭載品	1000BASE-Tx2
	標準添付品	JP1/ServerConductor/Agent (Windows)

*1: メモリーボードは、搭載必須製品です。必要なメモリーボード(純正品)を選択の上、購入願います。
 *2: 内蔵ハードディスクは、搭載必須製品です。必要な内蔵ハードディスク(純正品)を選択の上、購入願います。
 *3: 標準のRAIDレベルは、RAID5です。RAIDレベル1, 6, 10を選択の場合、別途RAID設定サービス(SD-41A1-N10G)を購入願います。
 *10: おまかせ安心モデル(3年)、ロングライフサポートモデル、標準3年無償保証製品の4年目以降に適用します。(標準3年無償保証製品の2年目/3年目の維持保守適用はアップグレード保守サービス(有償)にて対応)
 *50: 別途ロングライフサポートサービスを購入願います。

<システム装置および内蔵オプション編>

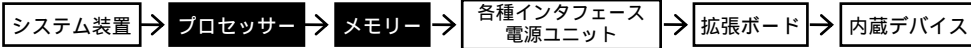

<外付けオプション編>へ

・ディスプレイ装置、・スイッチングHUB、・外付け装置、
・無停電電源装置<タワータイプ用>等

<ラックキャビネット編>へ

・ラックオプション品
・無停電電源装置<ラックタイプ>

RS220 CJ(E)

プロセッサ

プロセッサスロット 1~2

9



プロセッサ
(Xeon L5520 (2.26GHz/L2 キャッシュ 4x256KB/L3 キャッシュ 8MB))
(GQ-ECDP2P2AEX) [加付] ¥118,650(税込)
(GQ-ECDP2P2A) ¥118,650(税込)
・システム装置に1個標準搭載されます。

- プロセッサ搭載条件表 -

- ・仕様の異なるプロセッサの混在はできません。
- ・仕様の異なるプロセッサへの入替えはできません。また、2CPUから1CPUへの変更もできません。

<HA8000-es/RS220CJ エンハンスモデル>

【プロセッサ搭載パターン】

プロセッサ数	プロセッサスロット	
	1	2
1CPU	プロセッサ	-
2CPU	プロセッサ	プロセッサ

網掛け部分のプロセッサは標準搭載されますので、別途購入の必要はありません。

- ・ [加付] はカスタムメイド対象製品です。
- ・ 表記の価格は、希望小売価格です。

システム装置本体 I/F & スロット

- 1 ディスプレイインタフェース
- 2 キーボードインタフェース
- 3 マウスインタフェース
- 4 シリアルインタフェース (COM1)
- 5 シリアルインタフェース (COM2)
- 6 パラレルインタフェース
- 7 SCSIインタフェース
- 8 ネットワークインタフェース
- 9 プロセッサスロット
- 10 メモリスロット
- 11 拡張スロット
- 12 拡張ストレージベイ
- 13 電源スロット
- 14 IDEインタフェース
- 15 FDDインタフェース
- 16 USBインタフェース

(凡例) : 同時接続 [搭載] 可
: 選択接続 [搭載] のみ

メモリー

メモリスロット 1~12

10

メモリーは、搭載必須製品です。
必要なメモリーボードを選択
の上、購入願います。

選択

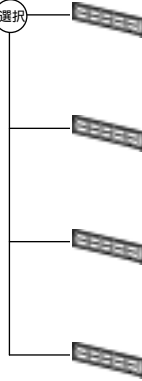

メモリーボード
[1GB(1GBx1):DDR3 1333 Registered DIMM]
(GQ-MJ701G2QEX) [加付] ¥12,600(税込)
(GQ-MJ701G2Q) ¥12,600(税込)
・本ボードはメモリスロットを1個使用します。

メモリーボード
[2GB(2GBx1):DDR3 1333 Registered DIMM]
(GQ-MJ702G2QEX) [加付] ¥25,200(税込)
(GQ-MJ702G2Q) ¥25,200(税込)
・本ボードはメモリスロットを1個使用します。

メモリーボード
[4GB(4GBx1):DDR3 1333 Registered DIMM]
(GQ-MJ704G2QEX) [加付] ¥31,500(税込)
(GQ-MJ704G2Q) ¥31,500(税込)
・本ボードはメモリスロットを1個使用します。

メモリーボード
[8GB(8GBx1):DDR3 1333 Registered DIMM]
(GQ-MJ708G2QEX) [加付] ¥210,000(税込)
(GQ-MJ708G2Q) ¥210,000(税込)
・本ボードはメモリスロットを1個使用します。

- メモリー搭載条件表 -

<HA8000-es/RS220CJ エンハンスモデル>

- ・メモリスロット数は12スロットあり、6スロット/CPUに割り当てられます。
- ・本モデルでは、CPU内にメモリーコントローラーが内蔵されます。接続構成を下記に示します。

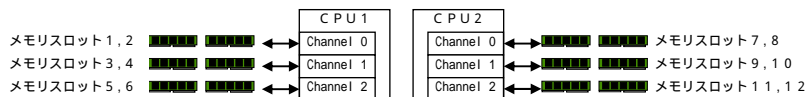

- ・メモリー動作周波数は、搭載するCPUがサポートするメモリー動作周波数で動作します。(Xeon L5520:1066MHz)
- ・メモリー動作モードは、Independent Channel Mode(デフォルト設定), Mirrored Channel Mode, Lockstep Channel Modeをサポートします。
- ・Mirrored Channel Mode, Lockstep Channel Mode設定での工場出荷は、専用メモリーボード形名を用意しています。
- ・メモリー動作モードの詳細は、7章「7.8 高信頼技術情報」 「メモリー技術情報」項を参照願います。

<システム装置および内蔵オプション編>

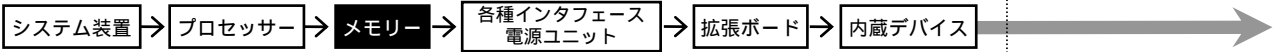

<外付けオプション編>へ

- ・ディスプレイ装置、・スイッチングHUB、・外付け装置、
- ・無停電電源装置<タワータイプ用>等

<ラックキャビネット編>へ

- ・ラックオプション品
- ・無停電電源装置<ラックタイプ>

RS220 CJ(E)

- ・ [加税] はカスタムメイド対象製品です。
- ・ 表記の価格は、希望小売価格です。

[Mirrored Channel Mode 設定用]

10

メモリー・ソケット 1~12

メモリーは、搭載必須製品です。
必要なメモリーボードを選択の上、購入願います。

選択

メモリーボード [Mirrored Channel Mode 設定用]
〔2GB(1GBx2):DDR3 1333 Registered DIMM〕
(GQ-MJ702G2QLEX) [加税] ¥25,200(税込)
・本ボードはメモリースロットを2個使用します。

メモリーボード [Mirrored Channel Mode 設定用]
〔4GB(2GBx2):DDR3 1333 Registered DIMM〕
(GQ-MJ704G2QLEX) [加税] ¥50,400(税込)
・本ボードはメモリースロットを2個使用します。

メモリーボード [Mirrored Channel Mode 設定用]
〔8GB(4GBx2):DDR3 1333 Registered DIMM〕
(GQ-MJ708G2QLEX) [加税] ¥63,000(税込)
・本ボードはメモリースロットを2個使用します。

メモリーボード [Mirrored Channel Mode 設定用]
〔16GB(8GBx2):DDR3 1333 Registered DIMM〕
(GQ-MJ716G2QLEX) [加税] ¥420,000(税込)
・本ボードはメモリースロットを2個使用します。

[Lockstep Channel Mode 設定用]

10

メモリー・ソケット 1~12

メモリーは、搭載必須製品です。
必要なメモリーボードを選択の上、購入願います。

選択

メモリーボード [Lockstep Channel Mode 設定用]
〔2GB(1GBx2):DDR3 1333 Registered DIMM〕
(GQ-MJ702G2QLEX) [加税] ¥25,200(税込)
・本ボードはメモリースロットを2個使用します。

メモリーボード [Lockstep Channel Mode 設定用]
〔4GB(2GBx2):DDR3 1333 Registered DIMM〕
(GQ-MJ704G2QLEX) [加税] ¥50,400(税込)
・本ボードはメモリースロットを2個使用します。

メモリーボード [Lockstep Channel Mode 設定用]
〔8GB(4GBx2):DDR3 1333 Registered DIMM〕
(GQ-MJ708G2QLEX) [加税] ¥63,000(税込)
・本ボードはメモリースロットを2個使用します。

メモリーボード [Lockstep Channel Mode 設定用]
〔16GB(8GBx2):DDR3 1333 Registered DIMM〕
(GQ-MJ716G2QLEX) [加税] ¥420,000(税込)
・本ボードはメモリースロットを2個使用します。

・メモリーボード搭載順序

<CPU1 個搭載時>

- (1) 3種類以上の容量の異なるメモリーボード混在は出来ません。(2種類までの混在は可能です。)
- (2) メモリーボードは、1枚単位(Mirrored Channel Mode, Lockstep Channel Mode 時は2枚単位)で下表に従い、 の順序で搭載します。
- (3) 容量の異なるメモリーボードは容量の大きいものから順に搭載します。
- (4) CPU増設があった場合、<CPU2 個搭載時>のメモリーボード搭載順位に従って搭載します。
(CPU2 への CPU 増設時に、CPU1 側と同一メモリー構成を、CPU2 側に搭載します。)
- (5) Mirrored Channel Mode と Lockstep Channel Mode の選択は択一となります。
- (6) Mirrored Channel Mode, Lockstep Channel Mode は、下記に記す構成でのみサポートとなります。
- (7) 工場にて Mirrored Channel Mode を設定出荷希望の場合は、専用形名 (GQ-MJ7xxG2QLEX) にて対応します。
- (8) 工場にて Lockstep Channel Mode を設定出荷希望の場合は、専用形名 (GQ-MJ7xxG2QLEX) にて対応します。

メモリー動作モード	ソケット1	ソケット2	ソケット3	ソケット4	ソケット5	ソケット6
Independent Mode (デフォルト設定)						
Mirrored Channel Mode					-	-
Lockstep Channel Mode					-	-

: 搭載順序

<CPU2 個搭載時>

- (1) 3種類以上の容量の異なるメモリーボード混在は出来ません。(2種類までの混在は可能です。)
- (2) CPU1 側と CPU2 側のメモリー構成は同一とします。
- (3) メモリーボードは、1枚単位(Mirrored Channel Mode, Lockstep Channel Mode 時は2枚単位)で下表に従い、 の順序で搭載します。
- (4) CPU2 個搭載時は、CPU1 側と CPU2 側でメモリー構成は同一とする必要があることから、実際には2枚単位 (Mirrored Channel Mode, Lockstep Channel Mode 時は4枚単位) の増設となります。
- (5) 容量の異なるメモリーボードは容量の大きいものから順に搭載します。
- (6) Mirrored Channel Mode と Lockstep Channel Mode の選択は択一となります。
- (7) Mirrored Channel Mode, Lockstep Channel Mode は、下記に記す構成でのみサポートとなります。
- (8) 工場にて Mirrored Channel Mode を設定出荷希望の場合は、専用形名 (GQ-MJ7xxG2QLEX) にて対応します。
- (9) 工場にて Lockstep Channel Mode を設定出荷希望の場合は、専用形名 (GQ-MJ7xxG2QLEX) にて対応します。

メモリー動作モード	ソケット1	ソケット2	ソケット3	ソケット4	ソケット5	ソケット6	ソケット7	ソケット8	ソケット9	ソケット10	ソケット11	ソケット12
Independent Mode (デフォルト設定)												
Mirrored Channel Mode						-	-				-	-
Lockstep Channel Mode						-	-				-	-

: 搭載順序

・Mirrored Channel Mode 構成

<CPU1 個搭載時>

	ソケット1	ソケット2	ソケット3	ソケット4	ソケット5	ソケット6
構成1	-	1GB	-	1GB	-	-
構成2	-	2GB	-	2GB	-	-
構成3	-	4GB	-	4GB	-	-
構成4	-	8GB	-	8GB	-	-
構成5	2GB	2GB	2GB	2GB	-	-
構成6	4GB	4GB	4GB	4GB	-	-
構成7	8GB	8GB	8GB	8GB	-	-

<CPU2 個搭載時>

	ソケット1	ソケット2	ソケット3	ソケット4	ソケット5	ソケット6	ソケット7	ソケット8	ソケット9	ソケット10	ソケット11	ソケット12
構成1	-	1GB	-	1GB	-	-	-	1GB	-	1GB	-	-
構成2	-	2GB	-	2GB	-	-	-	2GB	-	2GB	-	-
構成3	-	4GB	-	4GB	-	-	-	4GB	-	4GB	-	-
構成4	-	8GB	-	8GB	-	-	-	8GB	-	8GB	-	-
構成5	2GB	2GB	2GB	2GB	-	-	2GB	2GB	2GB	2GB	-	-
構成6	4GB	4GB	4GB	4GB	-	-	4GB	4GB	4GB	4GB	-	-
構成7	8GB	8GB	8GB	8GB	-	-	8GB	8GB	8GB	8GB	-	-

・Lockstep Channel Mode サポート構成

<CPU1 個搭載時>

	ソケット1	ソケット2	ソケット3	ソケット4	ソケット5	ソケット6
構成1	-	1GB	-	1GB	-	-
構成2	-	2GB	-	2GB	-	-
構成3	-	4GB	-	4GB	-	-
構成4	-	8GB	-	8GB	-	-
構成5	2GB	2GB	2GB	2GB	-	-
構成6	4GB	4GB	4GB	4GB	-	-
構成7	8GB	8GB	8GB	8GB	-	-

<CPU2 個搭載時>

	ソケット1	ソケット2	ソケット3	ソケット4	ソケット5	ソケット6	ソケット7	ソケット8	ソケット9	ソケット10	ソケット11	ソケット12
構成1	-	1GB	-	1GB	-	-	-	1GB	-	1GB	-	-
構成2	-	2GB	-	2GB	-	-	-	2GB	-	2GB	-	-
構成3	-	4GB	-	4GB	-	-	-	4GB	-	4GB	-	-
構成4	-	8GB	-	8GB	-	-	-	8GB	-	8GB	-	-
構成5	2GB	2GB	2GB	2GB	-	-	2GB	2GB	2GB	2GB	-	-
構成6	4GB	4GB	4GB	4GB	-	-	4GB	4GB	4GB	4GB	-	-
構成7	8GB	8GB	8GB	8GB	-	-	8GB	8GB	8GB	8GB	-	-

<システム装置および内蔵オプション編>

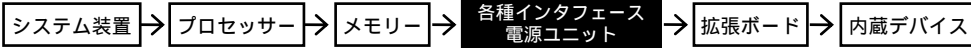

<外付けオプション編>へ

・ディスプレイ装置、・スイッチングHUB、・外付け装置、
・無停電電源装置<タワータイプ用>等

<ラックキャビネット編>へ

・ラックオプション品
・無停電電源装置<ラックタイプ>

RS220 CJ(E)

各種インタフェース/電源ユニット

・[カスタム]はカスタムメイド対象製品です。
・表記の価格は、希望小売価格です。

1 ディスプレイインタフェース → 3.1 ラックキャビネット<ディスプレイ装置>へ

4 シリアルインタフェース(COM1) → 3.1 ラックキャビネット<無停電電源装置>へ

8 ネットワークインタフェース1
 選択
 UTP カテゴリ5 インハス (100BASE-T) → 2.4 スwitching HUBへ
 ([2.4 スwitching HUB]参照)
 UTP カテゴリ5,5 インハス (100BASE-TX) → 2.4 スwitching HUBへ
 ([2.4 スwitching HUB]参照)
 UTP カテゴリ3,4,5,5 インハス (10BASE-T) → 2.4 スwitching HUBへ
 ([2.4 スwitching HUB]参照)

8 ネットワークインタフェース2
 選択
 UTP カテゴリ5 インハス (100BASE-T) → 2.4 スwitching HUBへ
 ([2.4 スwitching HUB]参照)
 UTP カテゴリ5,5 インハス (100BASE-TX) → 2.4 スwitching HUBへ
 ([2.4 スwitching HUB]参照)
 UTP カテゴリ3,4,5,5 インハス (10BASE-T) → 2.4 スwitching HUBへ
 ([2.4 スwitching HUB]参照)

8 マネジメントインタフェース
 選択
 UTP カテゴリ5,5 インハス (100BASE-TX) → システムコンソール端末へ
 ([2.4 スwitching HUB]参照)
 UTP カテゴリ3,4,5,5 インハス (10BASE-T) → システムコンソール端末へ
 ([2.4 スwitching HUB]参照)

13 電源スロット 1-2

 電源ユニット (冗長用電源)
 (GQ-BP2310EX) [カスタム] ¥52,500(税込)
 (GQ-BP2310) ¥52,500(税込)
 ・カスタム装置に1個又は2個標準搭載されます。

- 電源ユニット搭載条件表 -

< HA8000-es / RS220 CJ エンハンスモデル >
 [おまかせ安心モデル(3年/標準モデル)]

品名	形名	電源スロット	
		1	2
電源ユニット(冗長用電源)	GQ-BP2310		

(凡例) : 標準搭載
 : 搭載可
 x : 搭載不可

[ロングライフモデル]

品名	形名	電源スロット	
		1	2
電源ユニット(冗長用電源)	GQ-BP2310		

(凡例) : 標準搭載
 : 搭載可
 x : 搭載不可

14 シリアル ATA インタフェース → 内部シリアルATAケーブル → 内蔵デバイス(c)

 (オプション形名なし)
 ・システム装置に標準添付されます。

16 USB インタフェース(Front) → 2.2 USB フロッピーディスクドライブへ

16 USB インタフェース(Front) → USB 機器

16 USB インタフェース(Rear) → 3.1 ラックキャビネット <コントロール切替ユニット>又は<ディスプレイ/キーボードユニット>へ

16 USB インタフェース(Rear) → USB 機器

16 USB インタフェース(Rear) → USB 機器

16 USB インタフェース(Rear) → USB 機器

<システム装置および内蔵オプション編>

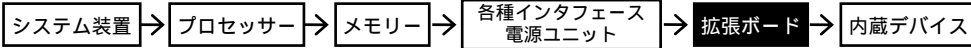

<外付けオプション編>へ

・ディスプレイ装置、・スイッチングHUB、・外付け装置、
・無停電電源装置<タワータイプ用>等

<ラックキャビネット編>へ

・ラックオプション品
・無停電電源装置<ラックタイプ>

RS220 CJ(E)

拡張ボード

・[カスタム]はカスタムメイド対象製品です。
・表記の価格は、希望小売価格です。

各拡張ボードは同時選択可能ですが、搭載条件があります。
搭載条件表を合わせてご参照下さい。

専用追加

11



ディスクアレイコントローラボード
・[PCI Express,SAS,8port]
(オプション形名なし)
・システム装置に標準搭載されます。



内部SASケーブル
(オプション形名なし)
・システム装置に標準搭載されます。

内蔵デバイス(a1)

11

拡張追加
(PCI)
1-5

選択



SCSIボード
[PCI Express,Ultra320 SCSI]
SCSIボードセット
(GQ-SCS7401B00NEX) [カスタム] ¥26,250(税込)
(GQ-SCS7401B00N) ¥26,250(税込)



SCSIケーブル

内蔵デバイス(b)

システム装置への工場搭載の場合は、接続する
内蔵デバイスが必要です。



SCSIボード
・[PCI Express,Ultra320 SCSI]
(GQ-CS7401EX) [カスタム] ¥21,000(税込)
(GQ-CS7401) ¥21,000(税込)
・フルサイズPCIスロット搭載用

選択



SCSIケーブル
[3.0m]
(GH-LA7302) ¥12,600(税込)

2.4 外付け装置
(4)テープエンコーダ-2へ
2.4 外付け装置
(5)DAT72チェンジャーへ
2.4 外付け装置
(7)LTOライブラリ装置へ



LANボードセット
・[PCI Express,1000BASE-T]
(GQ-SCN757200NEX) [カスタム] ¥33,600(税込)
・LowProfile PCIスロット及びフルサイズPCIスロット搭載用

UTP 10Gビット/秒
(1000BASE-T)
[2.4スイッチング HUB]参照

2.4 スwitchングHUBへ



LANボード
・[PCI Express,1000BASE-T]
(GQ-CN7572) ¥33,600(税込)
・フルサイズPCIスロット搭載現地増設用

UTP 10Gビット/秒
(1000BASE-T)
[2.4スイッチング HUB]参照

2.4 スwitchングHUBへ



LANボード
・[PCI Express,1000BASE-T]
(GQ-CN7573) ¥33,600(税込)
・LowProfile PCIスロット搭載現地増設用

UTP 10Gビット/秒
(1000BASE-T)
[2.4スイッチング HUB]参照

2.4 スwitchングHUBへ



LANボードセット
・[PCI Express,1000BASE-T,2port]
(GQ-SCN758200NEX) [カスタム] ¥39,900(税込)
・LowProfile PCIスロット及びフルサイズPCIスロット搭載用

同時

UTP 10Gビット/秒
(1000BASE-T)
[2.4スイッチング HUB]参照
UTP 10Gビット/秒
(1000BASE-T)
[2.4スイッチング HUB]参照

2.4 スwitchングHUBへ

2.4 スwitchングHUBへ



LANボード
・[PCI Express,1000BASE-T,2port]
(GQ-CN7582) ¥39,900(税込)
・フルサイズPCIスロット搭載現地増設用

同時

UTP 10Gビット/秒
(1000BASE-T)
[2.4スイッチング HUB]参照
UTP 10Gビット/秒
(1000BASE-T)
[2.4スイッチング HUB]参照

2.4 スwitchングHUBへ

2.4 スwitchングHUBへ



LANボード
・[PCI Express,1000BASE-T,2port]
(GQ-CN7583) ¥39,900(税込)
・LowProfile PCIスロット搭載現地増設用

同時

UTP 10Gビット/秒
(1000BASE-T)
[2.4スイッチング HUB]参照
UTP 10Gビット/秒
(1000BASE-T)
[2.4スイッチング HUB]参照

2.4 スwitchングHUBへ

2.4 スwitchングHUBへ

<システム装置および内蔵オプション編>

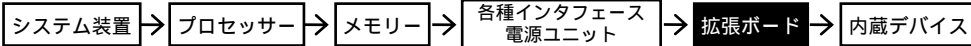

<外付けオプション編>へ

- ・ディスプレイ装置, ・スイッチングHUB, ・外付け装置, ・無停電電源装置<タワータイプ用>等

<ラックキャビネット編>へ

- ・ラックオプション品
- ・無停電電源装置<ラックタイプ>

RS220 CJ(E)

・ [カスタム] はカスタムメイド対象製品です。
 ・ 表記の価格は、希望小売価格です。

LANボードセット (iSCSI I/F 専用)
 ・ PCI Express, 1000BASE-T
 (GQ-SCN757500NEX) [カスタム] ¥33,600(税込)

- ・ LowProfile PCI スロット及びフルサイズ PCI スロット搭載用
- ・ Windows2008 R2/Windows2008 環境のみサポート

*1:同一システム装置へ BR20(BR202), BR1600 及び ディスカレイバシステムの混在接続はできません。

2.4 外付け装置 *1
(3) ディスカレイバシステムへ

LANボード (iSCSI I/F 専用)
 ・ PCI Express, 1000BASE-T
 (GQ-CN7574) ¥33,600(税込)

- ・ フルサイズ PCI スロット搭載現地増設用
- ・ Windows2008 R2/Windows2008 環境のみサポート

*1:同一システム装置へ BR20(BR202), BR1600 及び ディスカレイバシステムの混在接続はできません。

2.4 外付け装置 *1
(3) ディスカレイバシステムへ

LANボード (iSCSI I/F 専用)
 ・ PCI Express, 1000BASE-T
 (GQ-CN7575) ¥33,600(税込)

- ・ LowProfile PCI スロット搭載現地増設用
- ・ Windows2008 R2/Windows2008 環境のみサポート

*1:同一システム装置へ BR20(BR202), BR1600 及び ディスカレイバシステムの混在接続はできません。

2.4 外付け装置 *1
(3) ディスカレイバシステムへ

SASボード [PCI Express, 12Gbps]
SASボードセット
 (GQ-SCE7102B10NEX) [カスタム] ¥39,900(税込)
 (GQ-SCE7102B10N) ¥39,900(税込)

- ・ 本セット形名にて購入願います。
- ・ フルサイズ PCI スロット搭載用



内蔵デバイス (d)

システム装置への工場搭載の場合は、接続する内蔵デバイスが必要です。

SASボード
 ・ PCI Express, 12Gbps
 (GQ-CE7102EX) [カスタム] ¥126,000(税込)
 (GQ-CE7102) ¥126,000(税込)

- ・ フルサイズ PCI スロット搭載用

*1:同一システム装置へ BR20(BR202), BR1600 及び ディスカレイバシステムの混在接続はできません。

選択

2.4 外付け装置 *1
(1) BR20(BR202)へ
 2.4 外付け装置
(4) テープエンコーダー 2へ
 2.4 外付け装置
(7) LTOライブラリ装置へ

SASボード
 ・ PCI Express, 12Gbps
 (GQ-CE7104EX) [カスタム] ¥126,000(税込)
 (GQ-CE7104) ¥126,000(税込)

- ・ LowProfile PCI スロット搭載用

*1:同一システム装置へ BR20(BR202), BR1600 及び ディスカレイバシステムの混在接続はできません。

選択

2.4 外付け装置 *1
(1) BR20(BR202)へ
 2.4 外付け装置
(4) テープエンコーダー 2へ
 2.4 外付け装置
(7) LTOライブラリ装置へ

Fibre Channelボード
 [PCI Express, FC-PH-3/
 FC-AL-2 準拠, 4Gbps]
 (GQ-CC7421EX) [カスタム] ¥343,350(税込)
 (GQ-CC7421) ¥343,350(税込)

- ・ フルサイズ PCI スロット搭載用

*1:同一システム装置へ BR20(BR202), BR1600 及び ディスカレイバシステムの混在接続はできません。

選択

2.4 外付け装置 *1
(2) BR1600へ
 2.4 外付け装置 *1
(3) ディスカレイバシステムへ
 2.4 外付け装置
(7) LTOライブラリ装置へ
 2.4 外付け装置
(8) 大型テープライブラリ装置へ

Fibre Channelボード
 [PCI Express, FC-PH-3/
 FC-AL-2 準拠, 4Gbps]
 (GQ-CC7423EX) [カスタム] ¥343,350(税込)
 (GQ-CC7423) ¥343,350(税込)

- ・ LowProfile PCI スロット搭載用

*1:同一システム装置へ BR20(BR202), BR1600 及び ディスカレイバシステムの混在接続はできません。

選択

2.4 外付け装置 *1
(2) BR1600へ
 2.4 外付け装置 *1
(3) ディスカレイバシステムへ
 2.4 外付け装置
(7) LTOライブラリ装置へ
 2.4 外付け装置
(8) 大型テープライブラリ装置へ

<システム装置および内蔵オプション編>

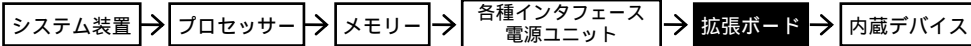

<外付けオプション編>へ

- ・ディスプレイ装置、・スイッチングHUB、・外付け装置、
- ・無停電電源装置<タワータイプ用>等

<ラックキャビネット編>へ

- ・ラックオプション品
- ・無停電電源装置<ラックタイプ>

RS220 CJ(E)

・ [カスタム] はカスタムメイド対象製品です。
 ・ 表記の価格は、希望小売価格です。

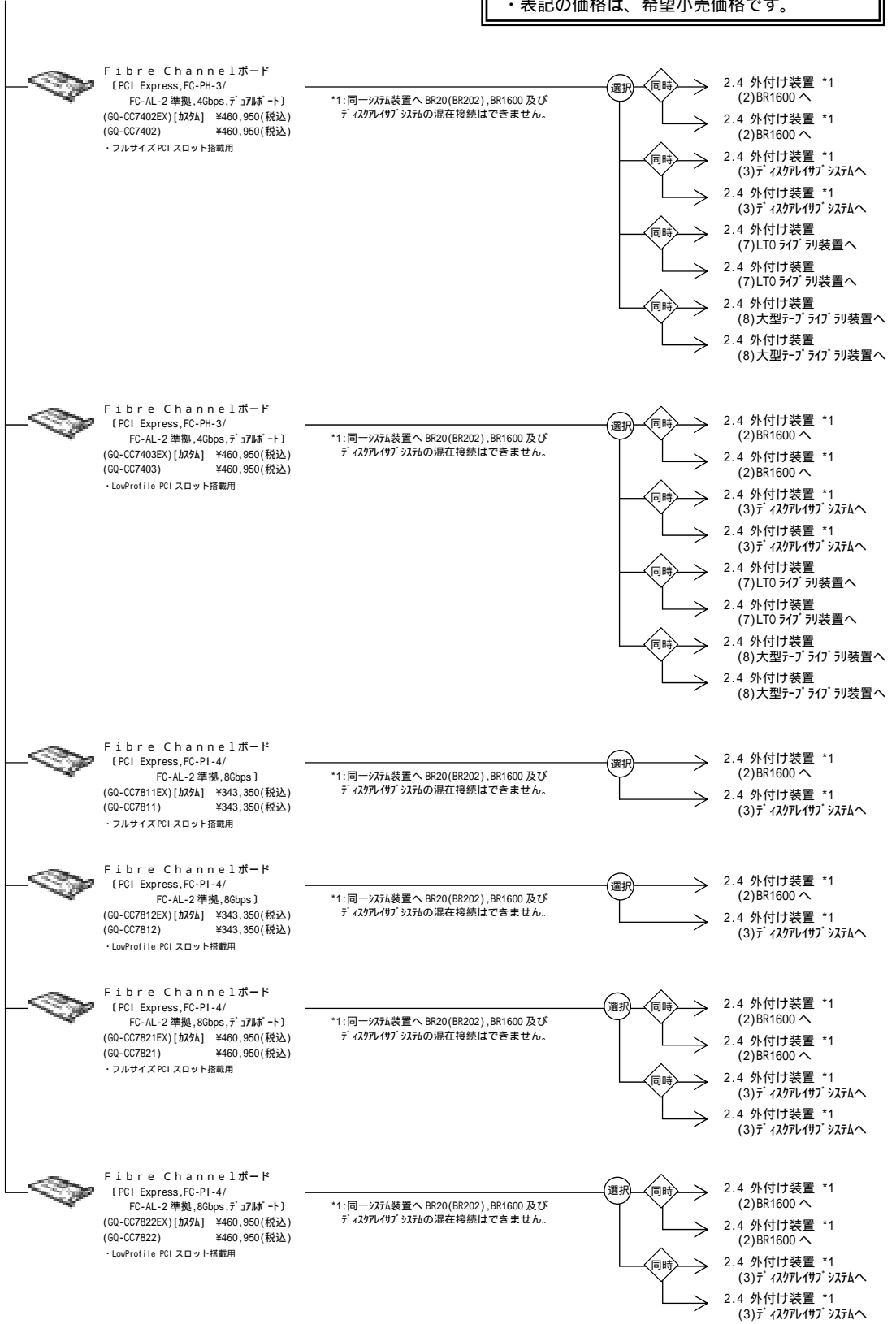

<システム装置および内蔵オプション編>

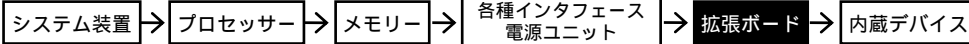

<外付けオプション編>へ

- ・ディスプレイ装置, ・スイッチングHUB, ・外付け装置,
- ・無停電電源装置<タワータイプ用>等

<ラックキャビネット編>へ

- ・ラックオプション品
- ・無停電電源装置<ラックタイプ>

- 拡張ボード搭載条件表 -

・拡張ボードの搭載位置および最大搭載枚数については、下表のとおりです。

<HA8000-es/RS220 C Jエンハンスモデル RAID(2.5型SAS)型>

品名	形名	拡張 ボード 優先 順位	最大 搭載 枚数	拡張スロット PCI				
				PCI Express<Gen2>		PCI Express	PCI Express<Gen2>	
				4レーン	8レーン	1レーン	8レーン	
				LowProfile	フルサイズ	フルサイズ	フルサイズ	
			1	2	3	4	5	
S C S I ボードセット (*1)	G0-SCS7401B00NEX G0-SCS7401B00N	[6]	1	x	x			
S C S I ボード	G0-CS7401EX G0-CS7401	[6]	3	x	x			
L A N ボードセット(1000BASE-T) (*2)	G0-SCN7572000NEX	[10]	5					
L A N ボード(1000BASE-T)	G0-CN7572	[7]	3	x	x			
L A N ボード(1000BASE-T)	G0-CN7573	[2]	2			x	x	x
L A N ボードセット(1000BASE-T, 2port) (*2)	G0-SCN7582000NEX	[11]	5					
L A N ボード(1000BASE-T, 2port)	G0-CN7582	[8]	3	x	x			
L A N ボード(1000BASE-T, 2port)	G0-CN7583	[3]	2			x	x	x
L A N ボードセット(iSCSI I/F 専用) (*2)(*4)	G0-SCN7575000NEX	[12]	5					
L A N ボード(iSCSI I/F 専用) (*4)	G0-CN7574	[9]	3	x	x			
L A N ボード(iSCSI I/F 専用) (*4)	G0-CN7575	[4]	2			x	x	x
S A S ボードセット(12Gbps) (*1)	G0-SCE7102B10NEX G0-SCE7102B10N	[1]	1	x	x	x		x
S A S ボード(12Gbps)	G0-CE7102EX G0-CE7102	[1]	2	x	x	x		
S A S ボード(12Gbps)	G0-CE7104EX G0-CE7104	[1]	1	x		x	x	x
F i b r e C h a n n e l ボード(4Gbps) (*3)	G0-CC7421EX G0-CC7421	[2]	2	x	x	x		
F i b r e C h a n n e l ボード(4Gbps) (*3)	G0-CC7423EX G0-CC7423	[1]	1	x		x	x	x
F i b r e C h a n n e l ボード(4Gbps, 2port) (*3)	G0-CC7402EX G0-CC7402	[4]	2	x	x	x		
F i b r e C h a n n e l ボード(4Gbps, 2port) (*3)	G0-CC7403EX G0-CC7403	[1]	1	x		x	x	x
F i b r e C h a n n e l ボード(8Gbps) (*3)	G0-CC7811EX G0-CC7811	[3]	2	x	x	x		
F i b r e C h a n n e l ボード(8Gbps) (*3)	G0-CC7812EX G0-CC7812	[1]	1	x		x	x	x
F i b r e C h a n n e l ボード(8Gbps, 2port) (*3)	G0-CC7821EX G0-CC7821	[5]	2	x	x	x		
F i b r e C h a n n e l ボード(8Gbps, 2port) (*3)	G0-CC7822EX G0-CC7822	[1]	1	x		x	x	x

(凡例) :標準搭載
:搭載可(搭載優先順位)
x:搭載不可

*1:システム装置への工場搭載の場合は、接続する内蔵デバイスが必要でず。

*2:既設システム装置への増設はできません。又、既設品の搭載ポート位置(フルサイズ/LowProfile)変更はできません。

*3:同一システム装置内へ4Gbpsボード(G0-CC74xx)と8Gbpsボード(G0-CC78xx)の混在はできません。

*4:Windows Server 2008 R2/Windows Server 2008 環境のみサポートします。

<システム装置および内蔵オプション編>

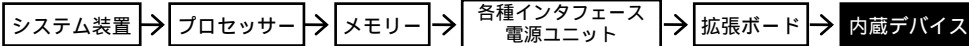

<外付けオプション編>へ

・ディスプレイ装置, ・スイッチングHUB, ・外付け装置,
・無停電電源装置<タワータイプ用>等

<ラックキャビネット編>へ

・ラックオプション品
・無停電電源装置<ラックタイプ>

RS220 CJ(E)

内蔵デバイス

・ [加外] はカスタムメイド対象製品です。
・ 表記の価格は、希望小売価格です。

搭載条件については搭載条件表をご参照下さい。

また、バックアップデバイスに必要なソフトについては [7 . システム構成上の注意事項] をご参照下さい。

(a 1) - 12

拡張スロット 2.5 型 1-8

内蔵ハードディスクは、搭載必須製品です。
必要な内蔵ハードディスクを選択の上、
購入願います。

<ご注意>

・内蔵ハードディスク増設時には、必ず保守サービス
会社によるオプション増設サービスをご利用願います。

選択



内蔵ハードディスク
〔 73GB, SAS(10000r/min), 2.5 型, 熱対策対応 〕
(G0-UH70735MEX/RX) [加外] ¥37,800(税込)
(G0-UH70735M) ¥37,800(税込)
・G0-UHxxxxxxRX は別オプション対応製品です。



内蔵ハードディスク
〔 146GB, SAS(10000r/min), 2.5 型, 熱対策対応 〕
(G0-UH71465MEX/RX) [加外] ¥45,150(税込)
(G0-UH71465M) ¥45,150(税込)
・G0-UHxxxxxxRX は別オプション対応製品です。

(c) - 12

拡張スロット DVD-ROM 専用



内蔵 DVD-ROM
〔 DVD-ROM: 8 倍速 / CD-ROM: 24 倍速 〕
(オプション形名なし)
・システム装置に標準搭載されます。

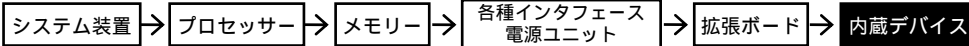

<外付けオプション編>へ

・ディスプレイ装置、・スイッチングHUB、・外付け装置、
・無停電電源装置<タワータイプ用>等

<ラックキャビネット編>へ

・ラックオプション品
・無停電電源装置<ラックタイプ>

RS220 CJ(E)

・ [加税]はカスタムメイド対象製品です。
・ 表記の価格は、希望小売価格です。

(b) 12

拡張
ストレージ
ベイ
5型

選択

内蔵DAT (DAT72) [おまかせ安心7年[®]用]

バックアップソフトウェア	バックアップデバイス	内蔵DAT [DAT72(非圧縮:36GB)] ・ 対応メディア<カートリッジ> [HS-4/170S]x40巻 (10巻/年+10巻/「お届け安心サービス」付き)	内蔵DAT [DAT72(非圧縮:36GB)] ・ 対応メディア<カートリッジ> [HS-4/170S]x20巻 (5巻/年+5巻/「お届け安心サービス」付き)
CA ARCserve Backup r12.5 for Windows + Disaster Recovery Option + Agent for Open Files + Client Agent for Windows [10ライセンス]	内蔵DATセット (GQ-SUD7752IW6AEX) [加税]	¥882,000(税込)	
CA ARCserve Backup r12.5 for Windows + Disaster Recovery Option + Client Agent for Windows [10ライセンス]	内蔵DATセット (GQ-SUD7752IW5AEX) [加税]	¥800,100(税込)	
CA ARCserve Backup r12.5 for Windows + Client Agent for Windows [10ライセンス]	内蔵DATセット (GQ-SUD7752IW4AEX) [加税]	¥726,600(税込)	
CA ARCserve Backup r12.5 for Windows + Disaster Recovery Option + Agent for Open Files + Client Agent for Windows [5ライセンス]			内蔵DATセット (GQ-SUD7752VW3AEX) [加税]
CA ARCserve Backup r12.5 for Windows + Disaster Recovery Option + Client Agent for Windows [5ライセンス]			内蔵DATセット (GQ-SUD7752VW2AEX) [加税]
CA ARCserve Backup r12.5 for Windows + Client Agent for Windows [5ライセンス]			内蔵DATセット (GQ-SUD7752VW1AEX) [加税]
CA ARCserve Backup r12.5 for Windows + Disaster Recovery Option + Agent for Open Files	内蔵DATセット (GQ-SUD7752VWFAEX) [加税]	¥504,000(税込)	内蔵DATセット (GQ-SUD7752VWFAEX) [加税]
CA ARCserve Backup r12.5 for Windows + Disaster Recovery Option	内蔵DATセット (GQ-SUD7752VWDAEX) [加税]	¥422,100(税込)	内蔵DATセット (GQ-SUD7752VWDAEX) [加税]
CA ARCserve Backup r12.5 for Windows	内蔵DATセット (GQ-SUD7752VW0AEX) [加税]	¥348,600(税込)	内蔵DATセット (GQ-SUD7752VW0AEX) [加税]
JP1/VERITAS Backup Exec 12.5 for Windows Servers + Intelligent Disaster Recovery Option + Advanced Open File + Servers Agent [5ライセンス]	内蔵DATセット (GQ-SUD7752IU7AEX) [加税]	¥707,700(税込)	
JP1/VERITAS Backup Exec 12.5 for Windows Servers + Intelligent Disaster Recovery Option + Advanced Open File + Servers Agent [2ライセンス]			内蔵DATセット (GQ-SUD7752IU7AEX) [加税]
JP1/VERITAS Backup Exec 12.5 for Windows Servers + Intelligent Disaster Recovery Option + Advanced Open File	内蔵DATセット (GQ-SUD7752IU0AEX) [加税]	¥359,100(税込)	内蔵DATセット (GQ-SUD7752IU0AEX) [加税]
バックアップソフトウェアなし	内蔵DATセット (GQ-SUD7752W00AEX) [加税]	¥231,000(税込)	内蔵DATセット (GQ-SUD7752W00AEX) [加税]

内蔵DAT (DAT72) [標準7年[®]ロングライフサポート[®]用]

バックアップソフトウェア	バックアップデバイス	内蔵DAT [DAT72(非圧縮:36GB)] ・ 対応メディア<カートリッジ> [HS-4/170S]x10巻付き	内蔵DAT [DAT72(非圧縮:36GB)]
CA ARCserve Backup r12.5 for Windows + Disaster Recovery Option + Agent for Open Files + Client Agent for Windows [5ライセンス]	内蔵DATセット (GQ-SUD7752IW3NEX) [加税]	¥614,250(税込)	内蔵DATセット (GQ-SUD7752IW3NEX) [加税]
CA ARCserve Backup r12.5 for Windows + Disaster Recovery Option + Client Agent for Windows [5ライセンス]	内蔵DATセット (GQ-SUD7752IW2NEX) [加税]	¥532,350(税込)	内蔵DATセット (GQ-SUD7752IW2NEX) [加税]
CA ARCserve Backup r12.5 for Windows + Client Agent for Windows [5ライセンス]	内蔵DATセット (GQ-SUD7752IW1NEX) [加税]	¥458,850(税込)	内蔵DATセット (GQ-SUD7752IW1NEX) [加税]
CA ARCserve Backup r12.5 for Windows + Disaster Recovery Option + Agent for Open Files	内蔵DATセット (GQ-SUD7752VFNEX) [加税]	¥425,250(税込)	内蔵DATセット (GQ-SUD7752VFNEX) [加税]
CA ARCserve Backup r12.5 for Windows + Disaster Recovery Option	内蔵DATセット (GQ-SUD7752VDNEX) [加税]	¥343,350(税込)	内蔵DATセット (GQ-SUD7752VDNEX) [加税]
CA ARCserve Backup r12.5 for Windows	内蔵DATセット (GQ-SUD7752V0NEX) [加税]	¥269,850(税込)	内蔵DATセット (GQ-SUD7752V0NEX) [加税]
JP1/VERITAS Backup Exec 12.5 for Windows Servers + Intelligent Disaster Recovery Option + Advanced Open File + Servers Agent [2ライセンス]	内蔵DATセット (GQ-SUD7752IU7NEX) [加税]	¥420,000(税込)	内蔵DATセット (GQ-SUD7752IU7NEX) [加税]
JP1/VERITAS Backup Exec 12.5 for Windows Servers + Intelligent Disaster Recovery Option + Advanced Open File	内蔵DATセット (GQ-SUD7752IU0NEX) [加税]	¥280,350(税込)	内蔵DATセット (GQ-SUD7752IU0NEX) [加税]
バックアップソフトウェアなし	内蔵DATセット (GQ-SUD7752W00NEX) [加税]	¥152,250(税込)	内蔵DATセット (GQ-SUD7752W00NEX) [加税]

・内蔵メディアの対応OS情報及び対応ソフトウェア情報は、[7.3 内蔵メディア]項を参照願います。
・CA ARCserve Backup r12.5 for Windows 64ビットのソフトウェアは、ARCserve 9.1-9.16 (1年分)が付属します。

テープメディアセット

HA8000シリーズ 推奨メディア		10巻パック	30巻パック	60巻パック
内蔵DAT (DAT72)用	DAT72 データカートリッジ Maxell: HS-4/170S	GQ-SAY7DAT1210 ¥31,500(税込)	GQ-SAY7DAT1230 ¥94,500(税込)	GQ-SAY7DAT1260 ¥189,000(税込)

クリーニングテープセット

HA8000シリーズ 推奨メディア		5巻パック
内蔵DAT (DAT72)用	DDS クリーニングテープ Maxell: HS-4/CL	GQ-AV7DATCL1 ¥8,190(税込)

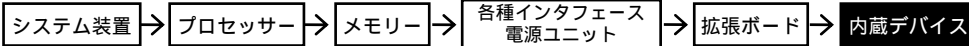

<外付けオプション編>へ

・ディスプレイ装置、・スイッチングHUB、・外付け装置、
・無停電電源装置<タワータイプ用>等

<ラックキャビネット編>へ

・ラックオプション品
・無停電電源装置<ラックタイプ>

RS220 CJ(E)

・ [加税] はカスタムメイド対象製品です。
・ 表記の価格は、希望小売価格です。

内蔵 LTO (Ultrium 2 ハーフハイト) [おまかせ安心パック(3年)用]

バックアップソフトウェア	バックアップデバイス	価格	価格
	内蔵 LTO (LTO(非圧縮:200GB, 1/2ハイト)) ・メディア(LTO Ultrium カートリッジ [LT0U2/200])x40 巻 (10巻/年+10巻/「お届け安心サービス」付き)		内蔵 LTO (LTO(非圧縮:200GB, 1/2ハイト)) ・メディア(LTO Ultrium カートリッジ [LT0U2/200])x20 巻 (5巻/年+5巻/「お届け安心サービス」付き)
CA ARCServe Backup r12.5 for Windows + Disaster Recovery Option + Agent for Open Files + Client Agent for Windows [10ライセンス] (D01 枚)	内蔵 LTO セット (GQ-SUU7201WV6AEX) [加税]	¥1,376,550(税込)	
CA ARCServe Backup r12.5 for Windows + Disaster Recovery Option + Client Agent for Windows [10ライセンス] (D01 枚)	内蔵 LTO セット (GQ-SUU7201WV5AEX) [加税]	¥1,294,650(税込)	
CA ARCServe Backup r12.5 for Windows + Client Agent for Windows [10ライセンス] (D01 枚)	内蔵 LTO セット (GQ-SUU7201WV4AEX) [加税]	¥1,221,150(税込)	
CA ARCServe Backup r12.5 for Windows + Disaster Recovery Option + Agent for Open Files + Client Agent for Windows [5ライセンス] (D01 枚)			内蔵 LTO セット (GQ-SUU7201WV3AEX) [加税]
CA ARCServe Backup r12.5 for Windows + Disaster Recovery Option + Client Agent for Windows [5ライセンス] (D01 枚)			内蔵 LTO セット (GQ-SUU7201WV2AEX) [加税]
CA ARCServe Backup r12.5 for Windows + Client Agent for Windows [5ライセンス] (D01 枚)			内蔵 LTO セット (GQ-SUU7201WV1AEX) [加税]
CA ARCServe Backup r12.5 for Windows + Disaster Recovery Option + Agent for Open Files (D01 枚)	内蔵 LTO セット (GQ-SUU7201WVFAEX) [加税]	¥998,550(税込)	内蔵 LTO セット (GQ-SUU7201WVFAEX) [加税]
CA ARCServe Backup r12.5 for Windows + Disaster Recovery Option (D01 枚)	内蔵 LTO セット (GQ-SUU7201WVDAEX) [加税]	¥916,650(税込)	内蔵 LTO セット (GQ-SUU7201WVDAEX) [加税]
CA ARCServe Backup r12.5 for Windows (D01 枚)	内蔵 LTO セット (GQ-SUU7201WV0AEX) [加税]	¥843,150(税込)	内蔵 LTO セット (GQ-SUU7201WV0AEX) [加税]
JP1/VERITAS Backup Exec 12.5 for Windows Servers + Intelligent Disaster Recovery Option + Advanced Open File + Servers Agent [5ライセンス] (CD4 枚)	内蔵 LTO セット (GQ-SUU7201WU8AEX) [加税]	¥1,202,250(税込)	
JP1/VERITAS Backup Exec 12.5 for Windows Servers + Intelligent Disaster Recovery Option + Advanced Open File + Servers Agent [2ライセンス] (CD4 枚)			内蔵 LTO セット (GQ-SUU7201WU7AEX) [加税]
JP1/VERITAS Backup Exec 12.5 for Windows Servers + Intelligent Disaster Recovery Option + Advanced Open File (CD4 枚)	内蔵 LTO セット (GQ-SUU7201WUAAEX) [加税]	¥853,650(税込)	内蔵 LTO セット (GQ-SUU7201WUAAEX) [加税]
バックアップソフトウェアなし	内蔵 LTO セット (GQ-SUU7201WU0AEX) [加税]	¥725,550(税込)	内蔵 LTO セット (GQ-SUU7201WU0AEX) [加税]

内蔵 LTO (Ultrium 2 ハーフハイト) [標準モデル/ロングライフモデル用]

バックアップソフトウェア	バックアップデバイス	価格	価格
	内蔵 LTO (LTO(非圧縮:200GB, 1/2ハイト)) ・メディア(LTO Ultrium カートリッジ [LT0U2/200])x10 巻付き		内蔵 LTO (LTO(非圧縮:200GB, 1/2ハイト))
CA ARCServe Backup r12.5 for Windows + Disaster Recovery Option + Agent for Open Files + Client Agent for Windows [5ライセンス] (D01 枚)	内蔵 LTO セット (GQ-SUU7201WV3NEX) [加税]	¥888,300(税込)	内蔵 LTO セット (GQ-SUU7201WV3NEX) [加税]
CA ARCServe Backup r12.5 for Windows + Disaster Recovery Option + Client Agent for Windows [5ライセンス] (D01 枚)	内蔵 LTO セット (GQ-SUU7201WV2NEX) [加税]	¥806,400(税込)	内蔵 LTO セット (GQ-SUU7201WV2NEX) [加税]
CA ARCServe Backup r12.5 for Windows + Client Agent for Windows [5ライセンス] (D01 枚)	内蔵 LTO セット (GQ-SUU7201WV1NEX) [加税]	¥732,900(税込)	内蔵 LTO セット (GQ-SUU7201WV1NEX) [加税]
CA ARCServe Backup r12.5 for Windows + Disaster Recovery Option + Agent for Open Files (D01 枚)	内蔵 LTO セット (GQ-SUU7201WVFNEX) [加税]	¥699,300(税込)	内蔵 LTO セット (GQ-SUU7201WVFNEX) [加税]
CA ARCServe Backup r12.5 for Windows + Disaster Recovery Option (D01 枚)	内蔵 LTO セット (GQ-SUU7201WVDNEX) [加税]	¥617,400(税込)	内蔵 LTO セット (GQ-SUU7201WVDNEX) [加税]
CA ARCServe Backup r12.5 for Windows (D01 枚)	内蔵 LTO セット (GQ-SUU7201WV0NEX) [加税]	¥543,900(税込)	内蔵 LTO セット (GQ-SUU7201WV0NEX) [加税]
JP1/VERITAS Backup Exec 12.5 for Windows Servers + Intelligent Disaster Recovery Option + Advanced Open File + Servers Agent [2ライセンス] (CD4 枚)	内蔵 LTO セット (GQ-SUU7201WU7NEX) [加税]	¥694,050(税込)	内蔵 LTO セット (GQ-SUU7201WU7NEX) [加税]
JP1/VERITAS Backup Exec 12.5 for Windows Servers + Intelligent Disaster Recovery Option + Advanced Open File (CD4 枚)	内蔵 LTO セット (GQ-SUU7201WU6NEX) [加税]	¥554,400(税込)	内蔵 LTO セット (GQ-SUU7201WU6NEX) [加税]
バックアップソフトウェアなし	内蔵 LTO セット (GQ-SUU7201WU0NEX) [加税]	¥426,300(税込)	内蔵 LTO セット (GQ-SUU7201WU0NEX) [加税]
	内蔵 LTO セット (GQ-SUU7201WU0NEX) [加税]	¥426,300(税込)	内蔵 LTO セット (GQ-SUU7201WU0NEX) [加税]

・内蔵メディアの対応 OS 情報及び対応ソフトウェア情報は、[7.3 内蔵メディア] 項を参照願います。
・CA ARCServe Backup r12.5 for Windows のメディアのソフトウェアは、ARCServe 3年-サービス(1年分)が付属します。

テープメディアセット

HA8000 シリーズ 推奨メディア	10 巻パック	30 巻パック	60 巻パック
内蔵 LTO (LTO 2) 用	LTO カートリッジ maxell: LT0U2/200 GQ-SAY7ULT1210 ¥113,400(税込)	GQ-SAY7ULT1230 ¥340,200(税込)	GQ-SAY7ULT1260 ¥680,400(税込)

クリーニングテープセット

HA8000 シリーズ 推奨メディア	5 巻パック
内蔵 LTO 用	LTO クリーニング カートリッジ maxell: LT0U1/UCL GQ-AY7ULTCL1 ¥72,450(税込)

<システム装置および内蔵オプション編>

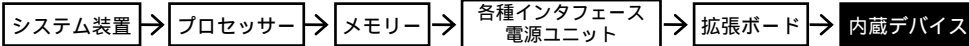

<外付けオプション編>へ

・ディスプレイ装置、・スイッチングHUB、・外付け装置、
・無停電電源装置<タワータイプ用>等

<ラックキャビネット編>へ

・ラックオプション品
・無停電電源装置<ラックタイプ>

RS220 CJ(E)

・ [加税] はカスタムメイド対象製品です。
・ 表記の価格は、希望小売価格です。

内蔵 LTO (Ultrium 3 ハーフハイト) [おまかせ安心パック(3年)用]

バックアップソフトウェア	バックアップデバイス	価格	価格
	内蔵 LTO 〔LTO(非圧縮:400GB,1/2ハイト)〕 ・ 対応(LTO Ultrium カートリッジ [LT0U3/400])x40 巻 (10巻/年+10巻/「お届け安心サービス」付き)		内蔵 LTO 〔LTO(非圧縮:400GB,1/2ハイト)〕 ・ 対応(LTO Ultrium カートリッジ [LT0U3/400])x20 巻 (5巻/年+5巻/「お届け安心サービス」付き)
CA ARCServe Backup r12.5 for Windows + Disaster Recovery Option + Agent for Open Files + Client Agent for Windows[10台分]	内蔵 LTO セット (GQ-SUU7410IW6AEX) [加税]	¥1,900,500(税込)	
CA ARCServe Backup r12.5 for Windows + Disaster Recovery Option + Client Agent for Windows[10台分]	内蔵 LTO セット (GQ-SUU7410IW5AEX) [加税]	¥1,818,600(税込)	
CA ARCServe Backup r12.5 for Windows + Client Agent for Windows[10台分]	内蔵 LTO セット (GQ-SUU7410IW4AEX) [加税]	¥1,745,100(税込)	
CA ARCServe Backup r12.5 for Windows + Disaster Recovery Option + Agent for Open Files + Client Agent for Windows[5台分]			内蔵 LTO セット (GQ-SUU7410V3AEX) [加税]
CA ARCServe Backup r12.5 for Windows + Disaster Recovery Option + Client Agent for Windows[5台分]			内蔵 LTO セット (GQ-SUU7410V2AEX) [加税]
CA ARCServe Backup r12.5 for Windows + Client Agent for Windows[5台分]			内蔵 LTO セット (GQ-SUU7410V1AEX) [加税]
CA ARCServe Backup r12.5 for Windows + Disaster Recovery Option + Agent for Open Files	内蔵 LTO セット (GQ-SUU7410IVFAEX) [加税]	¥1,522,500(税込)	内蔵 LTO セット (GQ-SUU7410VFAEX) [加税]
CA ARCServe Backup r12.5 for Windows + Disaster Recovery Option	内蔵 LTO セット (GQ-SUU7410VDAEX) [加税]	¥1,440,600(税込)	内蔵 LTO セット (GQ-SUU7410VDAEX) [加税]
CA ARCServe Backup r12.5 for Windows	内蔵 LTO セット (GQ-SUU7410V0AEX) [加税]	¥1,367,100(税込)	内蔵 LTO セット (GQ-SUU7410V0AEX) [加税]
JP1/VERITAS Backup Exec 12.5 for Windows Servers + Intelligent Disaster Recovery Option + Advanced Open File + Servers Agent[5台分]	内蔵 LTO セット (GQ-SUU7410IU8AEX) [加税]	¥1,711,500(税込)	
JP1/VERITAS Backup Exec 12.5 for Windows Servers + Intelligent Disaster Recovery Option + Advanced Open File + Servers Agent[2台分]			内蔵 LTO セット (GQ-SUU7410IU7AEX) [加税]
JP1/VERITAS Backup Exec 12.5 for Windows Servers + Intelligent Disaster Recovery Option + Advanced Open File	内蔵 LTO セット (GQ-SUU7410IUAAEX) [加税]	¥1,362,900(税込)	内蔵 LTO セット (GQ-SUU7410IUAAEX) [加税]
バックアップソフトウェアなし	内蔵 LTO セット (GQ-SUU7410I00AEX) [加税]	¥1,234,800(税込)	内蔵 LTO セット (GQ-SUU7410I00AEX) [加税]

内蔵 LTO (Ultrium 3 ハーフハイト) [標準パック用]

バックアップソフトウェア	バックアップデバイス	価格	価格
	内蔵 LTO 〔LTO(非圧縮:400GB,1/2ハイト)〕 ・ 対応(LTO Ultrium カートリッジ [LT0U3/400])x10 巻付き		内蔵 LTO 〔LTO(非圧縮:400GB,1/2ハイト)〕
CA ARCServe Backup r12.5 for Windows + Disaster Recovery Option + Agent for Open Files + Client Agent for Windows[5台分]	内蔵 LTO セット (GQ-SUU7410V3NEX) [加税]	¥1,160,250(税込)	内蔵 LTO セット (GQ-SUU7410V3NEX) [加税]
CA ARCServe Backup r12.5 for Windows + Disaster Recovery Option + Client Agent for Windows[5台分]	内蔵 LTO セット (GQ-SUU7410V2NEX) [加税]	¥1,078,350(税込)	内蔵 LTO セット (GQ-SUU7410V2NEX) [加税]
CA ARCServe Backup r12.5 for Windows + Client Agent for Windows[5台分]	内蔵 LTO セット (GQ-SUU7410V1NEX) [加税]	¥1,004,850(税込)	内蔵 LTO セット (GQ-SUU7410V1NEX) [加税]
CA ARCServe Backup r12.5 for Windows + Disaster Recovery Option + Agent for Open Files	内蔵 LTO セット (GQ-SUU7410VFNEX) [加税]	¥971,250(税込)	内蔵 LTO セット (GQ-SUU7410VFNEX) [加税]
CA ARCServe Backup r12.5 for Windows + Disaster Recovery Option	内蔵 LTO セット (GQ-SUU7410V0NEX) [加税]	¥889,350(税込)	内蔵 LTO セット (GQ-SUU7410V0NEX) [加税]
CA ARCServe Backup r12.5 for Windows	内蔵 LTO セット (GQ-SUU7410V0NEX) [加税]	¥815,850(税込)	内蔵 LTO セット (GQ-SUU7410V0NEX) [加税]
JP1/VERITAS Backup Exec 12.5 for Windows Servers + Intelligent Disaster Recovery Option + Advanced Open File + Servers Agent[2台分]	内蔵 LTO セット (GQ-SUU7410IU7NEX) [加税]	¥951,300(税込)	内蔵 LTO セット (GQ-SUU7410IU7NEX) [加税]
JP1/VERITAS Backup Exec 12.5 for Windows Servers + Intelligent Disaster Recovery Option + Advanced Open File	内蔵 LTO セット (GQ-SUU7410IUANEX) [加税]	¥811,650(税込)	内蔵 LTO セット (GQ-SUU7410IUANEX) [加税]
バックアップソフトウェアなし	内蔵 LTO セット (GQ-SUU7410I00NEX) [加税]	¥683,550(税込)	内蔵 LTO セット (GQ-SUU7410I00NEX) [加税]

・ 内蔵 LTO の対応 OS 情報及び対応 LTO カートリッジの情報は、[7.3 LTO カートリッジ] の情報項目を参照願います。
・ CA ARCServe Backup r12.5 for Windows の LTO カートリッジは、ARCServe 9.8 - R12.5 (1年分) が付属します。

テープメディアセット

HA8000 シリーズ 推奨メディア	10巻パック	30巻パック	60巻パック
内蔵 LTO (LTO 3) 用	LTO カートリッジ maxell: LT0U3/400 GQ-SAY7UL1510 ¥204,750(税込)	GQ-SAY7UL1530 ¥614,250(税込)	GQ-SAY7UL1560 ¥1,228,500(税込)
内蔵 LTO (LTO 3) 用	LTO WORM カートリッジ maxell: LT0U3/400W GQ-SAY7UL1610 ¥225,750(税込)	GQ-SAY7UL1630 ¥677,250(税込)	GQ-SAY7UL1660 ¥1,354,500(税込)

クリーニングテープセット

HA8000 シリーズ 推奨メディア	5巻パック
内蔵 LTO 用	LTO クリーニング カートリッジ maxell: LT0U1/UCL GQ-AY7ULCL1 ¥72,450(税込)

<システム装置および内蔵オプション編>

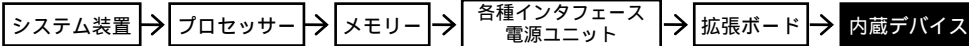

<外付けオプション編>へ

・ディスプレイ装置、・スイッチングHUB、・外付け装置、
・無停電電源装置<タワータイプ用>等

<ラックキャビネット編>へ

・ラックオプション品
・無停電電源装置<ラックタイプ>

RS220 CJ(E)

・ [加税] はカスタムメイド対象製品です。
・ 表記の価格は、希望小売価格です。

(d) 12

拡張
ストレージ
ベイ
5型

選択

内蔵DAT (DAT160) [おまかせ安心パック(3年)用]

バックアップソフトウェア	バックアップデバイス	内蔵DAT [DAT160(非圧縮:80GB)] ・ 対応メディア<カートリッジ> [DAT160] x40巻 (10巻/年+10巻/「お届け安心パック」付き)	内蔵DAT [DAT160(非圧縮:80GB)] ・ 対応メディア<カートリッジ> [DAT160] x20巻 (5巻/年+5巻/「お届け安心パック」付き)
CA ARCserve Backup r12.5 for Windows + Disaster Recovery Option + Agent for Open Files + Client Agent for Windows [10ライセンス]	内蔵DATセット (GQ-SUD7160IV6AEX) [加税]	¥1,300,950(税込)	
CA ARCserve Backup r12.5 for Windows + Disaster Recovery Option + Client Agent for Windows [10ライセンス]	内蔵DATセット (GQ-SUD7160IV5AEX) [加税]	¥1,219,050(税込)	
CA ARCserve Backup r12.5 for Windows + Client Agent for Windows [10ライセンス]	内蔵DATセット (GQ-SUD7160IV4AEX) [加税]	¥1,145,550(税込)	
CA ARCserve Backup r12.5 for Windows + Disaster Recovery Option + Agent for Open Files + Client Agent for Windows [5ライセンス]			内蔵DATセット (GQ-SUD7160IV3AEX) [加税]
CA ARCserve Backup r12.5 for Windows + Disaster Recovery Option + Client Agent for Windows [5ライセンス]			内蔵DATセット (GQ-SUD7160IV2AEX) [加税]
CA ARCserve Backup r12.5 for Windows + Client Agent for Windows [5ライセンス]			内蔵DATセット (GQ-SUD7160IV1AEX) [加税]
CA ARCserve Backup r12.5 for Windows + Disaster Recovery Option + Agent for Open Files	内蔵DATセット (GQ-SUD7160IVFAEX) [加税]	¥922,950(税込)	内蔵DATセット (GQ-SUD7160VFAEX) [加税]
CA ARCserve Backup r12.5 for Windows + Disaster Recovery Option	内蔵DATセット (GQ-SUD7160IVDAEX) [加税]	¥841,050(税込)	内蔵DATセット (GQ-SUD7160VDAEX) [加税]
CA ARCserve Backup r12.5 for Windows	内蔵DATセット (GQ-SUD7160V0AEX) [加税]	¥767,550(税込)	内蔵DATセット (GQ-SUD7160V0AEX) [加税]
JP1/VERITAS Backup Exec 12.5 for Windows Servers + Intelligent Disaster Recovery Option + Advanced Open File + Servers Agent [5ライセンス]	内蔵DATセット (GQ-SUD7160V0AEX) [加税]	¥1,114,050(税込)	
JP1/VERITAS Backup Exec 12.5 for Windows Servers + Intelligent Disaster Recovery Option + Advanced Open File + Servers Agent [2ライセンス]			内蔵DATセット (GQ-SUD7160VU7AEX) [加税]
JP1/VERITAS Backup Exec 12.5 for Windows Servers + Intelligent Disaster Recovery Option + Advanced Open File	内蔵DATセット (GQ-SUD7160VUAAEX) [加税]	¥765,450(税込)	内蔵DATセット (GQ-SUD7160VUAAEX) [加税]
バックアップソフトウェアなし	内蔵DATセット (GQ-SUD7160V00AEX) [加税]	¥637,350(税込)	内蔵DATセット (GQ-SUD7160V00AEX) [加税]

内蔵DAT (DAT160) [標準パック用]

バックアップソフトウェア	バックアップデバイス	内蔵DAT [DAT160(非圧縮:80GB)] ・ 対応メディア<カートリッジ> [DAT160] x10巻付き	内蔵DAT [DAT160(非圧縮:80GB)]
CA ARCserve Backup r12.5 for Windows + Disaster Recovery Option + Agent for Open Files + Client Agent for Windows [5ライセンス]	内蔵DATセット (GQ-SUD7160IV3NEX) [加税]	¥759,150(税込)	内蔵DATセット (GQ-SUD7160V3NEX) [加税]
CA ARCserve Backup r12.5 for Windows + Disaster Recovery Option + Client Agent for Windows [5ライセンス]	内蔵DATセット (GQ-SUD7160IV2NEX) [加税]	¥677,250(税込)	内蔵DATセット (GQ-SUD7160V2NEX) [加税]
CA ARCserve Backup r12.5 for Windows + Client Agent for Windows [5ライセンス]	内蔵DATセット (GQ-SUD7160IV1NEX) [加税]	¥603,750(税込)	内蔵DATセット (GQ-SUD7160V1NEX) [加税]
CA ARCserve Backup r12.5 for Windows + Disaster Recovery Option + Agent for Open Files	内蔵DATセット (GQ-SUD7160IVFNEX) [加税]	¥570,150(税込)	内蔵DATセット (GQ-SUD7160VFNEX) [加税]
CA ARCserve Backup r12.5 for Windows + Disaster Recovery Option	内蔵DATセット (GQ-SUD7160IVDNEX) [加税]	¥488,250(税込)	内蔵DATセット (GQ-SUD7160VDNEX) [加税]
CA ARCserve Backup r12.5 for Windows	内蔵DATセット (GQ-SUD7160IV0NEX) [加税]	¥414,750(税込)	内蔵DATセット (GQ-SUD7160V0NEX) [加税]
JP1/VERITAS Backup Exec 12.5 for Windows Servers + Intelligent Disaster Recovery Option + Advanced Open File + Servers Agent [2ライセンス]	内蔵DATセット (GQ-SUD7160VU7NEX) [加税]	¥552,300(税込)	内蔵DATセット (GQ-SUD7160VU7NEX) [加税]
JP1/VERITAS Backup Exec 12.5 for Windows Servers + Intelligent Disaster Recovery Option + Advanced Open File	内蔵DATセット (GQ-SUD7160VUANEX) [加税]	¥412,650(税込)	内蔵DATセット (GQ-SUD7160VUANEX) [加税]
バックアップソフトウェアなし	内蔵DATセット (GQ-SUD7160V00NEX) [加税]	¥284,550(税込)	内蔵DATセット (GQ-SUD7160V00NEX) [加税]
		¥284,550(税込)	内蔵DATセット (GQ-SUD7160V00NEX) [加税]

・内蔵メディアの対応OS情報及び対応メディアの情報は、[7.3 内蔵メディア]項を参照願います。
・CA ARCserve Backup r12.5 for Windowsのメディアの価格は、ARCserve 9.4 - サービス(1年分)が付属します。

テープメディアセット

HAB000 シリーズ 推奨メディア	10巻パック	30巻パック	60巻パック
内蔵DAT (DAT160)用 DAT160 データカートリッジ Maxell: DAT160	GQ-SAY7DAT1310 ¥141,750(税込)	GQ-SAY7DAT1330 ¥425,250(税込)	GQ-SAY7DAT1360 ¥850,500(税込)
内蔵DAT (DAT160)用 DAT160 WORK データカートリッジ Maxell: DAT160W	GQ-SAY7DAT1410 ¥162,750(税込)	GQ-SAY7DAT1430 ¥488,250(税込)	GQ-SAY7DAT1460 ¥976,500(税込)

クリーニングテープセット

HAB000 シリーズ 推奨メディア	5巻パック
内蔵DAT (DAT160)用 DAT160 トライク用クリーニングテープ Maxell: DAT/CL2	GQ-AY7DATCL2 ¥36,750(税込)

<システム装置および内蔵オプション編>

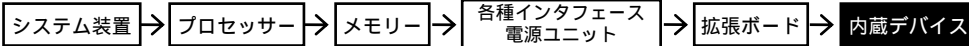

<外付けオプション編>へ

・ディスプレイ装置、・スイッチングHUB、・外付け装置、
・無停電電源装置<タワータイプ用>等

<ラックキャビネット編>へ

・ラックオプション品
・無停電電源装置<ラックタイプ>

RS220 CJ(E)

・ [加税]はカスタムメイド対象製品です。
・ 表記の価格は、希望小売価格です。

内蔵LTO(Ultrium4 ハーフハイト) [おまかせ安心パック(3年)用]

バックアップソフトウェア	バックアップデバイス	価格
	内蔵LTO 〔LTO(非圧縮:800GB,1/2ハイト)〕 ・メディア(LTO Ultriumカートリッジ [LT0U4/800])x40巻 (10巻/年+10巻/「お届け安心サービス」付き)	内蔵LTO 〔LTO(非圧縮:800GB,1/2ハイト)〕 ・メディア(LTO Ultriumカートリッジ [LT0U4/800])x20巻 (5巻/年+5巻/「お届け安心サービス」付き)
CA ARCServe Backup r12.5 for Windows + Disaster Recovery Option + Agent for Open Files + Client Agent for Windows[10ライセンス] (D01枚)	内蔵LTOセット (GQ-SUU7810IW6AEX) [加税]	¥2,971,500(税込)
CA ARCServe Backup r12.5 for Windows + Disaster Recovery Option + Client Agent for Windows[10ライセンス] (D01枚)	内蔵LTOセット (GQ-SUU7810IW5AEX) [加税]	¥2,889,600(税込)
CA ARCServe Backup r12.5 for Windows + Client Agent for Windows[10ライセンス] (D01枚)	内蔵LTOセット (GQ-SUU7810IW4AEX) [加税]	¥2,816,100(税込)
CA ARCServe Backup r12.5 for Windows + Disaster Recovery Option + Agent for Open Files + Client Agent for Windows[5ライセンス] (D01枚)	内蔵LTOセット (GQ-SUU7810IV3AEX) [加税]	¥2,051,700(税込)
CA ARCServe Backup r12.5 for Windows + Disaster Recovery Option + Client Agent for Windows[5ライセンス] (D01枚)	内蔵LTOセット (GQ-SUU7810IV2AEX) [加税]	¥1,969,800(税込)
CA ARCServe Backup r12.5 for Windows + Client Agent for Windows[5ライセンス] (D01枚)	内蔵LTOセット (GQ-SUU7810IV1AEX) [加税]	¥1,896,300(税込)
CA ARCServe Backup r12.5 for Windows + Disaster Recovery Option + Agent for Open Files (D01枚)	内蔵LTOセット (GQ-SUU7810IVFAEX) [加税]	¥1,862,700(税込)
CA ARCServe Backup r12.5 for Windows + Disaster Recovery Option (D01枚)	内蔵LTOセット (GQ-SUU7810VDAEX) [加税]	¥2,511,600(税込)
CA ARCServe Backup r12.5 for Windows (D01枚)	内蔵LTOセット (GQ-SUU7810V0AEX) [加税]	¥2,438,100(税込)
内蔵LTOセット (GQ-SUU7810V0AEX) [加税]	内蔵LTOセット (GQ-SUU7810V0AEX) [加税]	¥1,707,300(税込)
JP1/VERITAS Backup Exec 12.5 for Windows Servers + Intelligent Disaster Recovery Option + Advanced Open File + Servers Agent[5ライセンス] (CD4枚)	内蔵LTOセット (GQ-SUU7810IU8AEX) [加税]	¥2,782,500(税込)
JP1/VERITAS Backup Exec 12.5 for Windows Servers + Intelligent Disaster Recovery Option + Advanced Open File + Servers Agent[2ライセンス] (CD4枚)	内蔵LTOセット (GQ-SUU7810IU7AEX) [加税]	¥1,842,750(税込)
JP1/VERITAS Backup Exec 12.5 for Windows Servers + Intelligent Disaster Recovery Option + Advanced Open File (CD4枚)	内蔵LTOセット (GQ-SUU7810IUAEX) [加税]	¥2,433,900(税込)
バックアップソフトウェアなし	内蔵LTOセット (GQ-SUU7810IUAEX) [加税]	¥1,703,100(税込)
	内蔵LTOセット (GQ-SUU7810V0AEX) [加税]	¥1,575,000(税込)

内蔵LTO(Ultrium4 ハーフハイト) [標準パック用]

バックアップソフトウェア	バックアップデバイス	価格
	内蔵LTO 〔LTO(非圧縮:800GB,1/2ハイト)〕 ・メディア(LTO Ultriumカートリッジ [LT0U4/800])x10巻付き	内蔵LTO 〔LTO(非圧縮:800GB,1/2ハイト)〕
CA ARCServe Backup r12.5 for Windows + Disaster Recovery Option + Agent for Open Files + Client Agent for Windows[5ライセンス] (D01枚)	内蔵LTOセット (GQ-SUU7810IV3NEX) [加税]	¥1,642,200(税込)
CA ARCServe Backup r12.5 for Windows + Disaster Recovery Option + Client Agent for Windows[5ライセンス] (D01枚)	内蔵LTOセット (GQ-SUU7810IV2NEX) [加税]	¥1,560,300(税込)
CA ARCServe Backup r12.5 for Windows + Client Agent for Windows[5ライセンス] (D01枚)	内蔵LTOセット (GQ-SUU7810IV1NEX) [加税]	¥1,486,800(税込)
CA ARCServe Backup r12.5 for Windows + Disaster Recovery Option + Agent for Open Files (D01枚)	内蔵LTOセット (GQ-SUU7810IVFNEX) [加税]	¥1,453,200(税込)
CA ARCServe Backup r12.5 for Windows + Disaster Recovery Option (D01枚)	内蔵LTOセット (GQ-SUU7810IVDNEX) [加税]	¥1,371,300(税込)
CA ARCServe Backup r12.5 for Windows (D01枚)	内蔵LTOセット (GQ-SUU7810V0NEX) [加税]	¥961,800(税込)
JP1/VERITAS Backup Exec 12.5 for Windows Servers + Intelligent Disaster Recovery Option + Advanced Open File + Servers Agent[2ライセンス] (CD4枚)	内蔵LTOセット (GQ-SUU7810IU7NEX) [加税]	¥1,297,800(税込)
JP1/VERITAS Backup Exec 12.5 for Windows Servers + Intelligent Disaster Recovery Option + Advanced Open File (CD4枚)	内蔵LTOセット (GQ-SUU7810IUAEX) [加税]	¥1,433,250(税込)
バックアップソフトウェアなし	内蔵LTOセット (GQ-SUU7810IUAEX) [加税]	¥1,023,750(税込)
	内蔵LTOセット (GQ-SUU7810IUAEX) [加税]	¥884,100(税込)
	内蔵LTOセット (GQ-SUU7810V0NEX) [加税]	¥756,000(税込)
	内蔵LTOセット (GQ-SUU7810V0NEX) [加税]	¥756,000(税込)

・内蔵メディアの対応OS情報及び対応ソフトウェア情報は、[7.3 内蔵メディア]項を参照願います。
・CA ARCServe Backup r12.5 for Windowsのメディアのインストールは、ARCServe 9.8-9.9サービス(1年分)が付属します。

テープメディアセット

HA8000 シリーズ 推奨メディア	10巻パック	30巻パック	60巻パック
内蔵LTO(LTO4)用	LTOカートリッジ maxell:LT0U4/800 GQ-SAY7UL1710 ¥409,500(税込)	GQ-SAY7UL1730 ¥1,228,500(税込)	GQ-SAY7UL1760 ¥2,457,000(税込)
内蔵LTO(LTO4)用	LTO WORMカートリッジ maxell:LT0U4/800W GQ-SAY7UL1810 ¥430,500(税込)	GQ-SAY7UL1830 ¥1,291,500(税込)	GQ-SAY7UL1860 ¥2,583,000(税込)

クリーニングテープセット

HA8000 シリーズ 推奨メディア	5巻パック
内蔵LTO用	LTOクリーニングカートリッジ maxell:LT0U1/UCL GQ-AY7ULCL1 ¥72,450(税込)

<システム装置および内蔵オプション編>

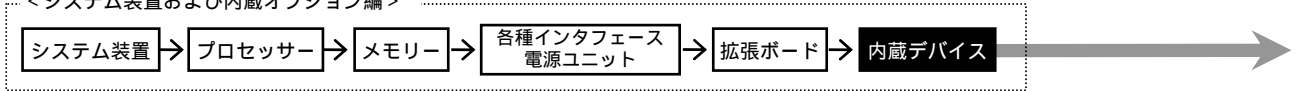

<外付けオプション編>へ

- ・ディスプレイ装置, ・スイッチングHUB, ・外付け装置,
- ・無停電電源装置<タワータイプ用>等

<ラックキャビネット編>へ

- ・ラックオプション品
- ・無停電電源装置<ラックタイプ>

- 内蔵デバイス搭載条件表 -

・内蔵デバイスの搭載位置については、下表のとおりです。

<HA8000-es/RS220 CJエンハンスモデル RAID(2.5型SAS)モデル>

品名	形名	最大 搭載 台数	拡張ストレージベイ											
			2.5型(*1)								5型	5型 (薄型)		
			1	2	3	4	5	6	7	8				
内蔵ハードディスク(73GB,10000r/min,2.5型)	GQ-UH70735MEX GQ-UH70735MRX GQ-UH70735M	8											x	x
内蔵ハードディスク(146GB,10000r/min,2.5型)	GQ-UH71465MEX GQ-UH71465MRX GQ-UH71465M	8											x	x
内蔵DVD-ROM	形状/形名なし	1	x	x	x	x	x	x	x	x	x	x		
内蔵DATセット(DAT72)(*2)	GQ-SUD7752xxxxEX GQ-SUD7752xxxx	1	x	x	x	x	x	x	x	x	x			x
内蔵DATセット(DAT160)(*3)	GQ-SUD7160xxxxEX GQ-SUD7160xxxx	1	x	x	x	x	x	x	x	x	x			x
内蔵LTOセット(Ultrium2 1L-7L1付)(*2)	GQ-SUU7201xxxxEX GQ-SUU7201xxxx	1	x	x	x	x	x	x	x	x	x			x
内蔵LTOセット(Ultrium3 1L-7L1付)(*2)	GQ-SUU7410xxxxEX GQ-SUU7410xxxx	1	x	x	x	x	x	x	x	x	x			x
内蔵LTOセット(Ultrium4 1L-7L1付)(*3)	GQ-SUU7810xxxxEX GQ-SUU7810xxxx	1	x	x	x	x	x	x	x	x	x			x

(凡例) :標準搭載
:搭載可(搭載優先順位)
x:搭載不可

*1:一つのディスクレイアウトは、異なる容量のHDDにて構築できません。(ディスクレイアウト単位でのHDD容量混載は可[但し、リブレイアウト設定に注意が必要です。])
*2:別途SCSIカードセットが必要です。
*3:別途SASカードセットが必要です。

<システム装置および内蔵オプション編>

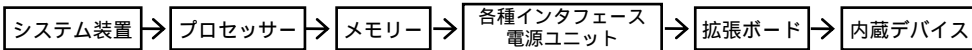

<外付けオプション編>へ

・ディスプレイ装置、・スイッチングHUB、・外付け装置、
・無停電電源装置<タワータイプ用>等

<ラックキャビネット編>へ

・ラックオプション品
・無停電電源装置<ラックタイプ>

防塵オプション

<RS220用防塵オプション[GQ-AJ7R22AGEX]>

防塵オプションの仕様

- ・防塵オプションは、パネル、フィルタ(13枚)、交換時期ラベル(13枚)、およびパネル取付金具で構成されます。

質量	300g
外形寸法	430.0(W)x30.0(D)x87.0(H)mm

- ・フィルタはパネルの内側にマジックテープにて固定されます。
- ・フィルタと交換時期ラベルの交換周期は1ヶ月です。
- ・フィルタ交換は、基本的にユーザ作業となります。
- ・フィルタ交換は、システム稼動中でも可能です。

防塵オプション使用時の注意事項

- ・フィルタを定期交換しなかった場合、フィルタが目詰まりを起こします。目詰まりを起こした状態で装置を連続運転すると、装置内部の温度が上昇し、システム装置故障の原因となります。フィルタの交換時期が来たら、必ずフィルタの交換をしてください。

防塵オプションの販売方法

- ・防塵オプションは、個別見積もりの個別対応となります。

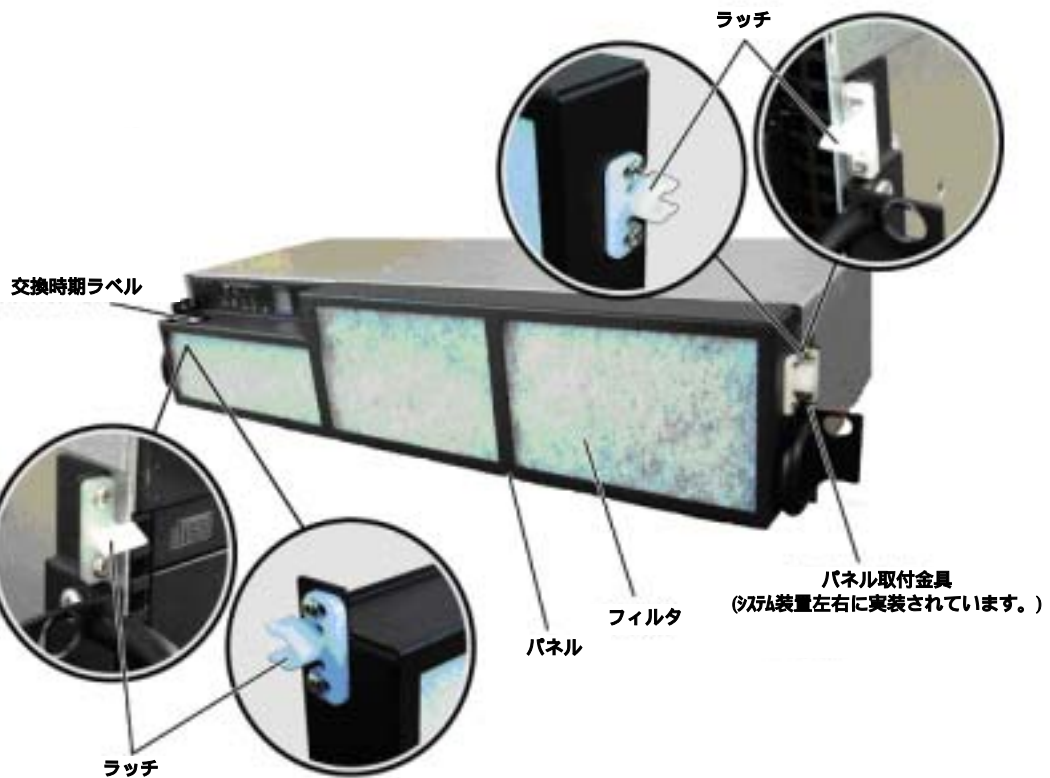
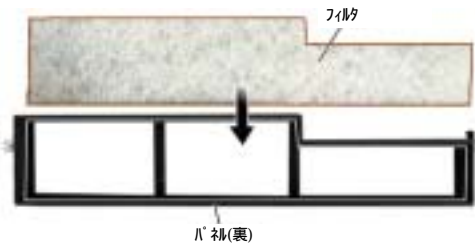

リモートコンソールオプション

リモートコンソールオプション仕様

- ・コンソール端末と接続してリモートコンソール機能を可能にします。
(電源操作機能・リモートKVM機能・リモートF/D機能・リモートC/D/DVD機能)

形名・価格

- ・GQS-VSS7BR00EX ¥54,600(税込)

リモートコンソールオプションの販売方法

- ・リモートコンソールオプションは、工場搭載出荷対応のみとなります。既設置装置への販売はいたしません。